



PIÈCES COCCINELLE



www.technicdiffusion.com



Août **2021**
10^{ème} Édition

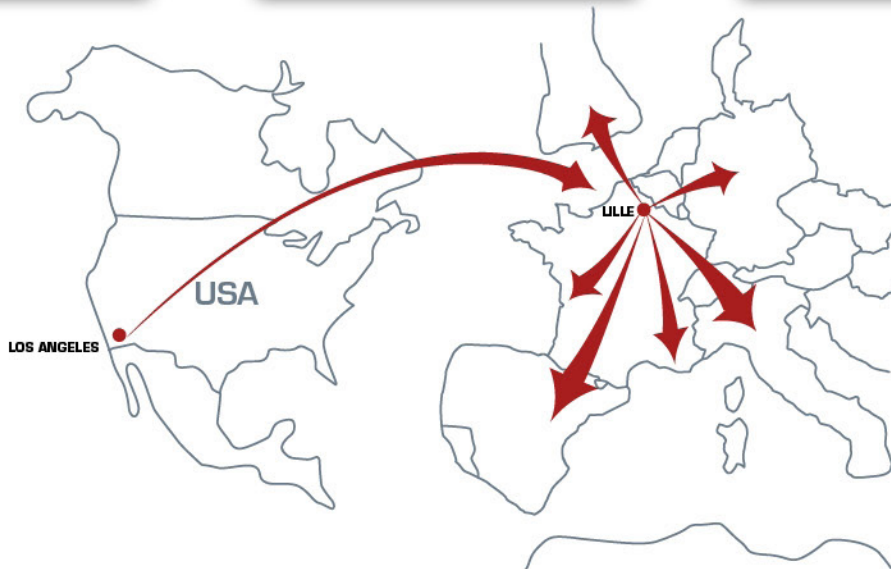
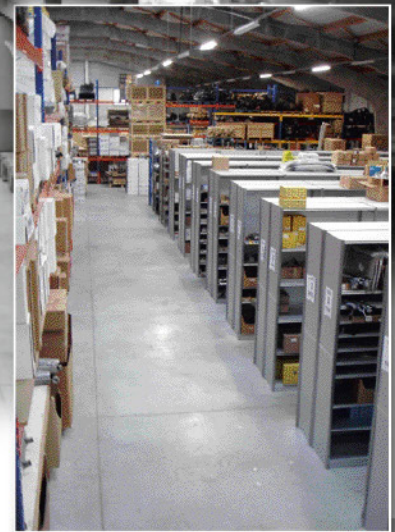
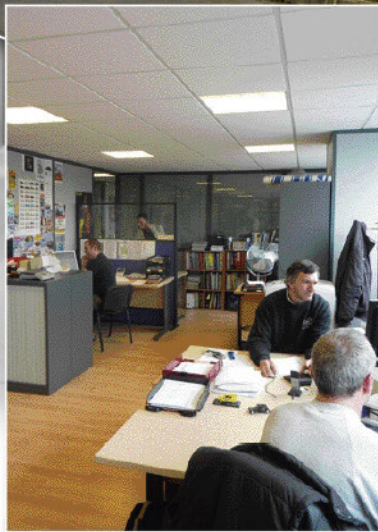

www.technicdiffusion.com



contact@technicdiffusion.com

Du lundi au vendredi de 9h à 13h et de 14h à 18h30

Rue Nicéphore Niepce - Parc d'Activités
BP 40045 - 59710 PONT-À-MARCQ cedex

Tél. +33 (0)3 20 72 10 13 - Fax +33 (0)3 20 72 26 42

N° TVA Intracommunautaire : FR 54 400 946 604

SOMMAIRE

A - MOTEUR	A
bas moteur T1	1 - 20
haut moteur T1	21 - 28
admission & carburation T1	28 - 38
circuit essence moteur T1	39 - 40
allumage T1	41 - 45
bas moteur neuf	46
ped moule	47 - 48
bas moteur T4	49 - 54
admission & carburation T4	55 - 57
allumage T4	58 - 59
huile generale	60
B - ECHAPPEMENT T1 & T4	B
C - BOITE DE VITESSE & EMBRAYAGE	C
D - TRAIN AVANT & ARRIERE	D
train avant pivots / rotules	1 - 6
train avant Mac Pherson	7 - 8
train arriere	9 - 10
roulement avant & arriere	11 - 12
suspension	12 - 14
E - FREINAGE	E
F - CABLES	F
G - CIRCUIT ESSENCE RESERVOIR	G
H - CARROSSERIE	H
pare-choc	1 - 4
capot, aile, jupe, porte	5 - 8
carrosserie 1302 / 1303	9 - 10
carrosserie 1200 / 1300	11 - 13
marchepied	14
I - JOINTS CARROSSERIE	I
joint de chassis	1 - 2
joint de carrosserie	3 - 4
joint & mecanisme de porte	5 - 6
joint de vitre	7 - 8
decouvrable & toit ouvrant	9 - 10
vitrage	10 - 12
J - ACCESSOIRES EXTERIEUR	J
essuie-glace	1 - 2
poignee & serrure	3 - 4
baguette, grille de capot & antenne	5 - 6
retroviseur, sigle, plaque d'immatriculation & accessoires exterieurs	7 - 9
galerie, attelage & tow-bar	9 - 10
K - JANTES & ACCESSOIRES	K
L - ECLAIRAGE & ELECTRICITE	L
M - INTERIEUR	M
moquette & ciel de toit	1 - 5
accessoires interieurs, autoradio Retrosound	5 - 12
volant	13 - 14
sellerie & accessoires	15 - 17
ceinture, baquet & accessoires	18 - 19
levier de vitesse, pedaliere & frein a main	20 - 22
habillage de porte	23 - 24
instrumentation	25 - 28
N - CABRIOLET	N
capote & elements	1 - 4
joint	5 - 7
vitrage, galerie & balai d'essuie-glace	8
habillage interieur	9 - 10
O - BUGGY	O
P - OUTILLAGE & CONSOMMABLE	P
Q - BOUTIQUE	Q

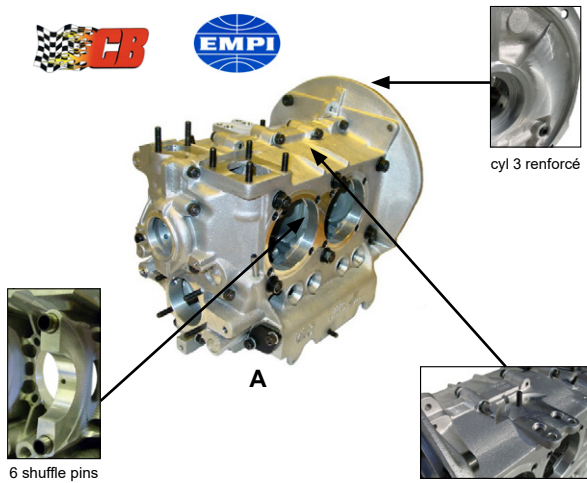

CARTER

BLOC MAGNESIUM

51 130 carter bloc moteur origine AS41 en magnésium

BLOC ALUMINIUM

51 133 carter bloc moteur alu pour 1300-1600

BLOC ALUMINIUM PERF

(goujons de culasse 8mm, pour course jusque 86mm, 3ième cylindre renforcé, 6 shuffle pins sur le palier central, perçage full-flow effectué)

- A 51 136-1 carter bloc moteur alu **EMPI** pour 90,5/92mm
- A 51 136-2 carter bloc moteur alu **EMPI** pour 94mm
- A 51 135 carter bloc moteur alu **CBPERF** pour 94mm

VISSERIE DE CARTER



- B 25 438 goujon de pompe à huile 6 x 31mm
- B 25 437 goujon de pompe à huile 8 x 38mm
- C 41 140 couvercle de pompe à huile 8mm
- C 41 143 couvercle de pompe à huile 8mm Qualité Origine
- D 41 145-4 set de 4 écrous de couvercle de pompe à huile 8mm
- E 41 226-6 goujons (6) de plaque de vidange M6
- E 41 227 goujon de réparation en INOX M6/M8 x 21mm
- F 41 225-6 écrous borgnes (6) de plaque de vidange
- G 41 230 vis de vidange
- G 58 210 vis de vidange magnétique
- H1 41 929 joint pour vis de canal de pression d'huile (18x22)
- H2 41 930 vis de réglage de pression d'huile
- H3 41 932 vis de canal de pression d'huile M18x1.5
- H4 41 933 set de 2 vis de canaux de pression d'huile style origine
- I 41 960 kit d'adaptation de jauge à huile pour l'installation de moteur T3 sur T1/T2
- J 51 154 plaque de fermeture remplissage huile sur carter
- K 51 153 plaque de fermeture remplissage huile sur carter avec trou filetage 1/8"NPT
- L 51 143 vis fixation moteur côté démarreur
- M 51 144 vis fixation moteur côté fourchette embrayage
- N 51 145 goujon fixation moteur inférieur M10x82mm
- N 51 142 goujon fixation moteur inférieur M10x97mm
- O 51 146 kit visserie assemblage moteur (comprend boulons de demi carter, écrous de culasses en 10mm et rondelles, vis de tolérage)
- P 51 151 kit visserie pour assemblage moteur avec goujons 8mm
- Q 51 152 kit visserie pour assemblage moteur avec goujons 10mm
- R 51 147 «plug kit» bouche trou de canalisation d'huile carter (comprend 7x1/8"NPT, 2x1/4"NPT et 3x3/8"NPT)
- S 51 148 «case kit»

FILET DE REPARATION DE GOUJON DE CARTER

- T 51 159 filet de réparation 14mm extérieur x 10mm intérieur
- T 51 155 filet de réparation 14mm extérieur x 8mm intérieur
- T 51 156 filet de réparation 12mm extérieur x 8mm intérieur
- T 51 157 filet de réparation 1/2" extérieur x 10mm intérieur

PASTILLE D'ARBRE A CAMES

- U 51 137 pastille d'arbre à cames en métal et caoutchouc 65-
- V 51 138 pastille d'arbre à cames aluminium avec joint torique 65-
- W 51 139 pastille d'arbre à cames métallique 65-
- X 51 140 pastille d'arbre à cames silicone 65-



VISSERIE DE CULASSE

ECROU

- A 51 477-16 set de 16 rondelles de culasse diam 10mm
- B 51 478-16 set de 16 écrous de culasse diam 10mm
- A 51 479-16 set de 16 rondelles de culasse diam 8mm
- B 51 480-16 set de 16 écrous de culasse diam 8mm
- C 51 483 set de 16 écrous et rondelles de culasses diam 8mm
- D 51 484 set de 16 écrous de culasses diam 10mm "nylstop"

GOUJON DE CYLINDRE EN 8MM

- E 51 482 set de 16 goujons de culasses en 8mm pour simple adm sauf 1200 (avec écrous et rondelles) qualité origine
- E 51 485 set de 16 goujons de culasses en 8mm pour double adm en chromoly CBperf (+ longs pour bielles longues, avec écrous et rondelles, à couper pour moteur d'origine)
- E 51 486 set de 16 goujons de culasses 8mm en chromoly pour double adm (avec écrous et rondelles) longueur origine

GOUJON DE CYLINDRE EN 10MM

- E 51 487 set de 16 goujons de culasses 10mm en chromoly pour double adm (avec écrous et rondelles) longueur origine

GOUJON DE CULASSE

- F 25 437 goujon d'échappement ou d'admission de culasse 8x38mm
- F 25 439 goujon de réparation d'échappement ou d'admission de culasse M8/M10x38mm
- G U110125 set de 8 écrous 11 x 8 mm (pr pose échappement ou carbus)
- H U110100-8 set de 8 écrous d'échappement cuivre 12 x 8 mm
- I U110130-8 set de 8 écrous d'échappement cuivre à fente 13 x 8 mm
- J U110105-4 set de 4 écrous 10 x 8 mm (pour pose échappement ou carbus)
- K U110120 kit de 8 écrous 12 pans 8mm en chromoly noir (pour pose échappement ou carbus)
- L U110115 kit de 8 écrous 8mm serrage clé Allen **CBPERF** (pour pose échappement ou carbus)
- M 52 290-4 set de 4 goujons de rampes de culbuteurs
- N 52 291 set de 4 goujons de rampes de culbuteurs en chromoly

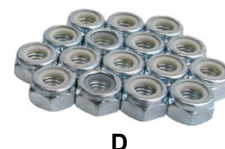
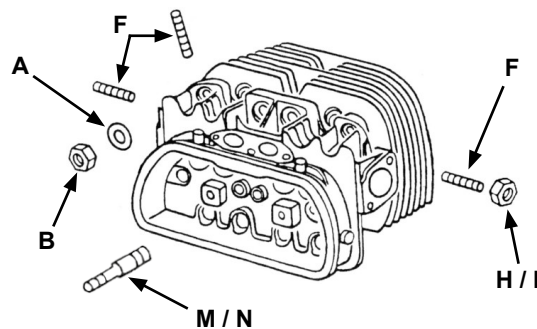

C

D



E



G



H



I



J



K



L



N

VILEBREQUIN

VILEBREQUIN ORIGINE

- 51 690 vilebrequin reconditionné 1200cc course 64mm (prévoir les coussinets de vilebrequin et de bielles en côte réparation)
- 51 695 vilebrequin forgé origine reconditionné **DPR** 1600cc course 69mm (prévoir coussinets de vilo et bielles en côte réparation)
- O 51 700 vilebrequin **neuf** course 69mm (en côte standard)



O

VILEBREQUIN A CONTRE-POIDS

FORGE

Vilebrequins percés en 8 pions et forgés d'une pièce en chromoly E4140 (en côte standard)

- P 56 400 vilebrequin à contre-poids 69mm forgé
- P 56 415 vilebrequin à contre-poids 74mm forgé
- P 56 416 vilebrequin à contre-poids 76mm forgé
- P 56 417 vilebrequin à contre-poids 78mm forgé
- P 56 418 vilebrequin à contre-poids 82mm forgé

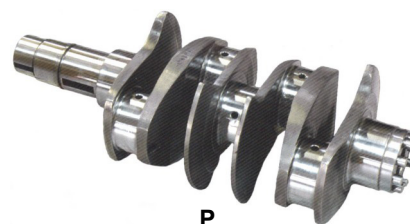

P

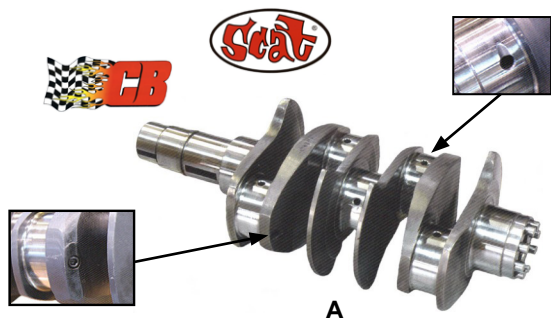

FORGE CBPERF

- vilebrequin forgé d'une pièce en cote standard
- nitruré et paliers polis (sauf 56411)
- canaux d'huile reperçés et agrandis
- 8 pions de volant moteur extra-long diam 8mm x 19mm

- A** 56 411 vilebrequin à contre-poids forgé en chromoly E4140 69mm **CB PERF** (remarque : non nitruré)
- A** 56 412 vilebrequin à contre-poids forgé en chromoly E4340 78mm **CB PERF**
- A** 56 413 vilebrequin à contre-poids forgé en chromoly E4340 82mm **CB PERF**

SOUDE DPR

Prévoir les coussinets de vilebrequin et de bielles en cote réparation ; tous ces vilebrequins sont en palier VW et percés en 8 pions.

- B** 56 405 vilebrequin à contre-poids 69mm soudé
- B** 56 401 vilebrequin à contre-poids 74mm soudé
- B** 56 403 vilebrequin à contre-poids 76mm soudé
- B** 56 402 vilebrequin à contre-poids 78mm soudé
- B** 56 410 vilebrequin à contre-poids 82mm soudé

FORGE SCAT

- vilebrequin forgé d'une pièce en cote standard
- nitruré et paliers polis
- canaux d'huile reperçés et agrandis
- 8 pions de volant moteur extra-long diam 8mm x 24mm

- A** 56 406 vilebrequin à contre-poids forgé en chromoly E4340 69mm **SCAT**



VOLANT MOTEUR

- C** 51 803 volant moteur 180mm 109 dents 6 volts
- C** 51 805 volant moteur 180mm 130 dents 12 volts
- C** 51 810 volant moteur 200mm origine 7/65-
- C** 51 809 volant moteur 200mm origine 7/65- Qualité OEM
- C** 52 480 volant moteur 200mm allégé 6,0kgs (8 pions)
- C** 52 481 volant moteur 200mm allégé 6,0kgs (4 pions) Qualité OEM
- C** 52 485 volant moteur 200mm allégé CHROMOLY 6,0kgs (8 pions)
- C** 52 490 volant moteur 200mm allégé CHROMOLY 5,7kgs **CB PERF** (8 pions)

PION DE VOLANT MOTEUR

- 51 790-4** pions (4) de volant moteur 8/60- comme origine (longueur 15mm)
- D** 51 793 pions (8) de volant moteur longueur 19.70mm
- 51 794 pions (8) de volant moteur diam. 11/32" longueur 19.70mm

JOINT

- E** 51 750 joint spi vilebrequin 8/60-
- E** 51 755 joint spi vilebrequin silicone 8/60-
- E** 51 757 joint spi vilebrequin silicone double lèvre 8/60-
- F** 51 800 joint torique pour volant moteur 8/65-

BOULON ET RONDELLE (pour moteur 8/60-)

- G** 51 830 rondelle pour vis de volant moteur
- H** 51 840 boulon 36mm de volant moteur modèle origine
- I** 51 843 boulon 36mm + rondelle de volant moteur CHROMOLY
- I** 51 844 boulon 38mm + rondelle de volant moteur **CB PERF** en CHROMOLY

CALE DE JEU AXIAL

	0.24mm	0.30mm	0.32mm	0.34mm	0.36mm
pour moteur 8/60-3/66		51 816	51 817		51 819
pour moteur 4/66-	51 822	51 824	51 825	51 826	51 827

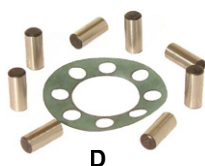
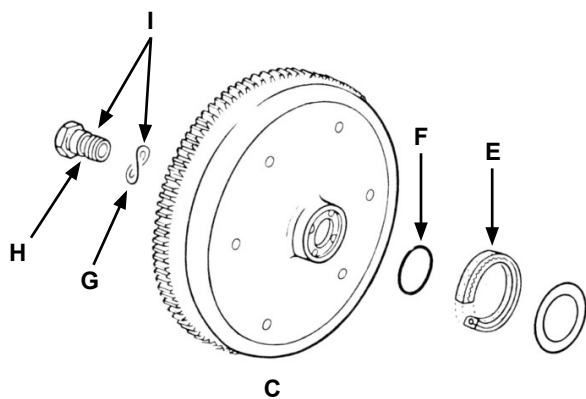

DISTRIBUTION

- A 51 710 pignon de vilebrequin 8/60-
- B 51 715 petite clavette pour poulie de vilebrequin 8/60-
- C 51 720 pignon de distribution origine 8/60-
- D 51 725 grande clavette pour pignons d'arbre à cames et de distribution 8/60-
- E 51 730 spacer (*cale fermée entre pignons vileo pour moteur perfo*)
- F 51 731 clip de retenue de pignons de vilebrequin
- G 51 732 rondelle pare-huile sur vilebrequin
- H 51 735 arbre d'entraînement d'allumeur 12/13/15/1600
- I 51 736-2 set de 2 rondelles d'arbre d'allumeur toutes années
- J 51 737 ressort de pignon de distribution
- K 52 350 kit pignonerie taille droite réglable **CB PERF**
- K 52 355 kit pignonerie taille droite réglable **WEBCAM** "MAGNUM"
- L 56 460 kit distribution (*pignons + entretoises + clavettes*)

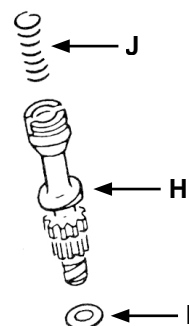
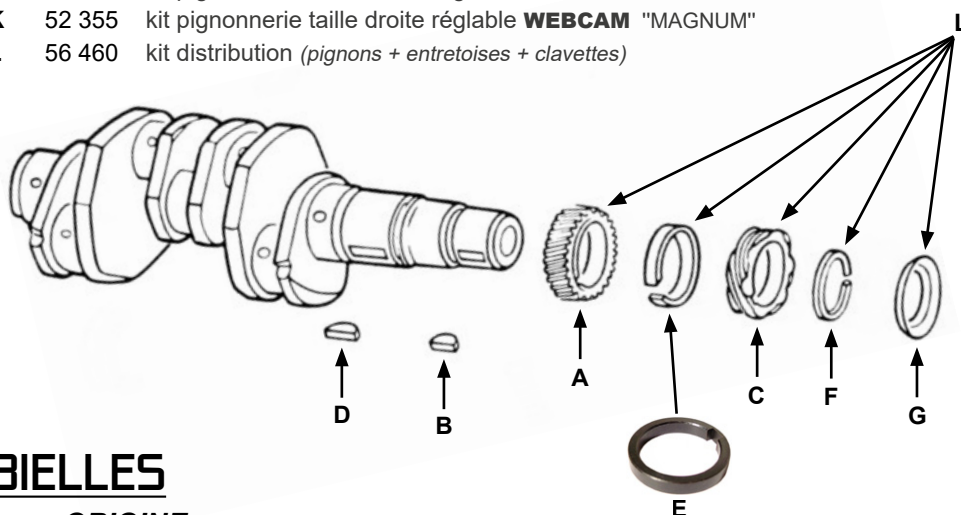

BIELLES

ORIGINE (*livrées avec bagues de bielles*)

- M 51 702 set de 4 bielles reconditionnées 1200cc (*sans échange*)
- M 51 706 set de 4 bielles recond. et mises au poids 13/1600cc
- 51 706 C consigne pour jeu de 4 bielles 13/1600cc référence 51706
- M 51 707 set de 4 bielles 13/1600cc **NEUVES** qualité OEM
- M 51 707-1 set de 4 bielles 13/1600cc **NEUVES** qualité standard

PERFORMANCE H BEAM

- N 51 703 set de 4 bielles H BEAM 5,400" palier T1 visserie 5/16"
- N 51 704 set de 4 bielles H BEAM 5,500" palier T1 visserie 5/16"
- N 51 713 set de 4 bielles H BEAM 5,400" palier T1 **CB PERF** avec visserie 5/16" ARP 2000
- N 51 714 set de 4 bielles H BEAM 5,500" palier T1 **CB PERF** avec visserie 5/16" ARP 2000
- N 51 705 set de 4 bielles H BEAM 5,500" palier CHEVY **CB PERF** avec visserie 5/16" ARP 2000

PERFORMANCE I BEAM

- O 51 709 set de 4 bielles I BEAM 5,394" palier T1 avec visserie 3/8"
- O 51 711 set de 4 bielles I BEAM 5,400" palier T1 avec visserie 3/8"
- O 51 712 set de 4 bielles I BEAM 5,500" palier T1 avec visserie 3/8"

VIS ARP 2000

- P 51 716-8 set de 8 vis de bielles 5/16" ARP 2000 (*il en faut 8 par moteur*)
- Q 51 717 moly lube arp pour montage des vis réf 51716 (*1 qté = 1 moteur*)

ECROU DE BIELLE

- R 51 718-8 set de 8 écrous de tête de bielle

BAGUE DE BIELLE

- S 51 910 set de 4 bagues de bielles moteur 1200 (*axe 20mm*)
- S 51 920 set de 4 bagues de bielles moteur 13-1600 (*axe 22mm*)

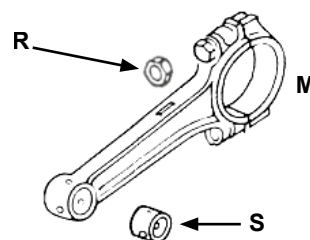

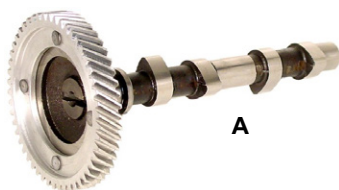

A

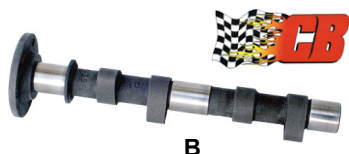

B



C



D



E



F



G



H



I



J



K



L



M

ARBRE A CAMES ORIGINE

- 52 100 arbre à cames 60-7/71 avec poulie 3 rivets
- 52 103 arbre à cames 60-7/71 avec poulie 3 rivets **Qualité OEM**
- A 52 110 arbre à cames 8/71- avec poulie 4 rivets

ARBRE A CAMES PERFORMANCE

CB PERF

- B 56 290 arbre à cames CBperf «2232» levée 0,360 durée 262°
- B 56 291 arbre à cames CBperf «2280» levée 0,359 durée 274°

ENGLE

- C 97 809 plaque en métal ENGLE CAMS

UNITAIRE

- D 52 305 arbre à cames Engle 90 (265°)
- D 52 300 arbre à cames Engle 100 (276°)
- D 52 310 arbre à cames Engle 110 (284°)
- D 52 320 arbre à cames Engle 120 (294°)
- D 52 330 arbre à cames Engle 125 (301°)
- D 52 340 arbre à cames Engle 130 (308°)
- D 56 302 arbre à cames Engle FK8 (298°)
- D 56 303 arbre à cames Engle FK10 (310°)
- D 56 304 arbre à cames Engle FK87 (320°)
- D 56 301 arbre à cames Engle FK89 (328°)

KIT COMPLET

comprend arbre à cames, poussoirs, ressorts simples, coupelles et clavettes

- E 52 301 kit complet arbre à cames Engle 100 (276°)
- E 52 311 kit complet arbre à cames Engle 110 (284°)
- E 52 321 kit complet arbre à cames Engle 120 (294°)

WEBCAM (vendu avec boulons de poulie)

- F 56 305 arbre à cames Webcam «86» levée 0,358 durée 270°
- F 56 306 arbre à cames Webcam «86a» levée 0,502 durée 290°
- F 56 307 arbre à cames Webcam «86b» levée 0,575 durée 300°
- F 56 308 arbre à cames Webcam «86c» levée 0,585 durée 310°
- F 56 309 arbre à cames Webcam «119» levée 0,422 durée 276°
- F 56 310 arbre à cames Webcam «163» levée 0,422 durée 284°
- F 56 316 arbre à cames Webcam «218/119» levée 0,460/0,422 durée 280/276° lobe center 105°
- F 56 311 arbre à cames Webcam «218/119» levée 0,460/0,422 durée 280/276° lobe center 108°
- F 56 314 arbre à cames Webcam «218» levée 0,460 durée 280°
- F 56 312 arbre à cames Webcam «251» levée 0,630 durée 324°
- F 56 313 arbre à cames Webcam «277» levée 0,660 durée 320°

POULIE D'ARBRE A CAMES

- G 52 360 poulie alu
- G 52 363 poulie alu *qualité US*
- H 52 370 set de 3 vis pour poulie alu réf 52360/52363
- I 52 375 set de 3 vis tête fine **CB PERF** pour poulie alu réf 52360/52363

PASTILLE D'ARBRE A CAMES

- J 51 137 pastille d'arbre à cames en métal et caoutchouc
- K 51 138 pastille d'arbre à cames aluminium avec joint torique
- L 51 139 pastille d'arbre à cames métallique
- M 51 140 pastille d'arbre à cames silicone

POUSSOIR

- A 52 160-8 set de 8 poussoirs 8/60- **FEBI** (qualité allemande)
- 52 410 set de 8 poussoirs renforcés **EMPI**
- 52 411 set de 8 poussoirs renforcés **ENGLE**
- B 52 412 set de 8 poussoirs renforcés **ENGLE** percés et avec traitement phosphate
- 52 413 set de 8 poussoirs renforcés **SCAT**
- C 52 415 set de 8 poussoirs allégés et percés **SCAT**
- 52 420 set de 8 poussoirs renforcés **WEBCAM**
- D 52 417 set de 8 poussoirs "Big Foot" 31mm **CB PERF**



TUBE ENVELOPPE

ORIGINE

- E 52 220-8 set de 8 tubes enveloppes 1200
- E 52 200-8 set de 8 tubes enveloppes 13/15/1600
- E 52 206 set de 8 tubes enveloppes 13/15/1600 en INOX

PERFORMANCE

- F 52 190-8 set de 8 tubes enveloppes aluminium ajustable à vis
- G 52 195 set de 8 joints toriques pour tube enveloppe alu réf 52190
- H 52 440 set de 8 tubes enveloppes anti-déjaugage
- I 56 360 set de 8 tubes enveloppes pour culbuteurs décalés
- J 56 361 set de 16 joints pour tubes enveloppes réf 56360
- K 52 205 set de 8 tubes enveloppes réglables **SCAT** (modèle avec 2 joints toriques par tube enveloppe)
- G 52 210-8 set de 8 joints toriques de remplacement pour tubes enveloppes réglables SCAT réf 52205
- L 52 207 set de 8 tubes enveloppes alu réglables **CSP** (modèle avec 2 joints toriques par tube enveloppe)
- M 95 065 outil de montage de tubes enveloppes à ressorts CSP
- N 52 209 set de 8 tubes enveloppes alu réglables anodisé noir **FAST FAB** (modèle avec 2 joints toriques par tube enveloppe)
- O 52 211 set de 8 tubes enveloppes alu réglables anodisé noir **JAYCEE** (modèle avec 2 joints toriques par tube enveloppe)
- O 52 212 set de 8 tubes enveloppes alu réglables anodisé argent **JAYCEE** (modèle avec 2 joints toriques par tube enveloppe)

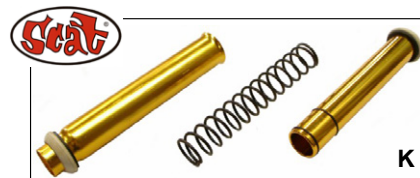
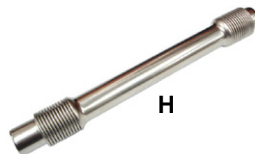

POUR WBX / CT

- L 52 208-8 set de 8 tubes enveloppe alu réglable **CSP** pour WBX et CT (modèle avec 2 joints toriques par tube enveloppe)
- P W109330-8 set de 8 tubes enveloppe en INOX pour moteur WBX et CT



JOINT DE TUBE ENVELOPPE

- Q 52 273-16 set de 16 joints de tubes enveloppes (qualité allemande)
- 52 275 set de 16 joints de tubes enveloppes en silicone
- W109340-8 set de 8 joints de tubes enveloppes diamètre 33mm

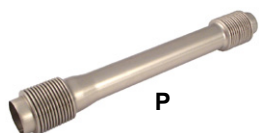

TIGE DE CULBUTEUR

- R 52 150-8 set de 8 tiges de culbuteur 13/15/1600
- R 52 430 set de 8 tiges en taille d'origine renforcées en chromoly
- R 52 432 set de 8 tiges renforcées à couper chromoly avec appuis de culbuteur arrondis pour culbuteurs décalés
- R 52 433 set de 8 tiges renforcées à couper chromoly **MANTON** avec appuis de culbuteur arrondis pour culbuteurs décalés

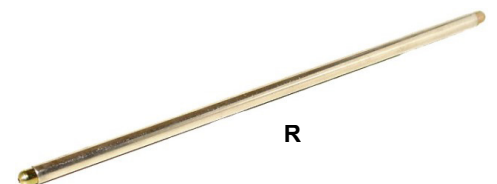

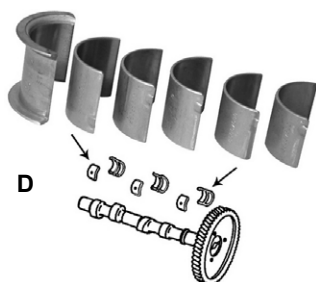
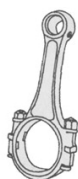
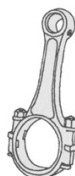
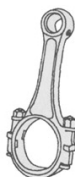

COUSSINETS DE BIELLES

KOLBENSCHMIDT

- A 53 200 coussinets de bielles palier VW côte standard
- A 53 210 coussinets de bielles palier VW côte rectif 0,25mm
- A 53 220 coussinets de bielles palier VW côte rectif 0,50mm
- A 53 230 coussinets de bielles palier VW côte rectif 0,75mm
- A 53 240 coussinets de bielles palier VW côte rectif 1,00mm

SILVERLINE

- B 53 205 coussinets de bielles palier VW côte standard
- B 53 215 coussinets de bielles palier VW côte rectif 0,25mm
- B 53 225 coussinets de bielles palier VW côte rectif 0,50mm
- B 53 235 coussinets de bielles palier VW côte rectif 0,75mm
- B 53 245 coussinets de bielles palier VW côte rectif 1,00mm
- B 53 256 coussinets de bielles palier CHEVY côte standard

CLEVITE

- C 53 253 coussinets de bielles palier CHEVY côte standard
- C 53 254 coussinets de bielles palier CHEVY côte rectif 0,25mm
- C 53 255 coussinets de bielles palier CHEVY côte rectif 0,50mm

COUSSINETS D'ARBRE A CAMES

- D 53 400 coussinets d'arbre à cames standard **CLEVITE**
- D 53 401 coussinets d'arbre à cames standard **SILVERLINE**
- D 53 405 coussinets d'arbre à cames à DOUBLE EPAULEMENT **SILVERLINE**
- D 53 410 coussinets d'arbre à cames en côte +0.25

COUSSINETS DE VILEBREQUIN

- E 53 390-5 set de 5 pions de centrage pour coussinet de vilebrequin

carter standard, vilebrequin rectifié, butée 22 (std)

	Tri-métal	Aluminium	
	Silverline	Kolbenschmidt	Mahle
carter standard, vilebrequin standard	53 00 00 S	53 00 00	53 00 02 53 00 03 (tri-métal)
carter standard, vilebrequin 0.25mm	53 00 25 S	53 00 25	
carter standard, vilebrequin 0.50mm	53 00 50 S	53 00 50	
carter standard, vilebrequin 0.75mm	53 00 75 S	53 00 75	
carter standard, vilebrequin 1.00mm		53 00 10	

carter rectifié, vilebrequin standard, butée 22 (std)

	Tri-métal
	Silverline
carter 0.50mm, vilebrequin standard	53 50 00 S
carter 1.00mm, vilebrequin standard	53 10 00 S



<u>carter rectifié, vilebrequin rectifié, butée 22 (std)</u>	Tri-métal	Aluminium
	Silverline	Mahle
carter 0.50mm, vilebrequin 0.25mm	53 50 25 S	
carter 0.50mm, vilebrequin 0.50mm	53 50 50 S	
carter 0.50mm, vilebrequin 0.75mm	53 50 75 S	53 50 75
carter 0.50mm, vilebrequin 1.00mm	53 50 10 S	53 50 10
carter 1.00mm, vilebrequin 0.25mm	53 10 25 S	
carter 1.00mm, vilebrequin 0.50mm	53 10 50 S	
carter 1.00mm, vilebrequin 0.75mm	53 10 75 S	

<u>carter rectifié, vilebrequin standard, butée 21</u>	Tri-métal	Aluminium
	Silverline	Mahle
carter 0.50mm, vilebrequin standard	53 50 00 BS	
carter 1.00mm, vilebrequin standard	53 10 00 BS	

<u>carter rectifié, vilebrequin rectifié, butée 21</u>	Tri-métal	Aluminium
	Silverline	Mahle
carter 0.50mm, vilebrequin 0.25mm	53 50 25 BS	
carter 0.50mm, vilebrequin 0.50mm	53 50 50 BS	
carter 0.50mm, vilebrequin 0.75mm	53 50 75 BS	
carter 0.50mm, vilebrequin 1.00mm	53 50 10 BS	
carter 1.00mm, vilebrequin 0.25mm	53 10 25 BS	
carter 1.00mm, vilebrequin 0.50mm	53 10 50 BS	
carter 1.00mm, vilebrequin 0.75mm	53 10 75 BS	

<u>carter rectifié, vilebrequin standard, butée 20</u>	Tri-métal	Aluminium
	Silverline	Mahle
carter 0.50mm, vilebrequin standard	53 50 00 CS	
carter 1.00mm, vilebrequin standard	53 10 00 CS	
carter 1.50mm, vilebrequin standard	53 15 00 CS	
carter 2.00mm, vilebrequin standard	53 20 00 CS	

<u>carter rectifié, vilebrequin rectifié, butée 20</u>	Tri-métal	Aluminium
	Silverline	Mahle
carter 0.50mm, vilebrequin 0.25mm	53 50 25 CS	
carter 0.50mm, vilebrequin 0.50mm	53 50 50 CS	
carter 1.00mm, vilebrequin 0.25mm	53 10 25 CS	
carter 1.00mm, vilebrequin 0.50mm	53 10 50 CS	
carter 1.50mm, vilebrequin 0.25mm	53 15 25 CS	
carter 1.50mm, vilebrequin 0.50mm	53 15 50 CS	
carter 2.00mm, vilebrequin 0.25mm	53 20 25 CS	
carter 2.00mm, vilebrequin 0.50mm	53 20 50 CS	53 20 50 C

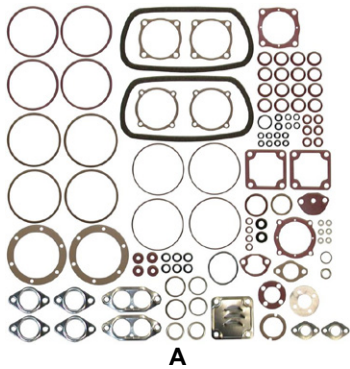

A

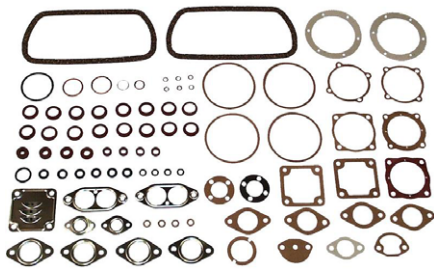

B

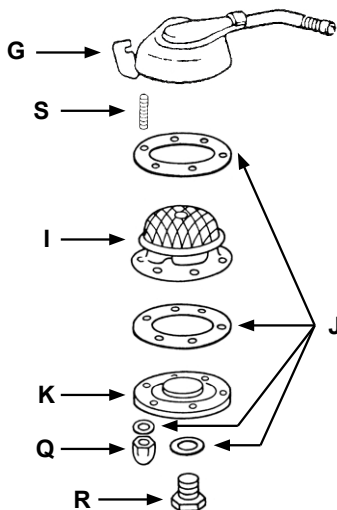

H

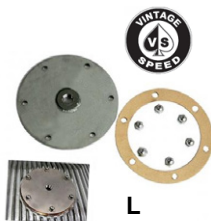

L



M



N

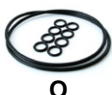

O



P

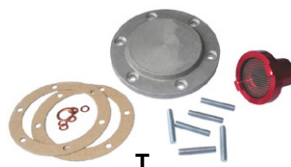

T



U



V



W

POCHETTE DE JOINTS MOTEUR

- A 51 210 pochette de joints moteur 1200
- 51 213 pochette de joints moteur 1200 (qualité allemande)
- B 51 220 pochette de joints moteur 1300-1500-1600
- 51 223 pochette de joints moteur 1300-1500-1600 (allemand)
- C 51 170-2 set de 2 joints de cache-culbuteurs (qualité allemande)
- D 51 173 set de 2 joints de cache-culbuteurs en silicone
- E 51 185 plaque sous pied de dynamo ou alternateur
- F 51 186 joint de pied de dynamo / alternateur

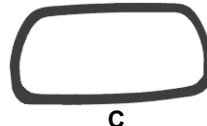

C



D



E



F

CREPINE

- G 41 180 tuyau de crépine dans le bloc diamètre 14.5mm
- G 41 181 tuyau de crépine dans le bloc diamètre 18.5mm
- H 41 182 tuyau de crépine dans le bloc diamètre 18.5mm plus long pour utiliser avec les carters supplémentaires
- I 41 195 crépine d'huile 14.5mm moteur 1200-1500 8/60-7/67
- I 41 200 crépine d'huile 18.5mm moteur 1300-1600 8/67-
- J 41 240 set de 2 joints de plaque de vidange
- J 41 241 set de 2 joints de plaque de vidange Qualité Allemande (vendu avec étiquette de vidange)
- J 41 243 set de 2 joints de plaque de vidange en silicone
- K 41 220 plaque de vidange (vendu avec joints et vis de vidange)
- K 41 223 plaque de vidange origine (vendu sans joints ni vis)
- K 58 220 plaque de vidange chromée (vendu sans joints ni vis)
- L 41 221 plaque de vidange alu **VINTAGE SPEED** (vendu avec joint et écrous)
- M 41 224 plaque de vidange aluminium **SCAT** (vendu avec joints)
- N 41 228 plaque de vidange aluminium **JAYCEE** pour carters supplémentaires CBperf
- O 41 229 kit de joints pour plaque **JAYCEE**
- P 41 231 plaque de vidange aluminium **JAYCEE** anodisé noir
- P 41 232 plaque de vidange aluminium **JAYCEE** anodisé argent
- Q 41 225-6 set de 6 écrous borgnes de plaque de vidange
- R 41 230 vis de vidange
- R 58 210 vis de vidange magnétique
- S 41 226-6 set de 6 goujons de crépine M6
- S 41 227 goujon de crépine de réparation en INOX M6/M8 x 21mm
- T 41 205 kit crépine nettoyable
- U 41 206 kit anti-déjaugage
- V 41 207 kit anti-déjaugage "Mini Sump" avec filtre
- W 41 208 filtre de remplacement pour kit "Mini Sump" réf 41207

KIT CYLINDREE

CHEMISE / PISTON

(20/22 : diam axe)

(C : coulé, HE : hypereutectique, F : forgé)

	KIT COMPLET		CHEMISE + PISTON UNITAIRE	
	MAHLE	AA PRODUCTS CLASSICLINE	MAHLE	AA PRODUCTS CLASSICLINE
kit cylindrée 30cv		52 624 (20,HE)		
kit cylindrée 1200 (77x64mm) pour bloc alésage 87mm -7/70 + Mexico		52 636 (20,HE)		
kit cylindrée 1200 (77x64mm) pour bloc alésage 90mm 8/70-		52 634 (22,HE)		
kit cylindrée 1300 (77x69mm)	52 620 (22,C)			
kit cylindrée 1400 sur 1200cc (83x64mm) pour bloc alésage 87mm -7/70		52 617 (20,HE)		
kit cylindrée 1400 sur 1200cc (83x64mm) pour bloc alésage 90mm 8/70-		52 618 (22,HE)		
kit cylindrée 1600 (85,5x69mm)	52 640 (22,C)	52 643 (22,HE)	52 600 (22,C)	52 601 (22,HE)
kit cylindrée 1600 (85,5x69mm) KOLBENSCHMIDT	52 644 (22,C) KS			
kit cylindrée 1600 Plus (85,5x69mm) (kit 1600 + tubes enveloppes + joints moteur)	52 645 (22,C)			
kit cylindrée 1641 (87x69mm)		52 650 (22,HE)		52 602 (22,HE)
kit cylindrée 1677 (88x69mm) (sans usinage)		52 666 (22,HE)		
kit cylindrée 1677 (88x69mm) (usinage de culasse en 98mm et sans usinage côté bloc)		52 668 (22,HE)		52 606 (22,HE)
kit cylindrée 1776 (90,5x69mm)	52 670 (22,F)	52 676 (22,HE)		52 607 (22,HE)
kit cylindrée 1835 (92x69mm)	52 680 (22,F)	52 686 (22,HE)		
kit cylindrée 1835 (92x69mm) chemises épaisses (alésage 94mm)		52 688 (22,HE)		52 608 (22,HE)
kit cylindrée 1915 (94x69mm)	52 690 (22,F)	52 696 (22,HE)		52 609 (22,HE)
kit cylindrée 2100 (90,5x82mm)	52 675 (22,F)	52 677 (22,HE)		
kit cylindrée 2180 (92x82mm)		52 687 (22,HE)		
kit cylindrée 2180 (92x82mm) chemises épaisses (alésage 94mm)		52 689 (22,HE)		
kit cylindrée 2276 (94x82mm)		52 697 (22,HE)		
kit cylindrée 2276 "RACING" (94x82mm) (pistons forgés top qualité, usage intensif et course)		52 698 (22,F)		
kit cylindrée 2276 "RACING" (94x82mm) chemises longues (pistons forgés top qualité, usage intensif et course)		52 699 (22,F)		

CHEMISES SEULES

A 52 694 set de 4 chemises 94mm longues

ARRET D'AXE

TEFLON

- B** 52 755 set de 8 arrêts d'axes de piston en téflon diam 85,5mm
B 52 750 set de 8 arrêts d'axes de piston en téflon diam 87/88mm
B 52 751 set de 8 arrêts d'axes de piston en téflon diam 90,5mm
B 52 752 set de 8 arrêts d'axes de piston en téflon diam 92mm
B 52 753 set de 8 arrêts d'axes de piston en téflon diam 94mm

METALLIQUE

C 52 754 set de 8 clips d'axes de pistons 22mm renforcés style T4

AXES

- E** 52 604-4 set de 4 axes de pistons diamètre 22mm
D 52 605 set de 4 axes de pistons diamètre 22mm allégés et renforcés (92,8 gr pour les 4, pour pistons de diam. 88 à 94mm)



SEGMENTS ORIGINE

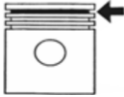
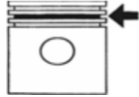
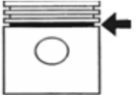

Référence	Marque	Diamètre piston	Segment 1	Segment 2	Segment 3
					
53 090	GRANT	25cv	3	3	5
53 110	GRANT	30cv	2.5	2.5	4
53 100	GRANT	77	2	2	4
53 110	GRANT	77	2.5	2.5	4
53 113	GRANT	77.5	2.5	2.5	4
53 114	GRANT	77.5	2	2	4
53 115	GRANT	78	2.5	2.5	4
53 116	GRANT	78	2	2	4
53 117	GRANT	83	1.5	1.5	4
53 130	GRANT	83 (1500cc)	2	2	4
53 133	GRANT	83	2.5	2.5	4
53 120	GRANT	85.5 (1600cc)	2	2	5
53 121	GRANT	85.5	1.75	2	5
53 123	KOLBENSCHMIDT	86	2	2	5
53 124	GRANT	86.5	2	2	5
53 125	GRANT	87	1.5	1.5	5
53 140	GRANT	87 (1641cc)	2	2	5
53 150	GRANT	88 (1678cc)	1.5	1.5	5
53 153	GRANT	88	2	2	5
53 158	GRANT	90	2	2	4
53 160	GRANT	90.5	1.5	2	4
53 165	GRANT	90.5	2	2	4.8
53 167	GRANT	92	2	2	4
53 170	GRANT	92	1.5	2	4
53 180	GRANT	94	2	2	4
53 185	GRANT	94	1.5	2	4

TOTAL SEAL

56 672	segments (4) total seal	85,5mm (second segment)
56 673	segments (4) total seal	90,5mm (second segment)
56 674	segments (4) total seal	92mm (second segment)
56 675	segments (4) total seal	94mm (second segment)



SCHIMS (en cuivre)

HAUT DE CYLINDRE (entre culasse et chemise)

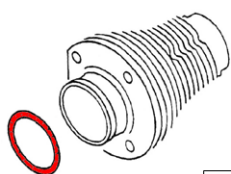

	ép 0,04" (1,016mm)	ép 0,05" (1,270mm)	ép 0,06" (1,524mm)
épaisseurs (4) pour diam 85,5mm	52 740 (en acier)		
épaisseurs (4) pour diam 90,5/92mm	52 744	52 745	52 746
épaisseurs (4) pour diam 94mm	52 747	52 748	52 749

BAS DE CYLINDRE (entre bloc et chemise, en acier)

	ép 0,01" (0,254mm)	ép 0,02" (0,508mm)	ép 0,03" (0,762mm)	ép 0,06" (1,524mm)	ép 0,09" (2,286mm)
épaisseurs (4) pour diam 85,5mm	52 710	52 711	52 712	52 714	52 715
épaisseurs (4) pour diam 90,5/92mm	52 720		52 722	52 724	52 725
épaisseurs (4) pour diam 94mm	52 730		52 732	52 734	52 735

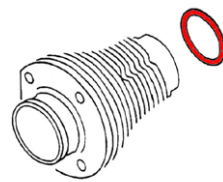

SOUPAPE

ADMISSION

- 51 500-4 soupapes (4) d'admission 31,5mm (queue de 8mm) 1200 8/60-
- 51 510-4 soupapes (4) d'admission 33mm (queue de 8mm) 1300-1600 8/65-7/70
- 51 530-4 soupapes (4) d'admission 35,5mm (queue de 8mm) 1300-1600 8/70-7/76
- 51 535-4 soupapes (4) d'admission 39mm (queue de 8mm)

ECHAPPEMENT

- 01 360-4 soupapes (4) d'échappement 30mm (queue de 9mm) 1600 8/74-12/82
- 51 550-4 soupapes (4) d'échappement 30mm (queue de 8mm) 1200 8/60- et 1300 -7/70
- 51 570-4 soupapes (4) d'échappement 32mm (queue de 8mm) 1600 8/66-7/73
- 51 590-4 soupapes (4) d'échappement 32mm (queue de 9mm) 1600 8/74-8/79
- 51 575-4 soupapes (4) d'échappement 35,5mm (queue de 8mm)

INOX

- 51 581-4 soupapes (4) 32mm INOX (queue de 8mm)
- 51 582-4 soupapes (4) 35,5mm INOX (queue de 8mm)
- 51 583-4 soupapes (4) 37,5mm INOX (queue de 8mm)
- 51 584-4 soupapes (4) 40mm INOX (queue de 8mm)
- 51 585-4 soupapes (4) 42mm INOX (queue de 8mm)
- 51 586-4 soupapes (4) 44mm INOX (queue de 8mm)

JOINT DE QUEUE

- 51 600-8 set de 8 joints de queue de soupape (diam 8mm)

CLAVETTES

- A 51 608-16 set de 16 clavettes de soupape origine
- A 51 604 set de 16 clavettes de soupapes renforcées



A

SIÈGE DE SOUPAPE

- B 51 670 set de 4 sièges de soupape 32mm
- B 51 671 set de 4 sièges de soupape 35,5mm
- B 51 672 set de 4 sièges de soupape 37,5mm
- B 51 673 set de 4 sièges de soupape 40mm
- B 51 674 set de 4 sièges de soupape 42mm
- B 51 675 set de 4 sièges de soupape 44mm



B

GUIDE DE SOUPAPE

ADMISSION

- C 51 620-4 set de 4 guides de soupape d'admission 8mm

ECHAPPEMENT

- C 51 640-4 set de 4 guides de soupape d'échappement 8mm
- C 51 660-4 set de 4 guides de soupape d'échappement 9mm

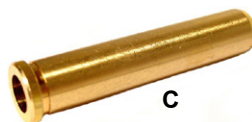

C

KIT DE RODAGE

- D U430120 kit de rodage de soupapes (rodoir + 2 pâtes à roder)



D

	Marque	Nue	Complète
CULASSE ORIGINE 35.5 x 32mm, bougies 14mm culot court alésage 85.5mm culot long alésage 85.5mm 40 x 35.5mm, bougies 14mm culot long alésage 85.5mm	AUTOLINEA STANDARD STANDARD	51 453 51 459	51 452 51 455 51 459
CULASSE "GTV-2" 40 x 35.5mm, culot long, bougies 12mm alésage 85.5mm alésage 90.5/92mm alésage 94mm	EMPI EMPI EMPI	 	51 424 51 422 51 423
CULASSE "044 Magnum" 40 x 35.5mm, culot long, bougies 12mm alésage 90.5/92mm (vendues à la paire)	CB PERF		51 401
CULASSE "044 Panchito" 40 x 35.5mm, culot long, bougies 12mm alésage 90.5/92mm (vendue à la pièce) alésage 94mm (vendue à la pièce)	CB PERF CB PERF		43 719 43 720
CULASSE "044 Ultra Mag Plus" 44 x 37.5mm, culot long, bougies 12mm alésage 94mm (vendues à la paire)	CB PERF		43 704
CULASSE "044 Wedge Port" 44 x 37.5mm, culot long, bougies 12mm alésage 94mm (vendues à la paire)	CB PERF		43 714
autre CULASSE (bougies 14mm) culasse 1600 Simple Admission		51 433	
kit OKRASA			51 460

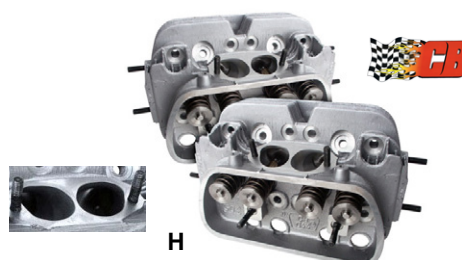
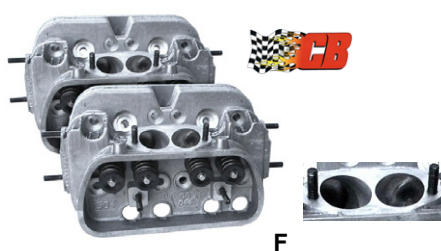

CULASSE

CULASSE ORIGINE 1600 SIMPLE ADMISSION

- A** 51 433 culasse 1600 simple admission court culot **nue** 33x30mm (queue de 8mm adm/échap, bougies 14mm, alésage 85.5mm)

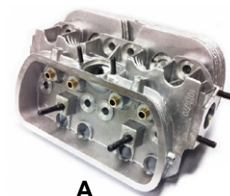

CULASSE ORIGINE 1600 DOUBLE ADMISSION

COURT CULOT NUE

- 51 453 culasse 1600 double admission court culot nue **AUTOLINEA** 35,5x32mm (queue de 8mm adm/échap, bougies 14mm, alésage 85.5mm)

COURT CULOT COMPLETE

- B** 51 452 culasse 1600 double admission court culot complète **AUTOLINEA** 35,5x32mm (queue de 8mm adm/échap, bougies 14mm, alésage 85.5mm)

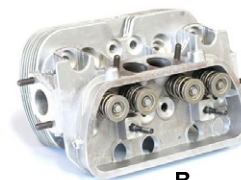

LONG CULOT COMPLETE

- 51 455 culasse 1600 double admission long culot complète 35,5x32mm **QUALITE STANDARD** (queue de 8mm adm/échap, bougies 14mm, alésage 85.5mm)
 51 459 culasse 1600 double admission long culot complète 40x35,5mm **QUALITE STANDARD** (queue de 8mm adm/échap, bougies 14mm, alésage 85.5mm)

CULASSE "GTV-2"

- C** 51 424 culasse GTV-2 complète 40x35,5mm, long culot 12mm, alésage 85.5mm **EMPI** (avec des conduits préparés)
C 51 422 culasse GTV-2 complète 40x35,5mm, long culot 12mm, alésage 90.5/92mm **EMPI** (avec des conduits préparés)
C 51 423 culasse GTV-2 complète 40x35,5mm, long culot 12mm, alésage 94mm **EMPI** (avec des conduits préparés)

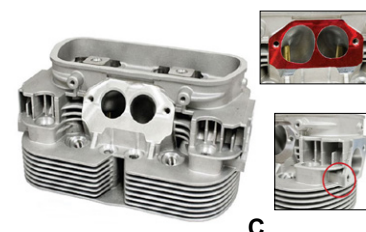

CULASSE "044 PANCHITO"

- D** 43 719 culasse **CBperf** 044 Panchito (40x35,5mm) pour cylindres diam 90.5/92mm (vendues avec soupapes inox, sièges de soupapes usinées 3 angles, ressorts simples et clavettes chromoly ; volume de chambre 54cm³ ; prévoir bougies en culot long 12mm)
D 43 720 culasse **CBperf** 044 Panchito (40x35,5mm) pour cylindres diam 94mm (vendues avec soupapes inox, sièges de soupapes usinées 3 angles, ressorts simples et clavettes chromoly ; volume de chambre 54cm³ ; prévoir bougies en culot long 12mm)
 43 725 set de 2 pipes d'admissions Big Beef usinées pour IDF sur culasses Panchito



CULASSE "044 MAGNUM"

- E** 51 401 paire de culasses **CBperf** 044 complètes 40x35,5mm pour cylindres 90.5/92mm (vendue avec soupapes inox, ressorts doubles et chapeaux de soupapes chromoly ; volume de chambre 55cm³ ; prévoir bougies en culot long 12mm)
E 51 402 paire de culasses **CBperf** 044 complètes 40x35,5mm pour cylindres 94mm (vendue avec soupapes inox, ressorts doubles et chapeaux de soupapes chromoly ; volume de chambre 55cm³ ; prévoir bougies en culot long 12mm)

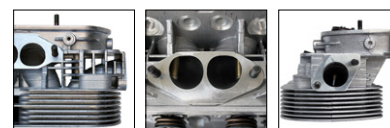

CULASSE "044 ULTRA MAG PLUS"

- F** 43 704 paire de culasses **CBperf** 044 Ultra Mag Plus (44x37,5mm) pour cylindres 94mm (vendues avec soupapes inox, sièges de soupapes usinées 3 angles, ressorts doubles et chapeaux de soupapes chromoly ; volume de chambre 62cm³ ; prévoir bougies en culot long 12mm)
G 43 707 set de 2 pipes d'admissions Big Beef usinées pour IDA sur culasses Ultra Mag

CULASSE "044 WEDGE PORT"

- H** 43 714 paire de culasses **CBperf** 044 Wedge Port (44x37,5mm) pour cylindres 94mm (vendues avec soupapes inox, sièges de soupapes usinées 3 angles, ressorts doubles et chapeaux de soupapes chromoly ; volume de chambre 66cm³ ; prévoir bougies en culot long 12mm)
I 43 715 set de 2 pipes d'admissions Big Beef usinées pour IDF sur culasses Wedge Port
 43 717 set de 2 pipes d'admissions Big Beef usinées pour IDA sur culasses Wedge Port



ELEMENT DE CULASSE

BOULONNERIE

- A 51 477-16 set de 16 rondelles de culasse diam 10mm
- B 51 478-16 set de 16 écrous de culasse diam 10mm
- A 51 479-16 set de 16 rondelles de culasse diam 8mm
- B 51 480-16 set de 16 écrous de culasse diam 8mm
- C 51 483 set de 16 écrous et rondelles de culasses diam 8mm
- D 51 484 set de 16 écrous de culasses diam 10mm "nylstop"

RESSORT

- E 51 605-8 set de 8 ressorts de soupape 8/60-
- F 52 450 set de 8 ressorts simples de soupapes renforcés
- G 52 455 set de 8 ressorts doubles de soupapes renforcés
- H 52 460 set complet de 8 ressorts + rondelles + clavettes renforcés de soupapes (*doubles ressorts*)
- F 52 461 set de 8 ressorts simples de soupapes renforcés **WEBCAM**
- G 52 462 set de 8 ressorts doubles de soupapes renforcés **WEBCAM**
- F 52 463 set de 8 ressorts simples de soupapes renforcés **BERG**
- G 52 464 set de 8 ressorts doubles de soupapes renforcés **BERG**

RONDELLE SOUS RESSORT

- I 51 611 rondelles (8) sous ressort de soupapes simples 0.015"
- I 51 612 rondelles (8) sous ressort de soupapes simples 0.030"
- I 51 613 rondelles (8) sous ressort de soupapes simples 0.060"
- I 51 614 rondelles (8) sous ressort de soupapes doubles 0.015"
- I 51 615 rondelles (8) sous ressort de soupapes doubles 0.030"
- I 51 616 rondelles (8) sous ressort de soupapes doubles 0.060"

COUPELLE

- J 51 607-8 set de 8 coupelles de soupapes origine
- K 51 609 set de 8 coupelles de soupapes chromoly pour simple ou double ressorts
- K 51 601 set de 8 coupelles de soupapes **ENGLE** pour simple ou double ressorts

CLAVETTE

- L 51 608-16 set de 16 clavettes de soupapes origine
- L 51 604 set de 16 clavettes de soupapes renforcées

CHAPEAU

- M 51 595 set de 8 chapeaux de soupapes renforcés
- M 51 596 set de 8 chapeaux de soupapes renforcés **BERG**

CULBUTEUR

AXE

- N 52 473 set de 2 axes de culbuteurs renforcés **EMPI** avec spacer central fixe (avec vis et cales de jeu axial)
- O 52 474 set de 2 axes de culbuteurs renforcés **EMPI** avec spacer central flottant (avec vis et cales de jeu axial)
- P 52 470 cales (8) de jeu axial d'axes de culbuteurs **EMPI** épaisseur 0.015" (0,381mm)
- P 52 471 cales (8) de jeu axial d'axes de culbuteurs **EMPI** épaisseur 0.030" (0,762mm)
- P 52 472 cales (8) de jeu axial d'axes de culbuteurs **EMPI** épaisseur 0.060" (1,524mm)
- Q 52 475 set de 2 axes de culbuteurs renforcés avec spacer central flottant **CB PERF** (vendu sans cales de jeu axial)

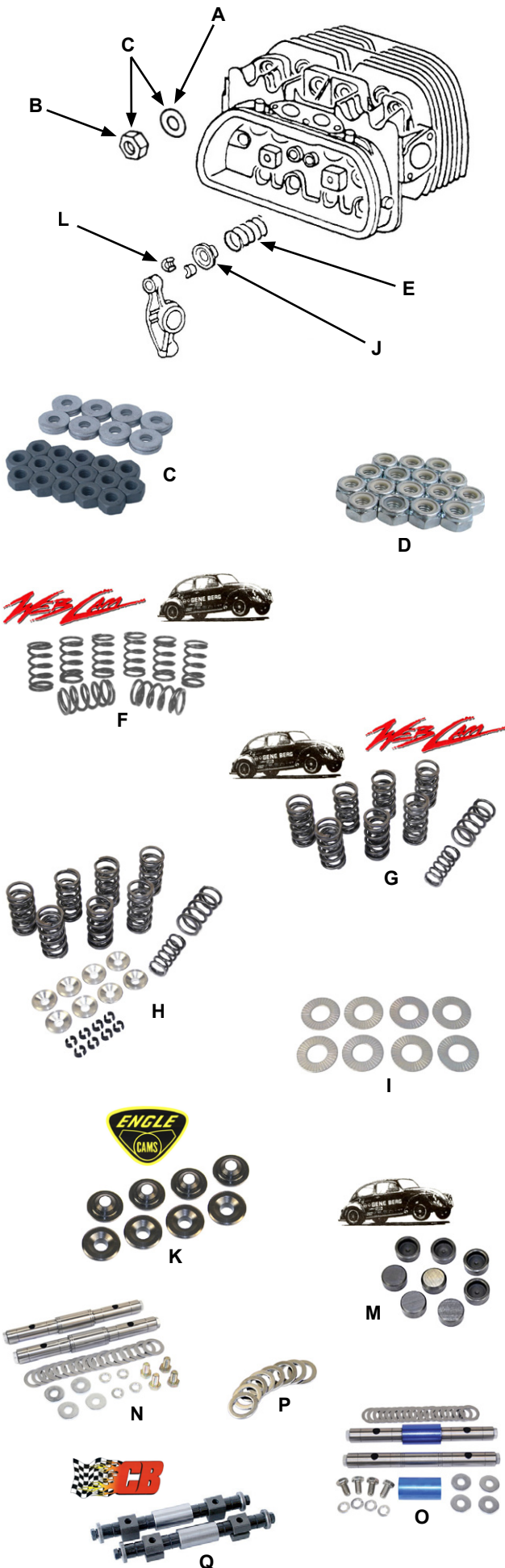

RAMPES ASSEMBLEES

- A 52 299 set de 2 rampes de culbuteurs assemblées type origine reconditionnées
- B 56 320 set de 2 rampes de culbus assemblées ratio 1.25 **EMPI**
- B 56 325 set de 2 rampes de culbus assemblées ratio 1.4 **EMPI**
- C 56 327 cales (8) de jeu axial de rampe de culbuteurs 56320/56325 épaisseur 0.010" (0,254mm)
- C 56 328 cales (8) de jeu axial de rampe de culbuteurs 56320/56325 épaisseur 0.015" (0,381mm)
- C 56 329 cales (8) de jeu axial de rampe de culbuteurs 56320/56325 épaisseur 0.030" (0,762mm)
- B 56 315 set de 2 rampes de culbus assemblées ratio 1.1 en chromoly E4340 **CB PERF**
- B 56 321 set de 2 rampes de culbuteurs assemblées ratio 1.25 en chromoly E4340 **CB PERF**
- B 56 326 set de 2 rampes de culbuteurs assemblées ratio 1.4 en chromoly E4340 **CB PERF**
- D 56 322 set de 32 cales d'épaisseurs pour réglage rampes de culbuteurs **CB PERF** décalés 1,1 et 1,25
- E 56 323 set de 20 cales d'épaisseurs pour réglage rampes de culbuteurs **CB PERF** décalés 1,3 et 1,4

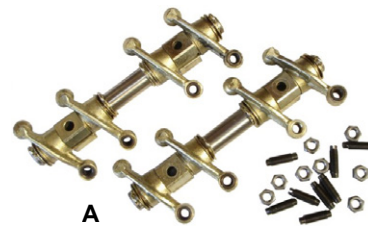

culbuteur origine

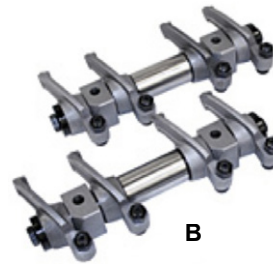

culbuteur décalé



D



E



C

CULBUTEUR

- F 56 330 set de 8 culbuteurs décalés forgés ratio 1.25 sur rampe d'origine
- F 56 335 set de 8 culbuteurs ratio 1.1 sur rampe d'origine en chromoly E4340 **CB PERF**



F

VIS ET ECROUS

- G 52 280-8 vis (8) de réglage de culbuteur (diamètre 8 mm)
- G 52 283-8 vis (8) de réglage de culbuteur (diamètre 8 mm) **Qualité Allemande**
- H 52 285-8 écrous (8) de vis de réglage de culbuteur (diamètre 8 mm)
- G 52 281-8 vis (8) de réglage de culbuteur (diamètre 9 mm)
- H 52 282-8 écrous (8) de vis de réglage de culbuteur (diamètre 9 mm)
- I 52 476 set de 8 vis de réglage de culbus à billes (diamètre 8 mm)
- J 52 469 set de 8 vis de réglage de culbuteurs « Elephant Foot » (diamètre 8 mm) **CB PERF**
- K 52 290-4 set de 4 goujons de rampes de culbuteurs
- L 52 291 set de 4 goujons de rampes de culbuteurs en chromoly
- M 52 296-8 rondelles (8) élastiques de marteaux de soupapes
- N 52 297-8 rondelles (8) de marteaux de soupapes
- O 52 298 clip de rampe de culbuteurs



I



J

EPAISSEURS

- P 56 317 épaisseurs (4) de rampes de culbuteurs 0,015" (0,381mm)
- P 56 318 épaisseurs (4) de rampes de culbuteurs 0,030" (0,762mm)
- P 56 319 épaisseurs (4) de rampes de culbuteurs 0,060" (1,524mm)



L

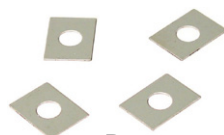

P

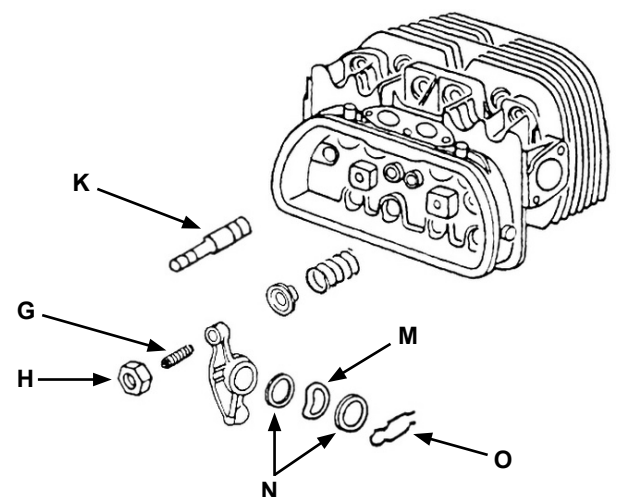

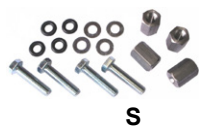
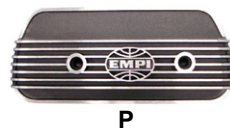
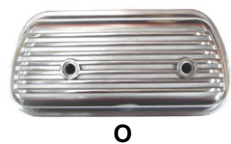
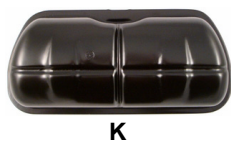
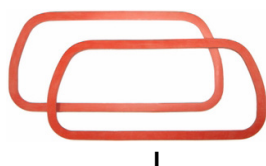
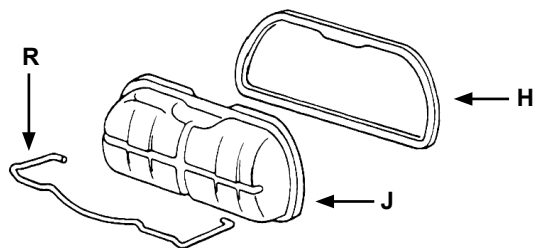
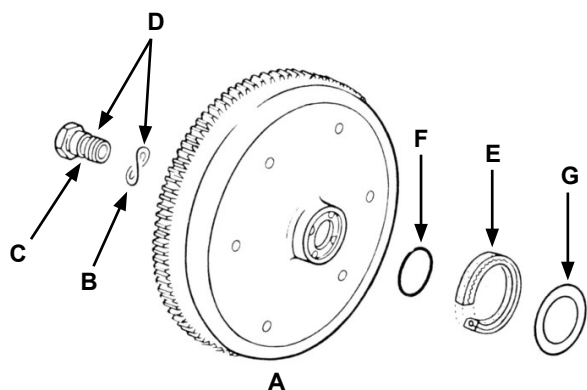

VOLANT MOTEUR

- A 51 803 volant moteur 180mm 109 dents 6 volts
- A 51 805 volant moteur 180mm 130 dents 12 volts
- A 51 810 volant moteur 200mm origine 7/65-
- A 51 809 volant moteur 200mm origine 7/65- **Qualité OEM**
- A 52 480 volant moteur 200mm allégé 6,0kgs (8 pions)
- A 52 481 volant moteur 200mm allégé 6,0kgs (4 pions) **Qualité OEM**
- A 52 485 volant moteur 200mm allégé CHROMOLY 6,0kgs (8 pions)
- A 52 490 volant moteur 200mm allégé CHROMOLY 5,7kgs **CB PERF** (8 pions)

BOULON ET RONDELLE (pour moteur 8/60-)

- B 51 830 rondelle pour vis de volant moteur
- C 51 840 boulon 36mm de volant moteur modèle origine
- D 51 843 boulon 36mm + rondelle de volant moteur CHROMOLY
- D 51 844 boulon 38mm + rondelle de volant moteur **CB PERF** en CHROMOLY

JOINT SPI

- E 51 750 joint spi vilebrequin 8/60-
- E 51 755 joint spi vilebrequin silicone 8/60-
- E 51 757 joint spi vilebrequin silicone double lèvre 8/60-
- F 51 800 joint torique pour volant moteur 4/66-

CALE DE JEU AXIAL

- G 51 816 cale de jeu axial épaisseur 0,30mm pour moteur 8/60-3/66
- G 51 817 cale de jeu axial épaisseur 0,32mm pour moteur 8/60-3/66
- G 51 819 cale de jeu axial épaisseur 0,36mm pour moteur 8/60-3/66
- G 51 822 cale de jeu axial épaisseur 0,24mm pour moteur 4/66-
- G 51 824 cale de jeu axial épaisseur 0,30mm pour moteur 4/66-
- G 51 825 cale de jeu axial épaisseur 0,32mm pour moteur 4/66-
- G 51 826 cale de jeu axial épaisseur 0,34mm pour moteur 4/66-
- G 51 827 cale de jeu axial épaisseur 0,36mm pour moteur 4/66-

CACHE-CULBUTEURS

JOINT

- H 51 170-2 set de 2 joints caches-culbuteurs (*qualité allemande*)
- I 51 173 set de 2 joints caches-culbuteurs en silicone
- H 58 146 set de 2 joints pour caches-culbuteurs réf 58146

CACHE

- J 51 160-2 set de 2 caches-culbuteurs noirs
- K 51 163-2 set de 2 caches-culbuteurs noirs qualité supérieure
- L 58 120 set de 2 caches-culbuteurs chromés à clips (*vendus sans joints et sans clips*)
- M 58 130 set de 2 caches-culbuteurs alu à clips (*avec joints et clips*)
- N 58 135 set de 2 caches-culbuteurs **SCAT** inox à clips (*avec joints*)
- O 58 140 set de 2 caches-culbuteurs alu à visser (*vendus avec joints et kit de montage*)
- P 58 145 set de 2 caches-culbuteurs alu rainurés noirs à visser siglé « EMPI » (*vendus avec joints*)
- Q 58 147 set de 2 caches-culbuteurs alu rainurés noirs à visser siglé « EMPI GT » (*vendus avec joints*)

MONTAGE

- R 51 180-2 set de 2 clips de caches-culbuteurs origine
- R 58 121 set de 2 clips de caches-culbuteurs chromés réf 58120
- R 58 131 set de 2 clips de caches-culbuteurs alu réf 58130
- S 58 141 kit de montage pour caches-culbuteurs à visser

RENIFLARD

- A 41 740 kit reniflard (boitier alu + durite + raccords)
(évite les surpressions moteur)
- B U135225 set de 2 embouts pour reniflard sur caches-culbuteurs
- C U135200 petit filtre pour reniflard d'huile
U135130-1 durite d'huile inox (diam int 12mm) *au mètre*
- D U135110-1 durite d'huile style origine (diam int 12mm) *au mètre*
- E U155125 collier de serrage pour tuyau d'huile



PRESSION D'HUILE

- F 41 929 joint pour vis de canal de pression d'huile (18x22)
- G 41 930 vis de canal de pression d'huile réglable
- H 41 932 vis de canal de pression d'huile M18x1.5
- I 41 933 set de 2 vis de canaux de pression d'huile style origine
- J 41 935 kit 1 ressort et clapet de pression d'huile pour moteur -69
- J 41 936 kit 2 ressorts et clapets de pression d'huile pour moteur 70-
- K 41 934 kit complet clapets de pression d'huile pour moteur 70-
Qualité OEM
- L 41 260 sonde de pression d'huile

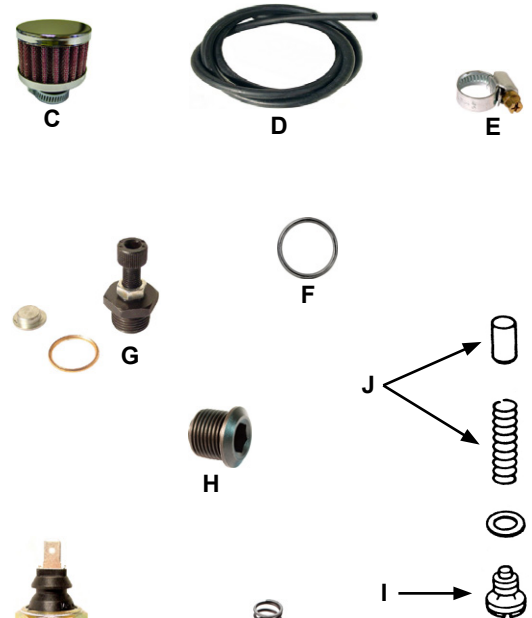

FULL FLOW

- M 41 940 vis full flow **CSP** (prévoir raccords type U155238/U155222)
- N 41 870 kit full-flow **BERG** pour cox avec pare-choc type 1200 -73



POMPE A HUILE

POMPE ORIGINE

- 41 095 pompe à huile 6mm 53-7/67
(3 rivets, 21mm, pour carter avec petits conduits)
- 41 100 pompe à huile 6mm 8/55-7/67
(3 rivets, 26mm, pour carter avec petits conduits)
- 41 105 pompe à huile 8mm 8/67-7/69 **SHADEK**
(3 rivets, 21mm, pour carter avec petits conduits)
- 41 106 pompe à huile 8mm 8/69-7/71 **SHADEK**
(3 rivets, 21mm, pour carter avec gros conduits)
- 41 110 pompe à huile 8mm 8/69-7/71 en 26mm **SHADEK**
(3 rivets, pour carter avec gros conduits)
- 41 115 pompe à huile 8mm 8/69-7/71 en 26mm **SHADEK**
pour full-flow uniquement
(3 rivets, pour carter avec gros conduits)
- 41 120 pompe à huile 8mm 8/71- **SHADEK**
(4 rivets, 26mm, pour carter avec gros conduits)
- 41 121 pompe à huile 8mm 8/71- **FEBI**
(4 rivets, 26mm, pour carter avec gros conduits)



PERFORMANCE

POUR ARBRE A CAMES 3 RIVETS 8/67-7/71

- 41 811 pompe à huile gros débit 26mm aluminium SHADEK 8/67-7/69 pour carter avec petits conduits
- 41 813 pompe à huile gros débit 30mm aluminium SHADEK
- 41 812 pompe à huile gros débit 30mm aluminium SHADEK pour full-flow uniquement
- 41 814 pompe à huile SHADEK **CBperf** «bouchée» pour Full-Flow
- 41 820 pompe à huile gros débit 30mm en fonte MELLING
- O 41 830 pompe à huile gros débit (prévoir filtre type U120300)
- 55 102 pompe à huile gros débit **BERG** 30mm
- P 55 104 pompe à huile **CB PERF** aluminium avec entrée/sortie
(prévoir raccords référence U155215)

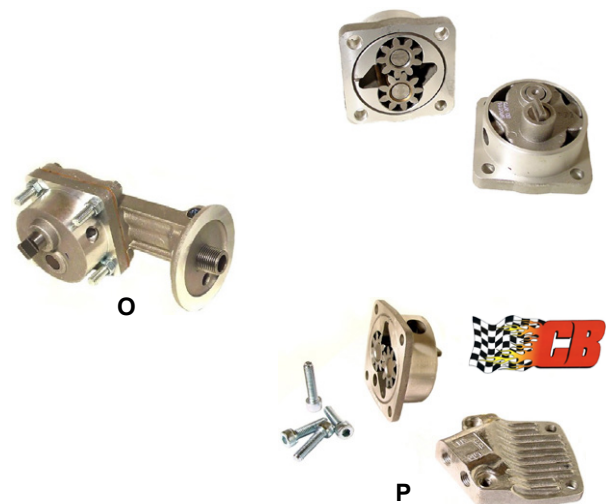

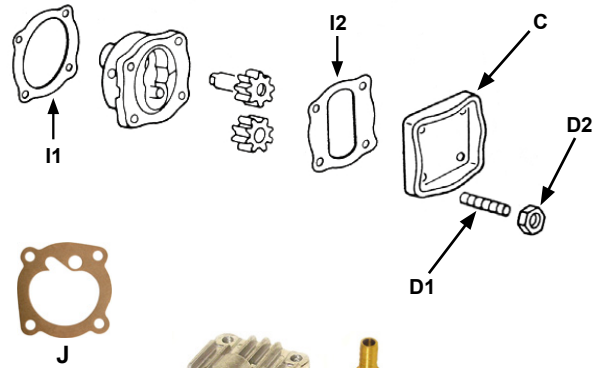

- POUR ARBRE A CAMES 4 RIVETS 8/71-**
- A 41 815 pompe à huile gros débit 30mm aluminium SHADEK
 - B 41 835 pompe à huile gros débit (prévoir filtre type U120300)
 - B 55 106 pompe à huile **CB PERF** aluminium avec entrée/sortie (prévoir raccords référence U155215)

- COUVERCLE**
- C 41 140 couvercle pompe à huile 8mm
 - C 41 143 couvercle de pompe à huile 8mm **Qualité Origine**
 - D1 25 438 goujon de pompe à huile 6 x 31mm
 - D2 41 145-4 écrous (4) de plaque couvre pompe à huile comme origine
 - E 41 860 couvercle de pompe à huile full flow
 - F 41 863 couvercle de pompe à huile full flow renforcée **EMPI**
 - G 55 105 couvercle de pompe à huile full flow **BERG** avec limiteur de pression
 - H 41 871 couvercle de pompe à huile full flow **JAYCEE** anodisé noir

- JOINT**
- I1 41 148 joint pour corps de pompe à huile (entre pompe et carter)
 - I2 41 150 joint pour couvercle de ppe à huile (entre pompe et couvercle)
 - J 55 107 joint de couvercle de ppe à huile CBperf réf 55104 et 55106



FILTRE A HUILE

- K U120300 filtre à huile
- L U120305 filtre à huile chromé
- M U120310 filtre à huile **FRAM** orange PH-8A
- N U120312 filtre à huile **FRAM** orange HP1
- O U120314 filtre à huile **FRAM** orange HP3
- P 41 855 plaque montage filtre à huile style old school

- SUPPORT**
- Q U135750 support alu pour filtre à huile sortie à gauche
 - R U135751 support alu pour filtre à huile sortie à droite
 - S U135752 support alu pour filtre à huile sortie verticale
 - T U135760 souche sandwich à placer sous le filtre à huile
 - U 41 858 patte de maintien de tuyaux d'huile noire

- RACCORDS**
- V1 U155228 set de 2 raccords coudés 45° 3/8" mâle x 3/8" femelle
 - V2 U155235 set de 2 raccords coudés 90° 3/8" mâle x 3/8" femelle
 - V2 U155238 set de 2 raccords coudés 90° 1/2" mâle x 1/2" femelle
 - V3 U155222 set de 2 raccords droits 1/2" femelle
 - V4 U155215 set de 2 raccords droits 1/4" mâle (pr ppe huile 55104/55106)
 - V4 U155220 set de 2 raccords droits 1/2" mâle
 - V4 U155217 set de 2 raccords droits 3/8" mâle
 - V5 U155225 set de 2 raccords coudés 30° 3/8" mâle

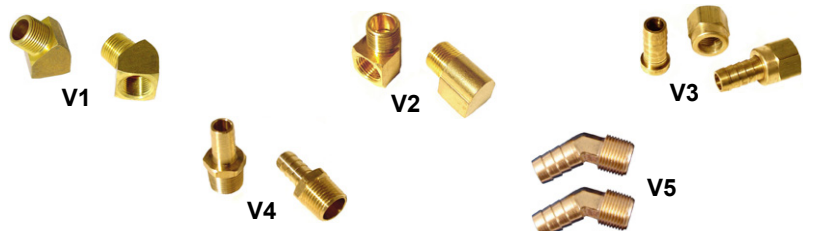

RADIATEUR D'HUILE

RADIATEUR

- A 41 280 radiateur alu origine pour moteur double adm. et 1200 74- (trou 10mm)
- B 41 285 radiateur acier origine pour moteur simple admission 8/71- (trou 10mm)
- C 01 430 radiateur alu T4 (trou 10mm, adaptable sur T1 dble adm avec modification de la turbine)

FIXATION

- D 41 295 pied de montage pour radiateur alu
- E 41 310 joint de radiateur d'huile (modèle plat 10mm)
- F 41 311 joint de radiateur d'huile (modèle tube 8mm)
- G 41 312 joint de radiateur d'huile (modèle plat 8/10mm)
- H 41 315 douille M8/M6 pour adaptation radiateur en tôle sur bloc moteur
- I 41 790 adaptateur pour radiateur extérieur (à la place de l'origine, vendu sans raccords, prévoir réf U155217)
- J 41 795 joint de remplacement pour réf 41790
- K 41 296 souche sandwich de radiateur (vendu avec raccords)
- L 01 440 adaptateur pour radiateur extérieur **CSP** (à la place de l'origine, vendu sans raccords, prévoir raccord 3/8" style réf U155217)
- M 01 445 plaque de suppression de radiateur d'huile **CSP** (pour utilisation style Dragster)
- N 01 446 kit visserie pour installation plaque réf 01445

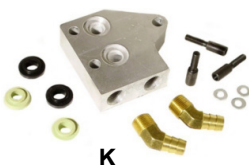
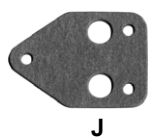
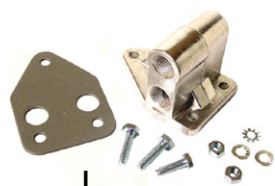
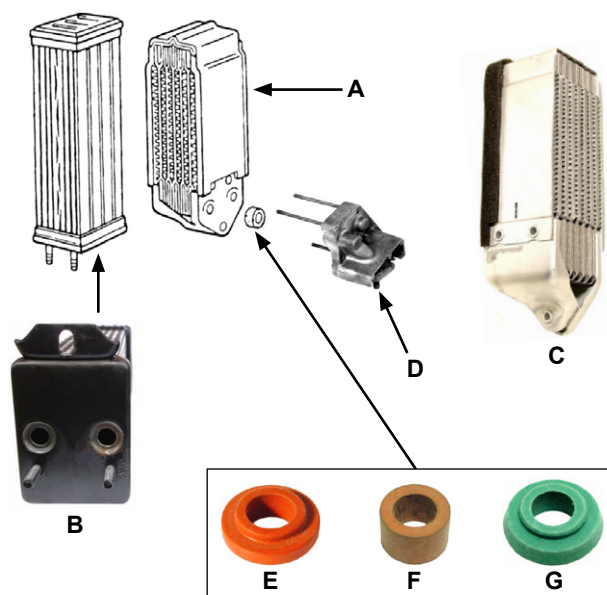

CARTER SUPPLEMENTAIRE

- O 41 710 carter d'huile supplémentaire aluminium 1,4 L (L 26,8cm, H 7cm, l 22,9cm)
- P 55 200 carter d'huile extra-plat avec filtre **CBperf** 1,9 L (L 38,5cm, H 4,5cm, l 27cm)
- Q 55 204 kit complet de vidange pour carter d'huile réf 55200
- R 55 205 joint de plaque de vidange pour carter supp. réf 55200
- S 55 210 carter d'huile extra-plat **SCAT** 1,4 L (L 26,5cm, H 5cm, l 23cm)
- T 55 215 carter d'huile extra-plat **CBperf** 1,4 L (L 27cm, H 4,5cm, l 23cm)
- U 55 220 carter grande capacité 3,3 L **EMPI** «style Berg» (L 39cm, H 7,5cm, l 24,8cm)

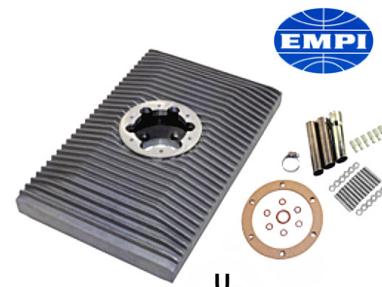
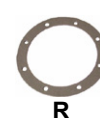

ANTI-DEJAUGEAGE

- V 41 730 tôle anti-déjaugage
- W 41 206 kit anti-déjaugage

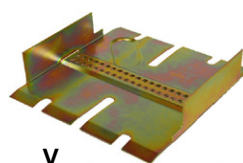

JOINT ENTOURAGE MOTEUR

ARRIERE (AU DESSUS DE L'ÉCHAPPEMENT)

- A 51 300 joint arrière d'entourage moteur 8/55-7/66 en U
- A 51 303 joint arrière d'entourage moteur 8/55-7/66 en U **OEM CLASSIC**
- A 51 310 joint arrière d'entourage moteur 8/66-
- A 51 313 joint arrière d'entourage moteur 8/66- **OEM CLASSIC**

AVANT (DERRIERE LA TURBINE)

- B 51 340 joint avant d'entourage moteur (au dessus de la cloche de boite)
- B 51 343 joint avant d'entourage moteur **OEM CLASSIC** (au dessus de la cloche de boite)

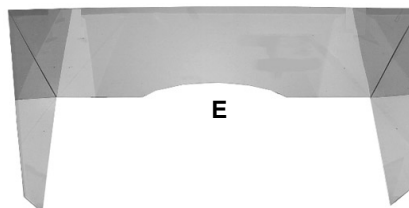
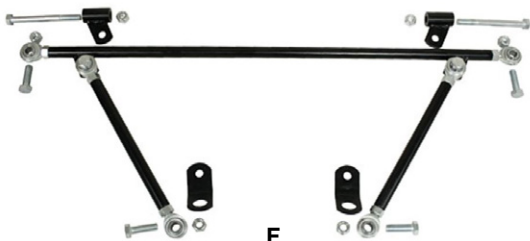
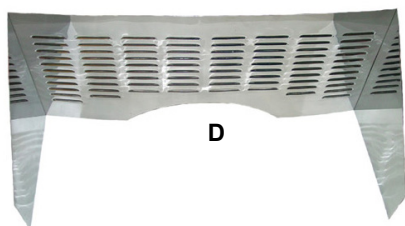
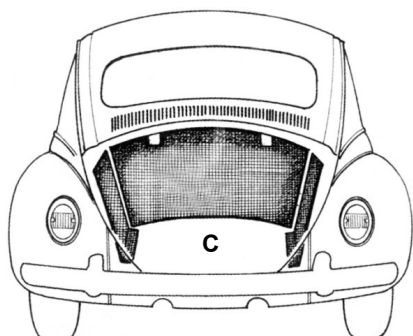
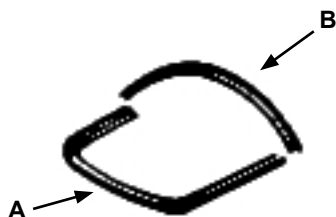

PARE-FEU

TYPE ORIGINE

- C 51 360 pare-feu 3 pièces
- C 51 363 pare-feu 3 pièces comme origine TOP QUALITE (avec retours sur les côtés)
- C 51 365 pare-feu 3 pièces comme origine "Spécifique Cabriolet"

CHROME/ALU

- D 58 580 entourage moteur chromé à louveres (3 tôles)
- E 58 582 entourage moteur chromé lisse (3 tôles)

RENFORT DE TRAIN ARRIERE

- F 56 865 barre de renfort de train arrière «TRUSS BAR» (applicable sur tous les types de chassis cardans ou trompettes et voies étroites ou larges)
- G 56 866 barre de renfort de train arrière «TRUSS BAR» **CSP -60**
- G 56 867 barre de renfort de train arrière «TRUSS BAR» **CSP 61-**

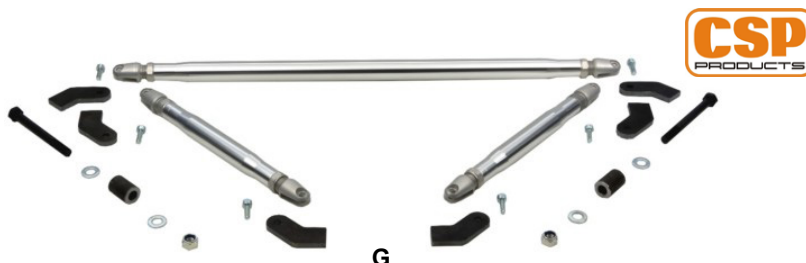
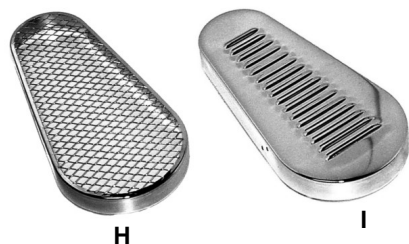

COUVRE-COURROIE

- H 58 510 couvre courroie chromé grillagé
- I 58 520 couvre courroie chromé à louveres
- J 58 360 grille de protection entrée d'air de la turbine

REEMPLISSAGE D'HUILE

TYPE ORIGINE

- A 58 230 remplissage d'huile chromé avec tuyau d'écoulement (sans bouchon)
- A 58 233 remplissage d'huile non chromé avec tuyau d'écoulement (sans bouchon)
- B 58 235 remplissage d'huile chromé sans tuyau d'écoulement (sans bouchon)
- B 58 236 remplissage d'huile non chromé sans tuyau d'écoulement (sans bouchon)

ALU

- C 58 260 remplissage d'huile alu poli (avec bouchon noir à visser)
- D 58 265 remplissage d'huile tout alu (avec bouchon alu à visser)
- E 58 266 remplissage d'huile aluminium coudé (avec bouchon alu à visser)
- F 58 267 remplissage d'huile/reniflard alu **EMPI**
- G 58 268 remplissage d'huile/reniflard chromé
- H 58 261 remplissage d'huile/reniflard **CSP** pour moteur avec pied d'alternateur
- I 58 269 remplissage d'huile/reniflard alu **Vintage Speed** style 356

BOUCHON DE REMPLACEMENT

- J 58 270 bouchon noir de rechange pour remplissage d'huile alu
- K 58 273 bouchon alu de rechange pour remplissage d'huile alu (bouchon uniquement compatible avec 58265 et pas avec 58266)
- L 58 275 bouchon ventilé de rechange pour remplissage d'huile alu
- M 41 250 bouchon d'huile non chromé plat pour remplissage origine
- M 58 250 bouchon d'huile chromé plat pour remplissage origine

ELEMENTS

- N 41 253 joint entre remplissage d'huile et pied d'alternateur
- O 41 254 joint de bouchon d'huile pour remplissage d'huile origine en silicone
- O 41 255 joint de bouchon d'huile pour remplissage d'huile origine
- P 41 256 boulon creux pour remplissage d'huile
- Q 41 251 boulon creux pour remplissage d'huile démontable avec clé réf 41252 **CSP**
- R 41 252 clé pour montage/démontage boulon creux réf 41251 **CSP**
- S 41 257 joint de tube de reniflard de remplissage d'huile origine
- T 41 258 embout de tuyau de reniflard



TOLE SOUS CYLINDRE T3

- U 58 858 set de 2 tôles noires dessous cylindre pour + de refroidissement (comme les T3)
- U 58 430 set de 2 tôles chromées dessous cylindre pour + de refroidissement (comme les T3)

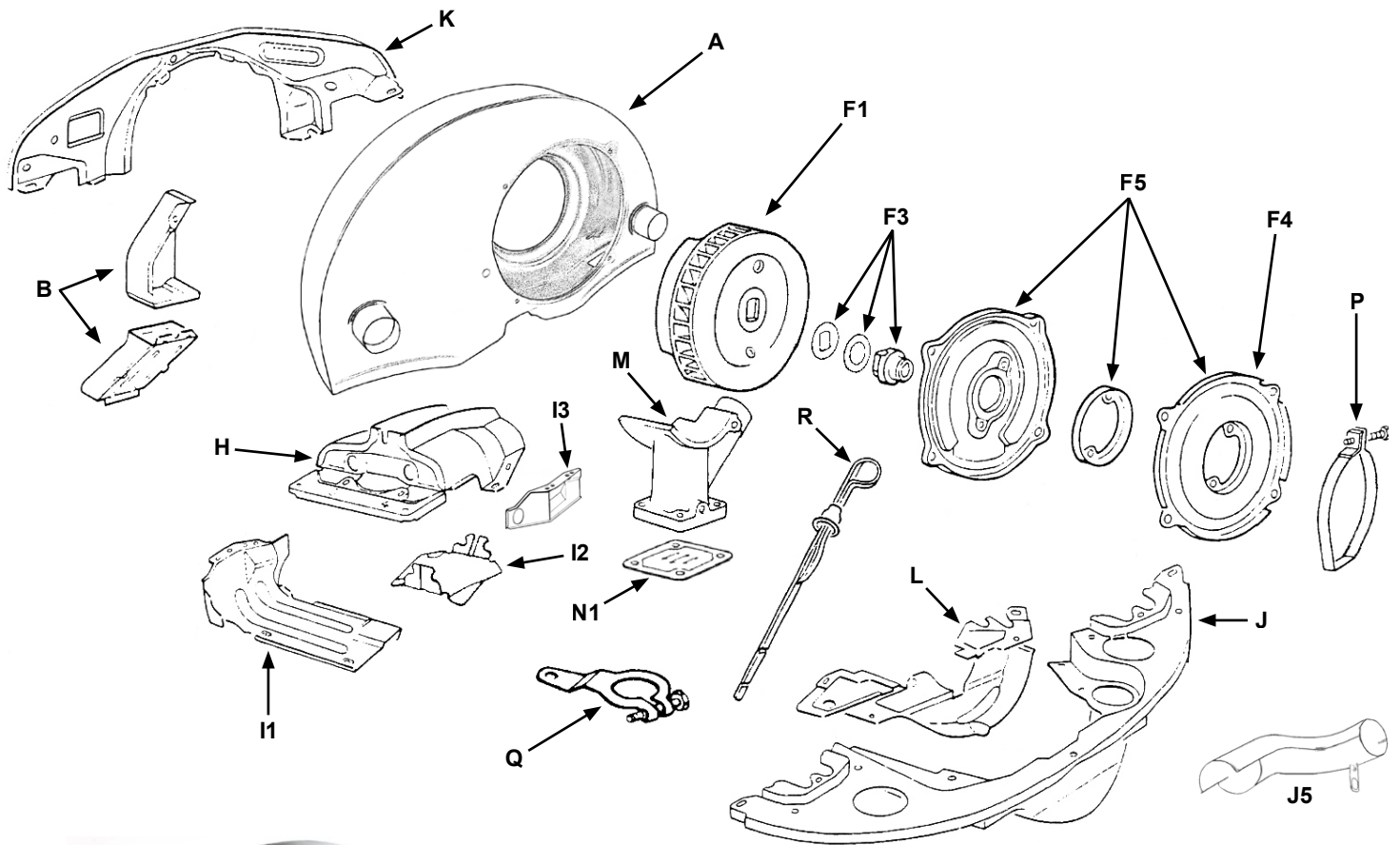

TURBINE MOTEUR

NOIRE

SANS RADIATEUR

- A1** 58 813 turbine moteur noire sans chauffage, sans radiateur
- A2** 58 823 turbine moteur noire avec chauffage, sans radiateur

AVEC RADIATEUR

- A1** 58 814 turbine moteur noire sans chauffage, avec radiateur
- A2** 58 824 turbine moteur noire avec chauffage, avec radiateur

CHROMEE

SANS RADIATEUR

- A1** 58 310 turbine moteur chromée sans chauffage, sans radiateur
- A2** 58 340 turbine moteur chromée avec chauffage, sans radiateur

AVEC RADIATEUR

- A1** 58 320 turbine moteur chromée sans chauffage, avec radiateur
- A2** 58 350 turbine moteur chromée avec chauffage, avec radiateur

PEINTE EPOXY

- A1** 58 814-1 turbine moteur sans chauffage, avec radiateur, peinte en époxy noir brillant
- A1** 58 814-2 turbine moteur sans chauffage, avec radiateur, peinte en époxy aspect martellé gris

EVACUATION D'AIR

- B** 58 834 set de 2 tôles sortie de radiateur d'huile noires
- B** 58 356 set de 2 tôles sortie de radiateur d'huile chromées
- B** 58 834-1 set de 2 tôles sortie de radiateur d'huile peintes en époxy noir brillant
- B** 58 834-2 set de 2 tôles sortie de radiateur d'huile peintes en époxy aspect martellé gris

ELEMENTS DE TURBINE

- C1 46 683 kit tube passe câble d'accélérateur -65
- C2 46 682 clip de blocage de ressort de rappel de câble -65
- C3 46 684 tube passe câble d'accélérateur dans la turbine 66-
- D1 58 370 set de 2 caches trous chromés de sortie d'air turbine
- D2 58 850 set de 2 câbles d'ajustage de turbine sur caches cylindres pour moteur longue course
- D3 58 365 set de 2 obturateurs sur turbine d'origine double admission (côté volant moteur) **WCM**
- E1 U210192 pate de maintien de bobine d'allumage sur la turbine
- E2 U210190 couvre bobine chromé

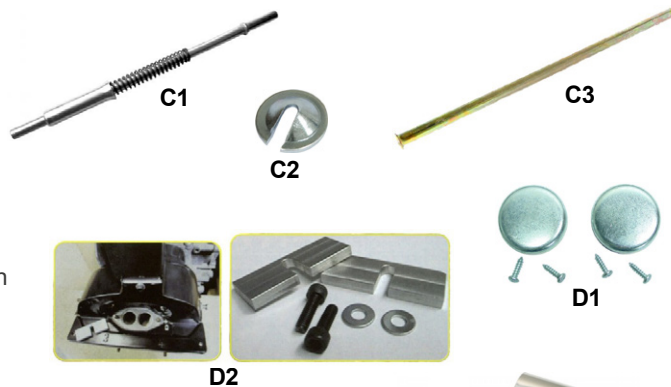

REFROIDISSEMENT

- F1 51 189 hélice de ventilateur 8/65-7/70 (moteur simple admission)
- F1 51 190 hélice de ventilateur 8/70-7/79 (moteur double admission)
- F2 51 193 hélice de ventilateur 8/70-7/79 (pour moteur double admission, renforcée, ressoudée et équilibrée) **SCAT**
- F3 51 194 kit montage hélice ventilateur double admission
- F4 58 844 flasque noir arrière dynamo ou alternateur
- F4 58 380 flasque chromé arrière dynamo ou alternateur
- F5 81 285 set de 3 tôles noires derrière dynamo/alternateur
- F5 81 286 set de 3 tôles chromées derrière dynamo/alternateur
- F5 81 285-1 set de 3 tôles derrière dynamo/alternateur peintes en époxy noir brillant
- F5 81 285-2 set de 3 tôles derrière dynamo/alternateur peintes en époxy aspect martellé gris
- G1 26 100 calorstat (type brésilien)
- G2 26 105 ressort de rappel sur tringle de contrôle des volets de turbine



COUVRE-CYLINDRE

SIMPLE ADMISSION

- H1 58 853 couvre cylindres (2) noirs simple admission
- H1 58 410 couvre cylindres (2) chromés simple admission

DOUBLE ADMISSION

- H2 58 854 couvre cylindres (2) noirs double admission
- H2 58 854-1 couvre cylindres (2) double admission peints en époxy noir brillant
- H2 58 854-2 couvre cylindres (2) double admission peints en époxy aspect martellé gris
- H2 58 420 couvre cylindres (2) chromés double admission
- H3 58 855 couvre cylindres (2) noirs double admission "Off-Road" (idéal pour mettre des grosses pipes d'admission)
- H3 58 423 couvre cylindres (2) chromés double admission "Off-Road" (idéal pour mettre des grosses pipes d'admission)



TOLES SOUS CYLINDRES

- I1 58 894 set de 3 tôles inférieures conduite d'air noires gauche et droite (comme origine)
- I1 58 550 set de 3 tôles inférieures conduite d'air chromées gauche et droite (comme origine)
- I2 58 554 déflecteur d'air de dessous de cylindres 8mm
- I2 58 555 déflecteur d'air de dessous de cylindres 10mm
- I3 58 551 déflecteur d'air en avant du cache-cylindre gauche (cylindres 3 et 4)
- I4 58 552 déflecteur d'air en avant du cache-cylindre droit (cylindres 1 et 2)
- I5 58 960 set de 2 tôles de protection tubes enveloppes



TOLES MOTEUR

ARRIERE (AU DESSUS DE L'ECHAPPEMENT)

NOIRE

- J1 58 864 tôle arrière moteur noire sans prise chauffage (sans découpe réchauffage)
- J1 58 864-1 tôle arrière moteur sans prise chauffage (sans découpe réchauffage) peinte en époxy noir brillant
- J1 58 864-2 tôle arrière moteur sans prise chauffage (sans découpe réchauffage) peinte en époxy aspect martellé gris
- J2 58 875 tôle arrière moteur noire avec prise chauffage (sans découpe réchauffage)
- J3 58 865 tôle arrière moteur noire sans prise chauffage (avec découpe réchauffage)
- J4 58 874 tôle arrière moteur noire avec prise chauffage (avec découpe réchauffage)
- J5 58 866 set de 2 tôles de refroidissement sur pipe d'admission 1/63-

CHROMEE

- J4 58 450 tôle arrière moteur chromée avec prise chauffage (avec découpe réchauffage)
- J2 58 451 tôle arrière moteur chromée avec prise chauffage (sans découpe réchauffage)
- J1 58 460 tôle arrière moteur chromée sans prise chauffage (sans découpe réchauffage)

AVANT (DERRIERE LA TURBINE)

NOIRE

- K1 58 914 tôle avant moteur noire -7/67
- K2 58 924 tôle avant moteur noire 7/67-
- K2 58 924-1 tôle avant moteur 7/67- peinte en époxy noir brillant
- K2 58 924-2 tôle avant moteur 7/67- peinte en époxy aspect martellé gris

CHROMEE

- K1 58 570 tôle avant moteur chromée -7/67
- K2 58 575 tôle avant moteur chromée 8/67-
- K3 16 427 joint de passage de durite essence dans tôle avant

SOUS POULIE

- L1 58 878 tôle sous poulie -71 noire avec trou de trop plein
- L1 58 480 tôle sous poulie -71 chromée avec trou de trop plein
- L1 58 878-1 tôle sous poulie -71 avec trou de trop plein peinte en époxy noir brillant
- L1 58 878-2 tôle sous poulie -71 avec trou de trop plein peinte en époxy aspect martellé gris
- L2 58 879 tôle sous poulie 71- noire sans trou de trop plein
- L2 58 880 tôle sous poulie 71- noire avec trou de trop plein

PIED D'ALTERNATEUR

- M1 58 105 pied d'alternateur ou dynamo aluminium
- M2 58 110 pied d'alternateur ou dynamo chromé
- N1 51 185 plaque sous pied de dynamo / alternateur
- N2 51 186 joint de pied de dynamo / alternateur
- O1 58 115 pied d'alternateur **JAYCEE** en aluminium 6061 couleur Silver
- O2 58 116 pied d'alternateur **JAYCEE** en aluminium 6061 couleur Noir



J1



J2



J3



J4



J5



K3



K1



K2



L1



L2



O1



O2

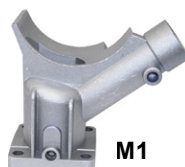

M1



M2



N1

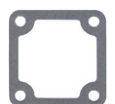

N2

COLLIER & BRIDE DE FIXATION

- P1 58 735 collier de dynamo
- P2 58 730 collier de dynamo chromé
- P3 58 733 collier de dynamo INOX
- Q1 58 780 bride de fixation d'allumeur chromée
- Q2 58 783 bride de fixation d'allumeur non chromée
- Q3 58 785 bride de fixation d'allumeur graduée anodisé noir
FAST FAB

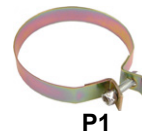

P1



P2



P3



Q1



Q2



Q3

**Fast
fab**

JAUGE A HUILE

- R1 58 280 jauge à huile chromée
- R2 58 283 jauge à huile non chromée



R1



R2

VISSERIE

- S1 58 797 set de 12 vis chromées + rondelles pr tôles moteur
- S2 58 798 set de 34 vis inox à 6 pans + rondelles



S1



S2

KIT CHROME

- T 58 585 kit chrome moteur 11 pièces



T

TOLERIE EPOXY

PEINTURE EPOXY NOIR BRILLANT

- A1 58 814-1 turbine moteur sans chauffage, avec radiateur, peinte en époxy noir brillant
- B 58 834-1 set de 2 tôles sortie de radiateur d'huile peintes en époxy noir brillant
- K2 58 924-1 tôle avant moteur 7/67- peinte en époxy noir brillant
- F5 81 285-1 set de 3 tôles derrière dynamo/alternateur peintes en époxy noir brillant
- H2 58 854-1 couvercles cylindres (2) double admission peints en époxy noir brillant
- J1 58 864-1 tôle arrière moteur sans prise chauffage (*sans découpe réchauffage*) peinte en époxy noir brillant
- L1 58 878-1 tôle dessous poulie -71 avec trou de trop plein peinte en époxy noir brillant



PEINTURE EPOXY ASPECT MARTELLE GRIS

- A1 58 814-2 turbine moteur sans chauffage, avec radiateur, peinte en époxy aspect martellé gris
- B 58 834-2 set de 2 tôles sortie de radiateur d'huile peintes en époxy aspect martellé gris
- K2 58 924-2 tôle avant moteur 7/67- peinte en époxy aspect martellé gris
- F5 81 285-2 set de 3 tôles derrière dynamo/alternateur peintes en époxy aspect martellé gris
- H2 58 854-2 couvercles cylindres (2) double admission peints en époxy aspect martellé gris
- J1 58 864-2 tôle arrière moteur sans prise chauffage (*sans découpe réchauffage*) peinte en époxy aspect martellé gris
- L1 58 878-2 tôle dessous poulie -71 avec trou de trop plein peinte en époxy aspect martellé gris

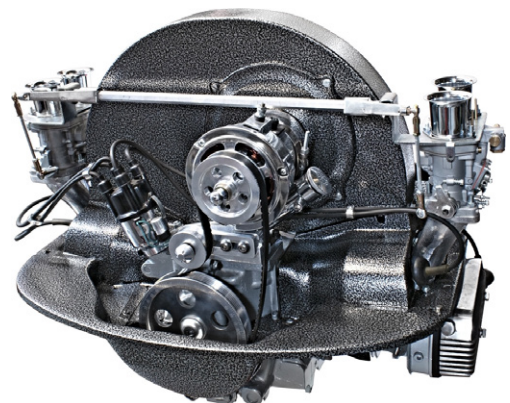



POULIE DE VILEBREQUIN

ECROU

- A 58 170 écrou et rondelle chromés de poulie de vilebrequin
- B1 58 167 écrou de poulie de vilebrequin non chromé
- B2 58 168 rondelle d'écrou de poulie de vilebrequin non chromée
- A 58 169 écrou chromé plus long (2,5cm) avec rondelle
- C 58 166 écrou de poulie de vilebrequin en inox avec trou pour clé 3/8" **CB PERF**

ACIER

- D1 51 760 poulie de vilebrequin 8/60-
- D1 58 173 poulie de vilebrequin 8/60- chromée

ALUMINIUM

- D2 58 181 poulie de vilebrequin alu look origine
- E 58 174 poulie de vilebrequin alu ajourée avec marquage noir
- E 58 175 poulie de vilebrequin alu ajourée avec marquage rouge
- E 58 176 poulie de vilebrequin alu ajourée avec marquage bleu
- F 58 177 poulie de vilebrequin alu pleine avec marquage noir
- G 58 178 poulie de vilebrequin alu anodisé noir avec logo **EMPI**

SCAT

- H 58 187 poulie de vilebrequin alu ajourée noire **SCAT**
- I 58 195 poulie de vilebrequin alu pleine noire **SCAT**

DAMPER

- J 56 430 poulie DAMPER **EMPI** 1,6 kg
- K 56 435 poulie DAMPER **CB PERF** 2,7 kg
- L 56 440 poulie DAMPER Equalizer **BERG** équilibrée 2,7 kg

AVEC SPI

- M 56 442 poulie alu de vilebrequin avec spi sans usinage
- M 56 443 poulie alu de vilebrequin anodisé noir avec logo EMPI avec spi sans usinage

SPI DE REMPLACEMENT

- N 56 441 spi de remplacement pour poulie réf 56442 et 56443

PETIT DIAMETRE

DIAMETRE 145MM

- O 58 199 poulie de vilebrequin alu 5 trous diam 145mm
- P 58 200 poulie de vilebrequin alu pleine diam 145mm noire **SCAT**
- Q 81 210 courroie pour poulie petit diamètre 145mm

DIAMETRE 135MM

- Q 81 215 courroie pour poulie petit diamètre 135mm

POULIE SERPENTIN

- R 58 303 kit poulie serpentin **EMPI** couleur aluminium
- S 58 301 courroie de remplacement pour poulie serpentin

POULIE DE DYNAMO

ORIGINE

- T 81 140 poulie de dynamo 6 volts 60-7/65 (diam. 109mm)
- T 81 150 poulie de dynamo 12 volts 8/65-
- T 81 153 poulie de dynamo 12 volts 8/65- **Qualité Supérieure**
- T 58 710 poulie de dynamo 12 volts 8/65- chromée

ALU

- A1 58 713 poulie de dynamo **BILLET** chromée 8/65-
- A1 58 714 poulie de dynamo **BILLET** noire 8/65-
- A2 58 715 vis et rondelle pour poulie 58713 / 58714
- B 58 716 set de 5 rondelles de réglage pr poulie 58713 / 58714
- C 58 721 poulie de dynamo **JAYCEE** anodisé noir 8/65-
- C 58 722 poulie de dynamo **JAYCEE** anodisé argent 8/65-

ELEMENTS

- D 81 160 rondelle pour poulie dynamo (ép 0,5mm)
- E 81 164 cale d'appui pour poulie de dynamo
- F 81 165 écrou de poulie de dynamo (type origine)
- G 58 735 bride de fixation de dynamo ou d'alternateur
- G 58 730 bride de fixation de dynamo ou d'alternateur chromée
- H 58 733 bride de fixation de dynamo ou d'alternateur INOX
- I 58 750 couvre dynamo chromé
- J 58 760 vis chromée de poulie de dynamo
- K 81 105 clavette de dynamo/alternateur/ventilateur
- L 81 106 cache-charbons de dynamo
- M 81 199 courroie de dynamo de pied moulé (13x900)
- M 81 200 courroie de dynamo (10x905)
- M 81 203 courroie de dynamo (10x905) **Qualité Supérieure**
- M 81 221 courroie d'alternateur (11x912)
- M 81 220 courroie d'alternateur (11x912) **Qualité Supérieure**
- M 81 210 courroie pour poulie vilo petit diamètre 145mm
- M 81 215 courroie pour poulie vilo petit diamètre 135mm
- N1 58 172 kit de 2 câbles de réglage de poulie de vilo et dynamo
- N2 58 171 kit de 8 câbles de réglage de poulie vilo/dynamo **CB PERF**
- O 95 515 clé pour démontage poulie diamètre 108mm
- O 95 520 clé pour démontage poulie diamètre 95mm



PIPE D'ADMISSION

ORIGINE

SIMPLE ADMISSION

- P 42 279 tubulure simple admission pour pied moulé 25cv
- P 42 280 tubulure simple admission pour pied moulé 30cv
- Q 42 281 tubulure simple admission 1200
- R 42 282 tubulure simple admission 13/15/1600 (sauf 34pict)

DOUBLE ADMISSION

- S 42 283 tubulure dble admission simple réchauffage (sauf 34 pict)
- T 42 286 tubulure dble admission double réchauffage (sauf 34 pict)
- S 42 291 tubulure double admission pour carbu 34 pict
- U 42 292 réchauffeur électrique de pipe d'admssion en 12 volts

PERFORMANCE A CARBU CENTRAL

- V 42 285 pipe d'admission «SPLIT» universel 30/34 dble admission
- W 42 294 set de 2 tubes de réchauffage pour pipe réf 42285
- V 42 290 pipe d'admission «SPLIT» universel 30/34 dble admission **CB PERF**
- X 42 764 pipe d'admission pour carbu 32/36
- Y 42 716 kit réparation pipe de réchauffage carbu 32/36
- Z1 42 765 pipe d'adm chromée pr weber/dellorto en position centrale
- Z2 42 767 pipe d'adm alu pour weber/dellorto en position centrale

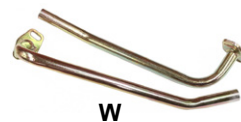
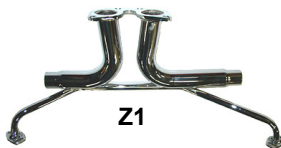
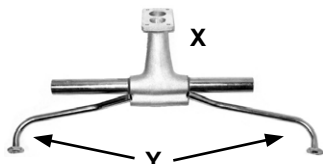
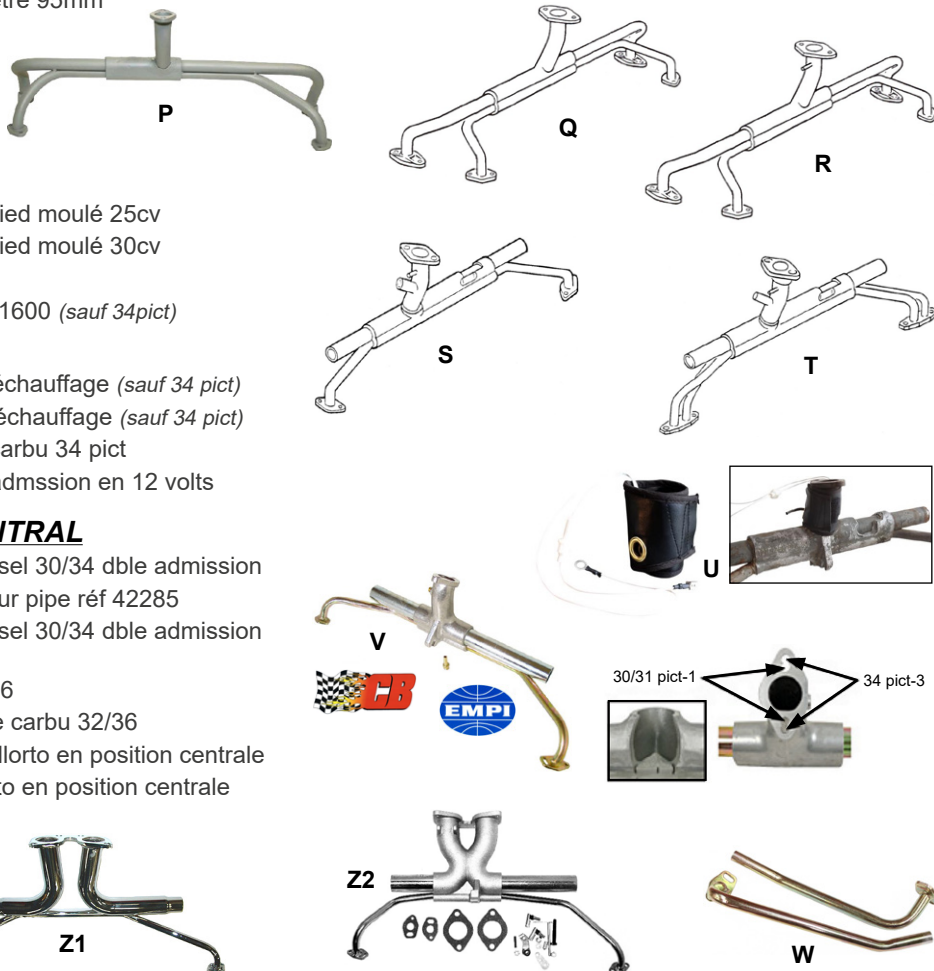

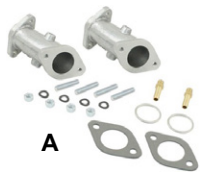

A



B



C



D



E



F



G



H



I



J

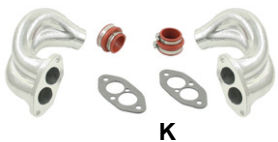

K



L

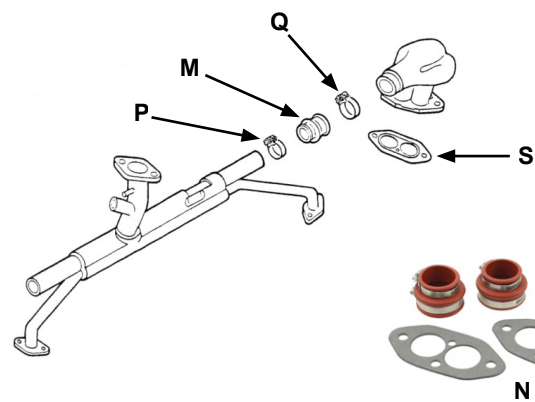

M

Q

P

S



O



R

PERFORMANCE A 2 CARBUS

POUR ICT/EPC

- A 42 773 set de 2 pipes d'adm. simple adm. pour carbus ICT et EPC
- B 43 316 set de 2 pipes d'adm. hautes double adm. pour carbus ICT et EPC

POUR HPMX/WEBER

- C 42 760 set de 2 pipes d'adm droites pour carbus IDF/DLRA
- D 42 761 set de 2 pipes d'adm droites **BIG BEEF** pour carbus IDF
- D 42 769 set de 2 pipes d'adm droites **BIG BEEF** pour carbus 48 IDA
- E 42 772 set de 2 pipes d'admission décalées **CB PERF** pour alignement des carbus double corps IDF/DLRA
- E 43 235 set de 2 pipes d'adm décalées **EMPI** pr carbus IDF/HPMX
- F 42 776 set de 2 pipes d'adm décalées **CSP** pour 40 IDF/HPMX
- F 42 777 set de 2 pipes d'adm décalées **CSP** pour 44 IDF/HPMX
- F 42 778 set de 2 pipes d'adm décalées **CSP** pour 48 IDF/HPMX

POUR KADRON

- G 42 768 set de 2 pipes d'admission alu pour carburateurs kadron

BOULONNERIE

- H U110125 set de 8 écrous en 11 x 8mm pour fixation pipes d'adm.
- I U110120 kit de 8 écrous 12 pans 8mm en chromoly noir
- J U110115 kit de 8 écrous 8mm serrage clé Allen **CB PERF**

ELEMENTS DE PIPE D'ADMISSION

CORNE D'ADMISSION

- K 42 293 set de 2 cornes double admission gauche et droit (vendu avec nécessaire de montage)
- L 42 852 set de 2 cornes alu pour adapter pipe dble adm sur moteur simple adm (vendu avec joints et manchettes)

MANCHETTE D'ADMISSION

- M 42 300 soufflet d'admission comme origine pour moteur D/A
- M 42 305 set de 2 soufflets d'adm. uréthane pour moteur D/A rouge
- M 42 306 set de 2 soufflets d'adm. uréthane pour moteur D/A noir
- N 42 303 kit complet soufflets d'adm. caoutch pr moteur D/A rouge
- N 42 304 kit complet soufflets d'adm. caoutch pr moteur D/A noir
- O 42 880 set de 2 soufflets d'admission + résistants, fendus pour éviter le démontage du moteur (vendu avec 4 colliers)

COLLIER DE SOUFFLET

- P 42 307 petit collier de soufflet de pipe d'admission D/A
- Q 42 308 grand collier de soufflet de pipe d'admission D/A

JOINT D'EMBASE

- R 42 295 joint en cuivre pour pipe d'adm. de moteur 25cv
- R 42 296 joint en cuivre pour pipe d'adm. de moteur 30cv
- R 42 297 joint en cuivre pour pipe d'adm. de moteur 1200 34cv
- R 42 298 joint en cuivre pour pipe d'adm. de moteur S/A 13/15/1600
- S 42 289 joint entre la corne d'admission et la culasse D/A comme origine (en acier)
- S 42 288 set de 2 joints entre la corne d'admission et la culasse D/A compétition (en papier)
- T 42 794 joint entre la corne d'admission et la culasse D/A **BERG** compétition (en papier)
- U 42 287 set de 6 joints pour réchauffage de pipe d'admission T1



T

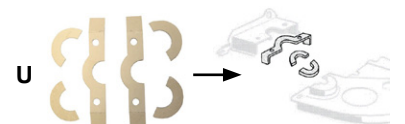

U

CARBURATEUR ORIGINE

- A 42 198 carburateur 30 pict-1 à starter électrique 12V (avec étouffoir)
- B 42 199 carburateur 31 pict-3 à starter électrique et étouffoir 12V **EMPI**
- B 42 200 carburateur 31 pict-3 à starter électrique et étouffoir 12V **BROSOL**
- C 42 214 carburateur 34 pict-3 à starter électrique et étouffoir 12V **CLASSIC LINE**
- C 42 215 carburateur 34 pict-3 à starter électrique et étouffoir 12V **EMPI**

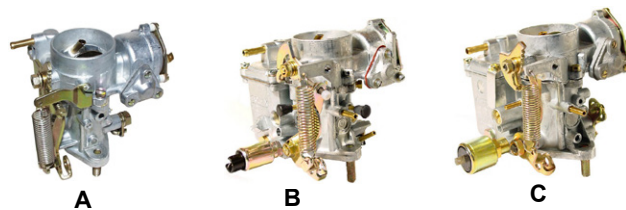

KIT REPARATION & JOINT

- D 42 320 kit de réparation pour carburateur SOLEX 30-31-34 pict (sauf pict-4)
- E 42 321 kit de réparation pour carburateur SOLEX 28 pict
- F 42 322 kit de réparation pour carburateur SOLEX 31+34 pict-4
- G 42 325 kit de réparation pour carburateur 31 pict-4
- H 42 324 kit de réparation pour carburateur SOLEX 36-40 PDSIT
- I 42 314 joint d'embase de carburateur 30/31mm
- I 42 315 joint d'embase de carburateur 34mm
- J 42 328 membrane de pompe de reprise (sauf pict-4)
- J 42 329 membrane de pompe de reprise pour 34 pict-4

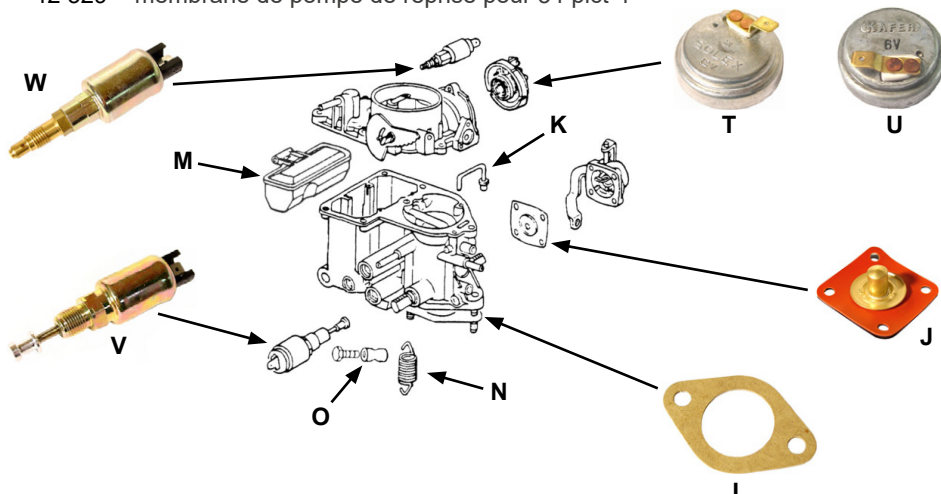
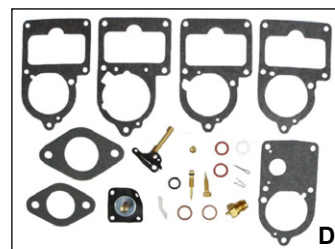

ELEMENTS DE CARBURATEUR

- K 42 220 gicleur pompe de reprise pour carburateur 30/31mm
- K 42 223 gicleur pompe de reprise pour carburateur 34mm
- L 42 212 pointeau de carburateur PICT en 1,50mm
- L 42 216 pointeau de carburateur PICT en 1,75mm
- L 42 217 pointeau de carburateur PICT en 2,00mm
- M 42 213 flotteur pour carburateur 34 pict
- N 42 310 ressort de rappel du câble d'accélérateur sur carburateur
- O U160050 serre câble d'accélérateur
- P U160056 raccourcisseur câble d'accélérateur



ENTRETOISE

- Q 42 230 kit entretoise d'installation de carburateur 30/31 sur tubulure de 34mm
- R 42 235 kit entretoise d'élévation de carburateur de 28 à 31mm (pour passage de l'alternateur)
- S 42 240 entretoise d'élévation de carburateur de 34mm (pour passage de l'alternateur)



STARTER

- T 42 250 élément de starter 12V pour carburateur SOLEX
- U 42 260 élément de starter 6V acier pour carburateur SOLEX

ETOUFFOIR

- V 42 270 étouffoir 12V à piston
- W 42 275 étouffoir 12V à gicleur G55 (-70, pour carbu 28 pict-2, 30 pict-1 et 2)



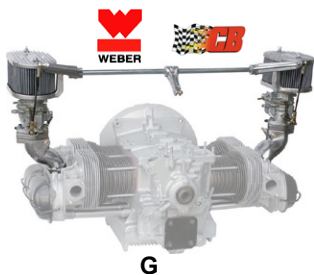
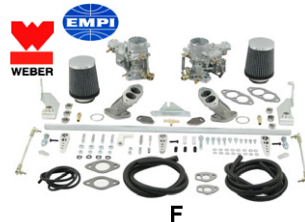
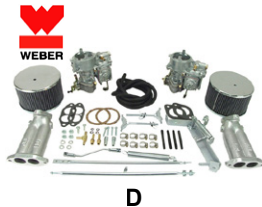
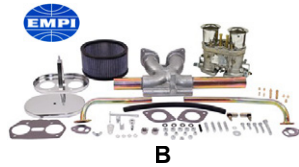
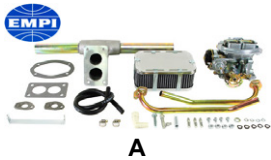

CARBURATEUR PERFORMANCE

MONTAGE CENTRAL

- A 42 710 kit carburateur EPC 32-36 progressif
- B 43 110 kit carburateur central HPMX 40mm
- B 43 115 kit carburateur central HPMX 44mm
- C 43 220 carburateur HPMX 40mm avec cornets pr montage central
- C 43 225 carburateur HPMX 44mm avec cornets pr montage central
- 43 148 carburateur EMPI "D" 40mm pour montage simple
- 43 149 carburateur EMPI "D" 45mm pour montage simple

MONTAGE DOUBLE

KADRON

- D 42 750 kit doubles carburateurs KADRON 40 mm
- E 43 130 kit doubles carburateurs EMPI 40mm type Kadron avec tringlerie à pivot central

ICT

- F 42 740 kit complet carburateurs WEBER 34 ICT pour moteur D/A
- F 42 743 kit complet carburateurs WEBER 34 ICT pour moteur S/A
- F 42 741 kit complet carburateurs EMPI 34 EPC pour moteur D/A
- G 43 319 kit complet carburateurs WEBER 34 ICT pour moteur D/A "version luxe" **CB PERF**
- H 43 320 carburateur WEBER 34ICT seul

HPMX

- I 42 730 kit carburateurs EMPI 40 hpmx complet (avec pipes, filtres, tringlerie et cornets)
- J 43 105 kit DELUXE carburateurs EMPI 44 hpmx complet (avec pipes, filtres avec platines alu, tringlerie élaborée et cornets)
- C 43 200 carburateur HPMX 40mm pour montage en double
- C 43 205 carburateur HPMX 44mm pour montage en double

EMPI "D"

- K 43 152 kit LUXE double carburateurs EMPI "D" 36mm
- K 43 153 kit LUXE double carburateurs EMPI "D" 40mm
- K 43 154 kit LUXE double carburateurs EMPI "D" 45mm
- 43 145 carburateur EMPI "D" 36mm pour montage en double
- 43 146 carburateur EMPI "D" 40mm pour montage en double
- 43 147 carburateur EMPI "D" 45mm pour montage en double

IDF

- L 42 735 carburateur WEBER 40 IDF seul (vendu sans cornets)
- L 42 736 carburateur WEBER 44 IDF seul (vendu avec 2 cornets)
- L 42 737 carburateur WEBER 48 IDF seul (vendu avec 2 cornets)

IDA

- M 42 706 kit carbus WEBER 48 IDA (pipes, carbus avec cornets, tringlerie style tayco)
- N 43 500 carburateur WEBER 48 IDA seul (vendu avec 2 cornets)

SCAT

- O 42 351 kit SCAT carburateurs 40mm pour D/A

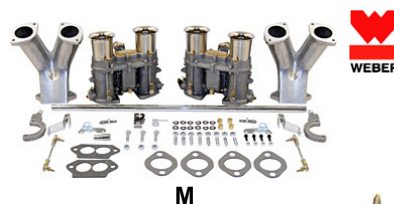

KIT REPARATION & ELEMENTS

- A 42 810 plaques (2) fermeture du préchauffage sur tubulure origine
- B U160050 serre câble d'accélérateur
- C U160056 raccourcisseur câble d'accélérateur
- D 42 311 ressort de rappel pour montage double carburateur

32/36 progressif

- E 42 752 kit réparation pour 1 carburateur progressif 32/36
- F 42 748 joint d'embase de carburateur progressif 32/36 sur T1
- G 42 990 choke de remplacement pour carbu 32/36 progressif

KADRON

- H 42 755 kit réparation pour 1 carburateur KADRON 40-44mm
- I 42 799 set de 2 joints d'embase de carburateurs KADRON 40mm
- J 42 751 flotteur de carbu KADRON 40-44mm

ICT

- K 42 318 kit réparation pour 1 carburateur ICT
- L 42 798 set de 2 joints d'embase de carburateurs ICT
- M 42 746 bakélite sous carburateur 34 ICT/EPC (épaisseur 6mm)
- N 42 865 tube d'émulsion F6 pour 34 ICT/EPC

IDF / HPMX

- O 42 758 kit réparation pour 1 carburateur 36 IDF
- P 42 753 kit réparation pour 1 carburateur 40-44 IDF/HPMX
- Q 42 790 set de 2 joints d'embase de carburateurs 40-44 IDF/HPMX
- R 42 739 plaque d'obturation du starter sur carbu IDF/HPMX

DRLA

- S 42 759 kit réparation pour 2 carburateurs Dellorto 36 DRLA
- T 42 754 kit réparation pour 1 carburateur Dellorto 40 DRLA
- U 42 733 kit réparation carburateur Dellorto 45 DRLA (sans membrane)
- V 42 734 membrane de pompe de reprise pour Dellorto (toutes tailles)

DCNF

- W 42 313 kit réparation pour 1 carburateur 36 DCNF
- X 42 316 kit réparation pour 1 carburateur 40 DCNF

IDA

- Y 42 808 joint d'embase pour carburateur IDA

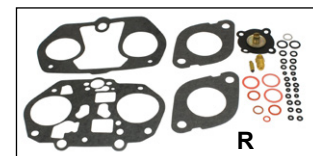
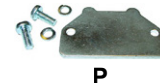
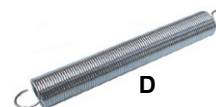
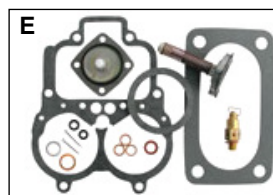
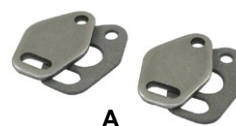
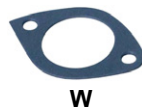
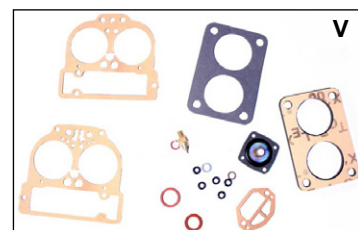
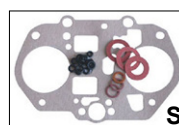

BAKELITE SOUS CARBURATEUR

- X 42 805 bakélite sous carbu 40 IDF/HPMX/DRLA (vendue avec 2 joints, il en faut 2 par carburateur)
- X 42 806 bakélite sous carbu 44 IDF/HPMX/DRLA (vendue avec 2 joints, il en faut 2 par carburateur)
- X 42 807 bakélite sous carbu 48 IDF/HPMX/DRLA (vendue avec 2 joints, il en faut 2 par carburateur)

OUTILLAGE POUR GICLEUR

A U335410 set de mèches pour gicleurs

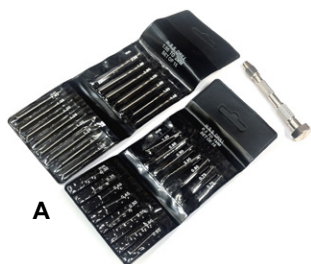

A

PIECES POUR IDF / HPMX

VENTURI

- B 42 835 set de 2 venturis 28mm pour 40 IDF
- B 42 836 set de 2 venturis 30mm pour 40 IDF
- B 42 837 set de 2 venturis 32mm pour 40 IDF
- B 42 824 set de 2 venturis 34mm pour 40 IDF
- B 42 840 set de 2 venturis 32mm pour 40/44 HPMX et 44 IDF
- B 42 841 set de 2 venturis 34mm pour 40/44 HPMX et 44 IDF
- B 42 842 set de 2 venturis 36mm pour 40/44 HPMX et 44 IDF

TUBE EMULSION

- C 42 860 tube d'émulsion F7
- C 42 861 tube d'émulsion F11
- C 42 862 tube d'émulsion F2

POINTEAU

- D 42 845 vis pointeau de cuve 1,50mm pour IDF/HPMX
- D 42 846 vis pointeau de cuve 1,75mm pour IDF/HPMX
- D 42 847 vis pointeau de cuve 2,00mm pour IDF/HPMX

POMPE DE REPRISE

- E 42 946 gicleur de pompe de reprise en 0,40 pour IDF/HPMX
- E 42 947 gicleur de pompe de reprise en 0,50 pour IDF/HPMX
- E 42 948 gicleur de pompe de reprise en 0,55 pour IDF/HPMX

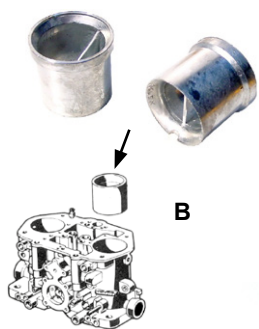

B

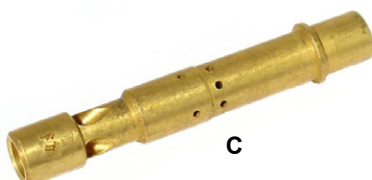

C



D



E

GICLEUR D'ESSENCE (à la pièce)

taille	référence	taille	référence	taille	référence
115	42 900	145	42 906	175	42 912
120	42 901	150	42 907	180	42 913
125	42 902	155	42 908	185	42 914
130	42 903	160	42 909	190	42 915
135	42 904	165	42 910	195	42 916
140	42 905	170	42 911	200	42 917



GICLEUR D'AIR (à la pièce)

taille	référence	taille	référence	taille	référence
155	42 920	180	42 925	205	42 930
160	42 921	185	42 926	210	42 931
165	42 922	190	42 927	215	42 932
170	42 923	195	42 928	220	42 933
175	42 924	200	42 929		



GICLEUR DE RALENTI (à la pièce)

taille	référence	taille	référence	taille	référence
50	42 935	55	42 937	60	42 939
52	42 936	57	42 938	65	42 940



PIECES POUR IDA

VENTURI

A 42 838 set de 2 venturis 40mm pour IDA

TUBE EMULSION

B 42 860 tube d'émulsion F7

B 42 861 tube d'émulsion F11

B 42 862 tube d'émulsion F2

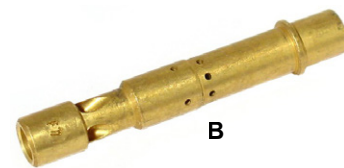
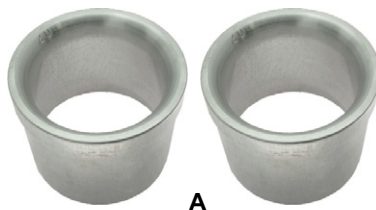

GICLEUR D'ESSENCE (à la pièce)

taille	référence	taille	référence	taille	référence
115	42 900	145	42 906	175	42 912
120	42 901	150	42 907	180	42 913
125	42 902	155	42 908	185	42 914
130	42 903	160	42 909	190	42 915
135	42 904	165	42 910	195	42 916
140	42 905	170	42 911	200	42 917



GICLEUR D'AIR (à la pièce)

taille	référence	taille	référence	taille	référence
155	42 920	180	42 925	205	42 930
160	42 921	185	42 926	210	42 931
165	42 922	190	42 927	215	42 932
170	42 923	195	42 928	220	42 933
175	42 924	200	42 929		



PIECES POUR KADRON / SOLEX

Pour tous les carburateurs Kadron central ou double et type Solex 42 215

VENTURI

C 42 981 set de 2 venturis 28mm pour KADRON 40/44

C 42 982 set de 2 venturis 30mm pour KADRON 40/44

C 42 983 set de 2 venturis 32mm pour KADRON 40/44

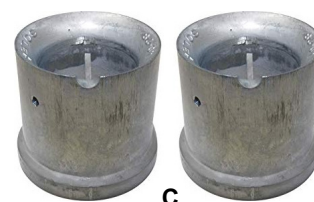

GICLEUR PRINCIPAL (à la pièce)

taille	référence	taille	référence	taille	référence
112.5	42 951	127.5	42 957	145	42 963
115	42 952	130	42 958	150	42 964
117.5	42 953	132.5	42 959	155	42 965
120	42 954	135	42 960	160	42 966
122.5	42 955	137.5	42 961	165	42 967
125	42 956	140	42 962	170	42 968



GICLEUR DE RALENTI (à la pièce)

taille	référence	taille	référence	taille	référence
45	42 969	55	42 971	65	42 973
50	42 970	60	42 972	70	42 974



PIECES POUR ICT / EPC

GICLEUR D'ESSENCE (à la pièce)

taille	référence	taille	référence	taille	référence
110	43 330	145	43 337	180	43 344
115	43 331	150	43 338	185	43 345
120	43 332	155	43 339	190	43 346
125	43 333	160	43 340	195	43 347
130	43 334	165	43 341	200	43 348
135	43 335	170	43 342	205	43 349
140	43 336	175	43 343	210	43 350



GICLEUR D'AIR (à la pièce)

taille	référence	taille	référence	taille	référence
105	43 351	140	43 358	175	43 365
110	43 352	145	43 359	180	43 366
115	43 353	150	43 360	185	43 367
120	43 354	155	43 361	190	43 368
125	43 355	160	43 362	200	43 369
130	43 356	165	43 363		
135	43 357	170	43 364		



GICLEUR DE RALENTI (à la pièce)

taille	référence	taille	référence	taille	référence
40	43 370	55	43 373	70	43 376
45	43 371	60	43 374	75	43 377
50	43 372	65	43 375		



PIECES POUR EMPI "D"

- A 43 161 kit réparation pour un carburateur EMPI "D"
- B 43 162 flotteur de carburateur EMPI "D"
- C 42 734 membrane de pompe de reprise pour carbu EMPI "D"
- D 43 164 filtre à essence interne pour carbu EMPI "D"
- E 43 165 petit joint pour filtre à essence
- E 43 166 grand joint pour filtre à essence

JOINT D'EMBASE

- F 43 167 set de 2 joints d'embase pour carbu EMPI "D" en 36mm
- F 43 168 set de 2 joints d'embase pour carbu EMPI "D" en 40mm
- F 43 169 set de 2 joints d'embase pour carbu EMPI "D" en 45mm

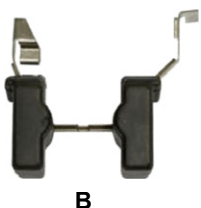
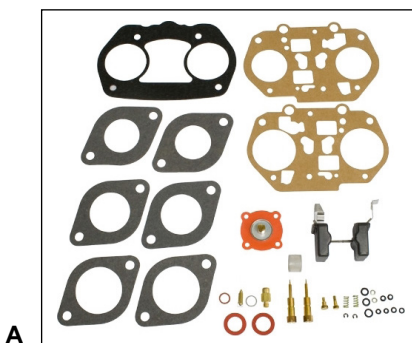

B



C



D



E

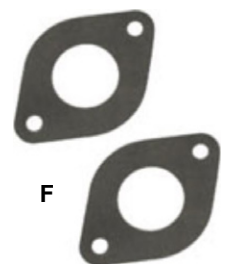

F

VENTURI

- A 43170-27 venturi 27mm pour carburateur EMPI "D"
- A 43170-28 venturi 28mm pour carburateur EMPI "D"
- A 43170-30 venturi 30mm pour carburateur EMPI "D"
- A 43170-32 venturi 32mm pour carburateur EMPI "D"
- A 43170-34 venturi 34mm pour carburateur EMPI "D"
- A 43170-36 venturi 36mm pour carburateur EMPI "D"
- A 43170-38 venturi 38mm pour carburateur EMPI "D"



TUBE EMULSION

- B 43 171 tube d'émulsion taille 1 pour carburateur EMPI "D"
- B 43 172 tube d'émulsion taille 2 pour carburateur EMPI "D"

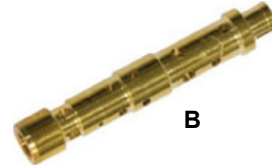

POINTEAU DE CUVE

- C 43173-150 pointeau de cuve 1,50 pour carbu EMPI "D"

GICLEUR D'ESSENCE (à la pièce)

taille	référence	taille	référence	taille	référence
110	43174-110	135	43174-135	170	43174-170
115	43174-115	140	43174-140	175	43174-175
120	43174-120	145	43174-145	180	43174-180
122	43174-122	150	43174-150	185	43174-185
130	43174-130	162	43174-162	190	43174-190



GICLEUR D'AIR (à la pièce)

taille	référence	taille	référence	taille	référence
160	43175-160	185	43175-185	215	43175-215
165	43175-165	190	43175-190	220	43175-220
170	43175-170	195	43175-195	225	43175-225
175	43175-175	200	43175-200		
180	43175-180	210	43175-210		



GICLEUR DE RALENTI (à la pièce)

taille	référence	taille	référence	taille	référence
40	43176-040	55	43176-055	70	43176-070
45	43176-045	60	43176-060	75	43176-075
50	43176-050	62	43176-062	80	43176-080
52	43176-052	65	43176-065		



GICLEUR DE POMPE DE REPRISE (à la pièce)

taille	référence	taille	référence	taille	référence
33	43177-033	55	43177-055	75	43177-075
35	43177-035	60	43177-060	80	43177-080
45	43177-045	65	43177-065		
50	43177-050	70	43177-070		



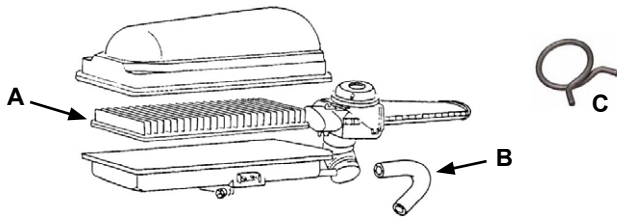

FILTRE A AIR

POUR CARBURATEUR D'ORIGINE

- A 42 340 élément de filtration T1 71- KG 71- et 181
- B 42 345 tuyau de reniflard pour boîtier de filtre à air
- C 26 335 clip de fixation de tuyau de reniflard
- D U120150 filtre à air rond chromé
- E1 U120151 filtre à air rond noir à louveres
- E2 U120152 filtre à air rond chromé à louveres
- F U120153 mousse de remplacement pour filtre réf 42350 et 42355
- G U120175 filtre à air conique type «POD»
- H U120160 filtre à air filtration papier
- H U120162 filtre à air filtration style K&N
- I U120170 petit filtre à air filtration papier (embase diamètre 67mm)
- J U120185 filtre à air rectangulaire pour carbu d'origine
- K 42 359 filtre à air style OKRASA (diam. emboîtement 52mm)

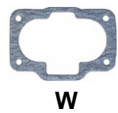
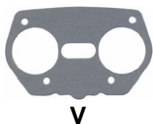
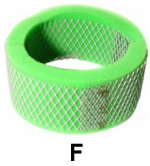

POUR CARBURATEUR PERF

DCNF

- L 42 394 filtre à air ovale (H 4,5cm, L17,5cm, l 11,5cm)

32/36 PROGRESSIF

- J 42 395 filtre à air rectangulaire (H 4,8cm, L17cm, l 11,3cm)

KADRON

- M 42 396 filtre à air POD (H 8cm, diam 9,5cm en bas, diam 7,5cm en haut)
- N 42 398 set de 2 filtres à air (H 8,3cm, diam 15,5cm)
- O 42 397 élément de filtre à air pour carbu KADRON
- P 42 406 filtre à air reproduction «KNECHT» **FLAT4** pour Kadron vendu avec filtre K&N (H 11cm, diam 13cm)

IDF/DLRA/HPMX 40-44

- Q 42 382 filtre à air ovale CB Perf en alu (H 10cm, L 16,5cm, l 11cm)
- J 42 390 filtre à air rectangulaire (H 4,8cm, L17cm, l 11,3cm)
- J 42 392 filtre à air rectangulaire (H 6,5cm, L17cm, l 11,3cm)
- R 42 393 filtre à air ovale (H 8,3cm, L17,5cm, l 11,3cm)
- S 42 399 filtre à air ovale reproduction "KNECHT" **FLAT4** vendu sans partie filtrante (H 8,4cm, L18cm, l 11,5cm)
- T 42 400 partie filtrante K&N hauteur 8.5cm pour filtres ovale
- O 42 405 partie filtrante hauteur 8.5cm pour filtres ovale
- O 42 404 partie filtrante hauteur 4.5cm pour filtres ovale



FLAT4



JOINT D'EMBASE ENTRE FILTRE ET CARBU

- U 42 793 set de 2 joints d'embase de filtre à air pour 32/36 réf 42710
- V 42 796 set de 2 joints d'embase de filtre à air pour WEBER/HPMX
- W 42 797 set de 2 joints d'embase de filtre à air pour DCNF
- X 42 779 set de 2 joints d'embase de filtre à air pour KADRON

CORNET

IDF/HPMX 40-44

- A 42 822 set de 2 cornets hauteur 1 5/8" (4,1cm)
- B 42 827 set de 2 cornets hauteur 2 1/4" (5,7cm)
- C 42 828 set de 2 cornets hauteur 4" (10,2cm)
- D 42 829 set de 2 cornets hauteur 6" (15,2cm)



KADRON

- E 42 821 set de 2 cornets pour carburateurs KADRON
(adaptables dans les filtres d'origine ou de remplacement réf 42398)



IDA

- F 42 830 set de 2 cornets «PRO VELOCITY STACKS»

BOUCHON DE CORNETS

- G 42 708 set de 2 bouchons de cornets pour HPMX/IDF 40-48
- G 42 707 set de 2 bouchons de cornets pour Weber 48 IDA
- G 42 709 set de 2 bouchons pour cornets «PRO VELOCITY STACKS»



PROTECTION ANTI-POUSSIÈRE

- H 42 704 set de 4 protections rouges anti-poussières de cornets
- H 42 705 set de 4 protections noires anti-poussières de cornets



TRINGLERIE

- I 42 766 kit tringlerie **CBperf** pour carburateur central
(avec embase et filtre)



TYPE CROSSBAR

- J 42 771 tringlerie **CBperf** pour pipes d'admission droites
(sans filtres mais avec les embases pour les filtres)
- 42 774 kit tringlerie **CBperf** pour pipes d'admission déportées
réf 42772 (tringlerie, embases et filtres)
- K 42 775 kit tringlerie **CBperf** complète avec tringlerie, filtres et pipes
déportées pour alignement des carbus
- L 43 230 kit tringlerie **EMPI** complète avec tringlerie, filtres et pipes
déportées pour alignement des carbus
- M 42 720 tringlerie **CSP** à roulement pour 40 IDF (pour pipes décalées)



A PIVOT CENTRAL

- N 42 786 tringlerie pour carbu à pivot central **SCAT** "tiré/poussé"
- O 42 781 tringlerie **CSP** pour carbus IDF/HPMX avec turbine Porsche
- O 42 782 tringlerie **CSP** pour carbus IDA avec turbine Porsche
- P 42 787 tringlerie **CSP** à pivot central pour carbus IDF/HPMX
- P 42 788 tringlerie **CSP** à pivot central pour carbus ICT
- P 42 789 tringlerie **CSP** à pivot central pour carbus IDA
- P 42 791 tringlerie **CSP** à pivot central pour carbus KADRON
- Q 43 550 tringlerie **VINTAGE SPEED** à pivot central pour IDF/HPMX
(équipé de roulements)



POMPE A ESSENCE

MECANIQUE

ORIGINE

- A 42 105 pompe à essence 8/60-7/65 pour axe 108mm
- B 42 110 pompe à essence 8/65-7/73 pour axe 108mm **BROSOL**
(axe monté avec 2 clips)
- B 42110-1 pompe à essence 8/65-7/73 pour axe 108mm Qualité Std.
(axe monté avec 2 clips)
- C 42 120 pompe à essence 8/73- pour axe 100mm **BROSOL**
(axe monté avec 2 clips)
- C 42120-1 pompe à essence 8/73- pour axe 100mm Qualité Standard
(axe monté avec 2 clips)
- D 42 122 pompe à essence 8/73- pour axe 100mm

CHROMEE

- E 42 113 pompe à essence -7/73 chromée (modèle à 1 vis)

TIGE POUSSOIR

- F 42 190 tige poussoir de pompe à essence 8/60-7/73 (108mm)
- F 42 195 tige poussoir de pompe à essence 8/73- (100mm)

KIT REPARATION ET JOINTS

- G 42 115 kit réparation pompe à essence origine 8/65-7/75 pour modèle à 6 vis
- H 42 170 entretoise baquélite de pompe à essence
- I 42 173 entretoise baquélite de pompe à essence **Qualité OEM**
- J 42 180 joint pompe à essence inférieur
- K 42 178 joint pompe à essence supérieur

ELECTRIQUE

- L U130310 pompe à essence électrique 6 v (5 à 8 psi)
- U130328 pompe à essence électrique 12 v
- M U130330 pompe à essence électrique **FACTET** 12 v
- N U130335 pompe à essence électrique 12 v **PIERBURG**
- O U130336 relais de mise en sécurité de la ppe à essence réf U130335
- P U130320 pompe à essence électrique rotative 12 v (4 psi)

PLAQUE DE REMPLACEMENT

- Q 42 160 plaque de remplacement pompe origine
- R 42 157 plaque en inox poli **VINTAGE SPEED**
- S 42 164 plaque en aluminium poli
- T 42 159 plaque en alu anodisé noir percé 3/8" **FAST FAB**
- U 42 162 plaque en alu avec support bobine d'allumage et percé 3/8"

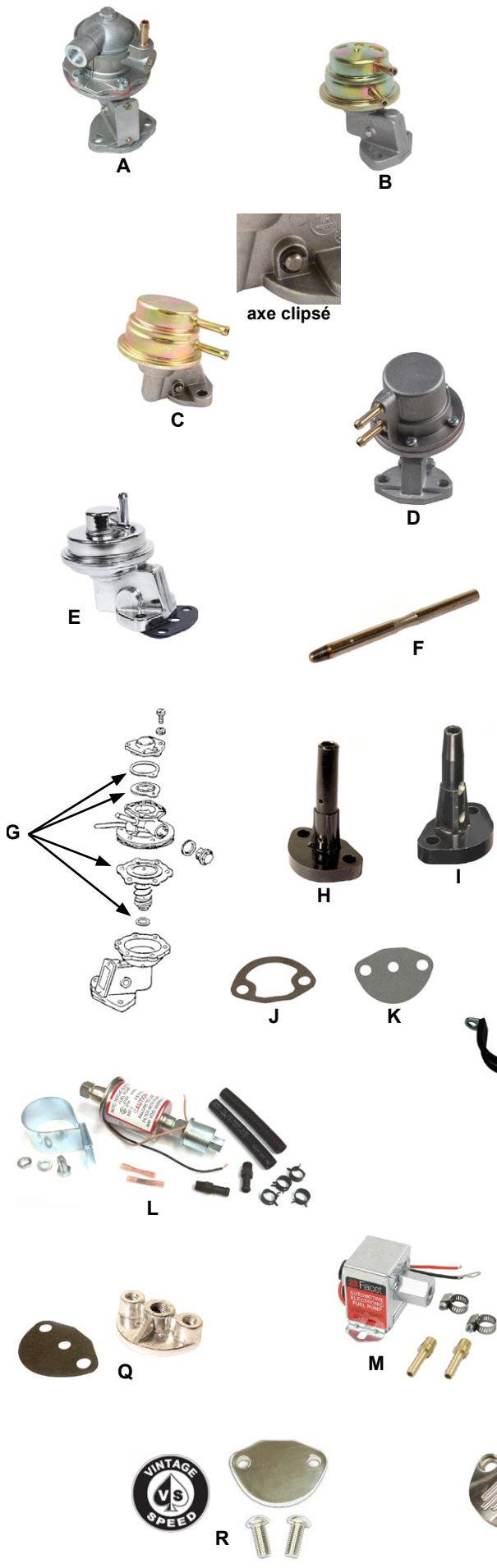

DURITE A ESSENCE

TYPE ORIGINE

A	42 640	tuyau d'essence 25ch de la pompe à essence au carbu
B	42 641	tuyau d'essence 25ch du chassis à la pompe à essence
A	42 642	tuyau d'essence 30ch de la pompe à essence au carbu
B	42 643	tuyau d'essence 30ch du chassis à la pompe à essence
C	42 644	tuyau d'essence 61-65 du chassis à la pompe à essence
D	42 645	tuyau d'arrivée d'essence métallique 66-
E	U130108-1	durite diamètre intérieur 5mm tissu extérieur Qualité Sup
E	U130110-1	durite diamètre intérieur 5,5mm tissu extérieur Qualité Sup
E	U130110-20	durite diamètre intérieur 5,5mm tissu extérieur Qualité Sup en rouleau de 20m
E	U130120-1	durite diamètre intérieur 7,5mm tissu extérieur Qualité Sup
E	U130120-20	durite diamètre intérieur 7,5mm tissu extérieur Qualité Sup en rouleau de 20m
E	U130150-1	durite diamètre intérieur 6mm lisse renforcée intérieur
E	U130150-20	durite diamètre intérieur 6mm lisse renforcée intérieur en rouleau de 20m
E	U130160-1	durite diamètre intérieur 7,5mm lisse renforcée intérieur

TRESSEE INOX (au mètre)

F	U130180-1	durite diamètre intérieur 5,5mm recouvert métal tressé
F	U130185-1	durite diamètre intérieur 7,5mm recouvert métal tressé

RACCORD ET COLLIER

G	U130220	raccord d'essence plastique en T diamètre 5 à 6mm
G	U130222	raccord d'essence plastique en T diamètre 7 à 8mm
H	U130230	raccord d'essence métallique en T diamètre 6mm
H	U130232	raccord d'essence métallique en T diamètre 8mm
I	U155120	collier type serflex pour durite de 8 à 12mm de diamètre extérieur
J	U155018	collier type mini pour durite de 7 à 9mm de diam. extérieur
J	U155020	collier type mini pour durite de 9 à 11mm de diam. extérieur
J	U155022	collier type mini pour durite de 11 à 13mm de diam. ext.
J	U155024	collier type mini pour durite de 13 à 15mm de diam. ext.
J	U155026	collier type mini pour durite de 15 à 17mm de diam. ext.
J	U155028	collier type mini pour durite de 17 à 19mm de diam. ext.
J	U155030	collier type mini pour durite de 19 à 21mm de diam. ext.
K	U450760	set de 4 supports inox pour durite rigide frein/essence diamètre 5mm

FILTRE

L	U120500-10	set de 10 filtres à essence universel
M	U120510	filtre à essence chrome/verre en diam. 6.5mm
M	U120511	filtre à essence chrome/verre en diam. 9.4mm
N	U120520	pré-filtre PIERBURG pour pompe à essence électrique (diamètre 8mm)
O	U120550	filtre à essence régulateur "KING"
O	U120551	filtre à essence régulateur "KING" prévu pour mano
P	U120560	filtre de remplacement pour filtre "KING"
Q	U120505	filtre à essence pour moteur injection

REGULATEUR DE PRESSION

R	U120575	régulateur de pression d'essence (vendus sans raccords)
S	U120576	support chromé pour régulateur réf U120575
T	U155210	set de 2 raccords en 6mm droit
T	U155212	set de 2 raccords en 8mm droit
U	U120552	mano de pression d'essence 1,5-15psi pr filtre réf U120551
V	U120555	adaptateur en aluminium de mano de pression d'essence pour raccords NPT
W	U120556	adaptateur en aluminium de mano de pression d'essence pour raccords en 8mm

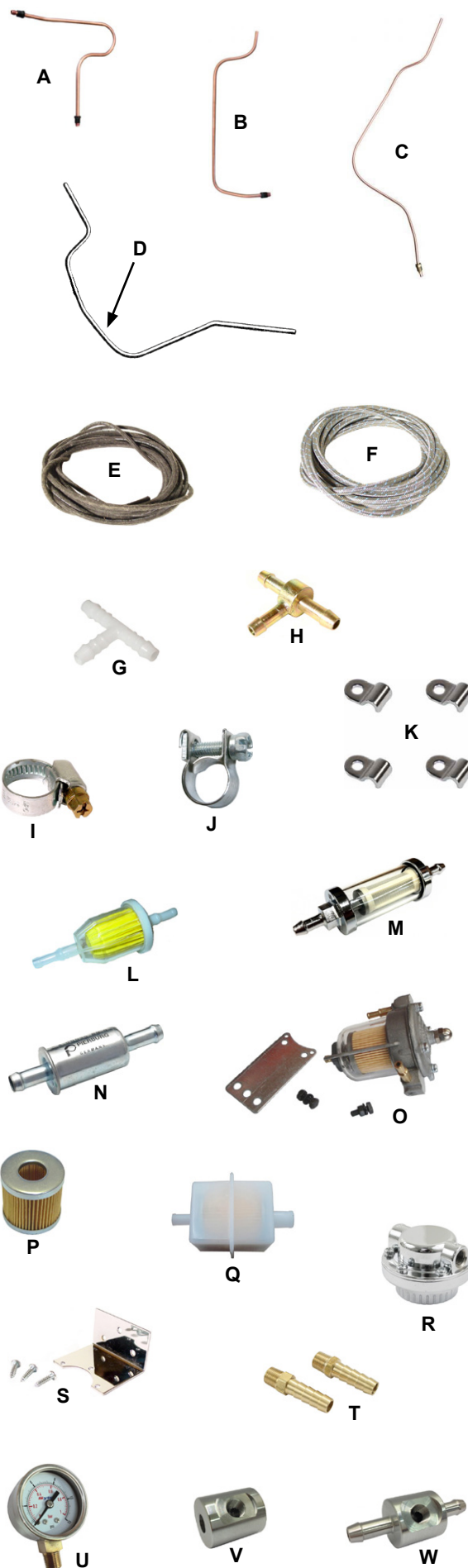

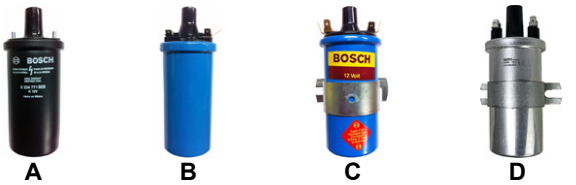

BOBINE D'ALLUMAGE

- A 81 309 bobine noire d'allumage 12 V Bosch à bain d'huile
- B 81 310 bobine bleue d'allumage 12 V Brésil à bain d'huile
- C 81 315 bobine bleue d'allumage 12 V Bosch isolation en bakélite
- D 81 318 bobine d'allumage haute performance 12 V Béru (3 Ohms)
- E 81 320 bobine d'allumage 6 V Bosch isolation en bakélite
- F1 81 700 résistance ballast extérieure 1,35 Ohms
- F2 U210192 patte de maintien de la bobine d'allumage sur la turbine
- F3 42 162 plaque de remplacement pompe à essence en alu avec support bobine et percé en 3/8"

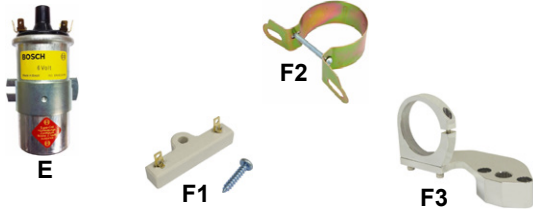

ALLUMEUR

- G 81 341 allumeur repro avec capsule de dépression pour double admission
- G 81 342 allumeur repro chromé avec capsule de dépression pour double admission
- H1 81 351 allumeur à avance centrifuge "nouveau 009"
- 81 356 allumeur à avance centrifuge "nouveau 009" chromé
- H2 81 352 allumeur à avance centrifuge "nouveau 009" avec module d'allumage électronique
- H3 81 354 allumeur à avance centrifuge 009 "look 010"

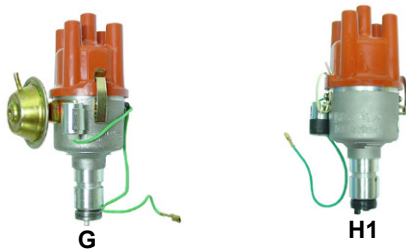

FIXATION

- I 58 780 bride de fixation d'allumeur chromée
- J 58 783 bride de fixation d'allumeur non chromée
- K 58 785 bride de fixation allumeur graduée anodisé noir **FAST FAB**



DEPRESSION

- L1 81 343 capsule de dépression pour allumeur 71-72
- L2 81 345 capsule de dépression pour allumeur 73-79
- M U150050-1 durite de dépression d'air (diam int 3mm) au mètre
- M U150050-25 durite de dépression d'air (diam int 3mm) en rouleau de 25m

JOINT TORIQUE

- N 81 365 joint torique d'allumeur



VIS PLATINEES

- O 81 720 vis platinees -12/53 (allemand)
- P 81 730 vis platinees 1/54-7/60 (allemand)
- Q 81 740 vis platinees 8/60-2/64 (allemand)
- R 81 750 vis platinees 3/64-7/68 (allemand)
- S 81 760 vis platinees 8/67-7/70 (allemand)
- T 81 770 vis platinees 8/70- et 009 **BOSCH**
- T 81 772 vis platinees 8/70- et 009 **BERU**

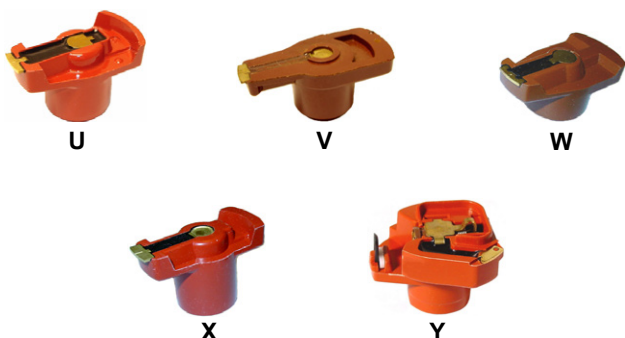

ROTOR

- U 81 822 rotor pour moteur 30cv
- V 81 823 rotor pour allumeur à tête large 61-64 diam 90mm
- W 81 820 rotor 64-7/68
- X 81 810 rotor 8/68-
- X 81 811 rotor 8/68- **BERU**
- Y 81 814 rotor type 1/2/3/4 limiteur de régime à 5.400 tours
- Y 81 816 rotor type 1/2/3/4 limiteur de régime à 6.500 tours

CONDENSATEUR

- A 81 625 condensateur 25-30cv 50-60
- B 81 635 condensateur pour allumeur à tête large 61-64 diam 90mm
(se monte dans l'allumeur)
- C 81 620 condensateur 8/64-7/70
- D 81 630 condensateur 8/70-12/72
- E 81 610 condensateur 1/73-
- F 81 615 condensateur pour 009
- F 81 616 condensateur pour 009 **BOSCH**

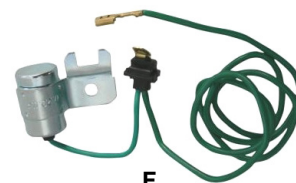
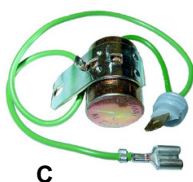
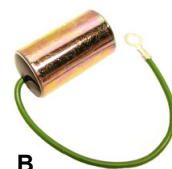
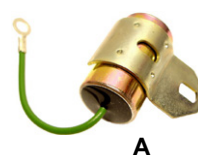

TETE D'ALLUMEUR

TYPE ORIGINE

- G 81 404 tête d'allumeur 25cv -11/53
- H 81 405 tête d'allumeur 30cv 54-60
- I 81 410 tête d'allumeur 61-2/64
- J 81 420 tête d'allumeur 3/64-7/68
- K 81 430 tête d'allumeur 8/68-
- L 81 433 tête d'allumeur NOIRE 8/68- et 009



COULEUR

- M 81 460 tête d'allumeur transparente
- M 81 465 tête d'allumeur rouge
- M 81 466 tête d'allumeur bleue
- M 81 467 tête d'allumeur jaune



BOUGIES

- N 82 101-10 boîte de 10 bougies BOSCH W8A (culot court)
- O 82 103 bougie BOSCH W8AC (culot court)
- 82 103-10 boîte de 10 bougies BOSCH W8AC (culot court)
- O 82 100 bougie BOSCH WR8AC (culot court)
- O 82 110 bougie BOSCH W7AC (culot court)
- O 82 105 bougie BOSCH W8CC (culot long)
- O 82 106 bougie BOSCH WR7CC PLUS (culot long)
- O 09 800 bougie BOSCH WR7DC PLUS (culot long)
- P 82 116 bougie NGK DP8EA-9 pour culasse 044
(diam 12mm, clé 18mm)
- P 82 117 bougie NGK B6HS (14mm, culot court)
- P 82 118 bougie NGK B6ES (14mm, culot long)
- P 82 119 bougie NGK B7HS (14mm, culot court)
- P 82 126 bougie NGK B7ES (14mm, culot long)
- P 82 120 bougie NGK BP6ES (14mm, culot long)
- P 82 121 bougie NGK BP6HS (14mm, culot court)
- P 82 122 bougie NGK B5HS (14mm, culot court)
- P 82 123 bougie NGK B5ES (14mm, culot long)
- P 82 124 bougie NGK BP5HS (14mm, culot court)
- P 82 125 bougie NGK BP5ES (14mm, culot long)

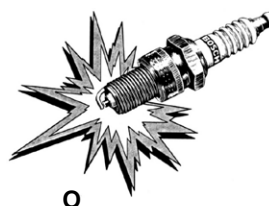

FAISCEAU DE FILS DE BOUGIES

ORIGINE

- A 82 150 faisceau de fils de bougie (brésil)
- A 82 151 faisceau de fils de bougie (allemand)
- A 82 152 faisceau de fils de bougie **BREMI** (qualité OEM)

SILICONE

- B 82 210 faisceau de fils de bougie silicone rouge 7mm
- B 82 220 faisceau de fils de bougie silicone bleu 7mm
- B 82 240 faisceau de fils de bougie silicone jaune 7mm

MEGAVOLT

- 82 250 faisceau de fils de bougie MEGAVOLT silicone gris 8mm
- 82 251 faisceau de fils de bougie MEGAVOLT silicone rouge 8mm
- 82 252 faisceau de fils de bougie MEGAVOLT silicone bleu 8mm
- 82 253 faisceau de fils de bougie MEGAVOLT silicone jaune 8mm

TAYLOR

- C 82 260 fils de bougies TAYLOR «409» PRO RACE 10,4 mm rouge
- C 82 261 fils de bougies TAYLOR «409» PRO RACE 10,4 mm bleu
- C 82 262 fils de bougies TAYLOR «409» PRO RACE 10,4 mm noir

ELEMENTS

- D 82 140 joint d'entourage de bougie
- E 82 160 bakélite de fil de bougie
- F 82 130 clip de montage à 3 emboîtements des fils de bougies
- G 82 135 clip de montage à 2 emboîtements des fils de bougies
- H U210270 séparateurs de fils de bougies chromés
- H U210272 séparateurs de fils de bougies noirs

ALLUMAGE ACCU-FIRE



- I 81 382 kit allumage électronique Accu-Fire pour tout allumeur

ALLUMAGE COMPUFIRE



- J 81 333 bobine d'allumage chromée époxy anti-vibrations Compu-Fire 35.000 Volts
- K 81 380 kit allumage électronique Compufire pour allumeur 009
- K 81 381 kit allumage électronique Compufire pour allumeur à dépression

ALLUMAGE 123 IGNITION **123ignition**

- L 82 300 allumeur électronique 123 IGNITION pour VW Cox / Combi - Porsche 356 / 912
- L 82 301 allumeur électronique 123 IGNITION à dépression pour VW Cox / Combi - Porsche 356 / 912
- L 82 302 allumeur électronique 123 IGNITION programmable par USB pour VW Cox & Combi
- L 82 303 allumeur électronique 123 IGNITION programmable par BLUETOOTH pour VW Cox & Combi



ALLUMAGE PERTRONIX



PIECES POUR MODELE "BILLET"

- A 81 397 tête de delco pour allumeur PERTRONIX "Billet"
 B 81 398 rotor pour allumeur PERTRONIX "Billet"

POUR ALLUMEUR ORIGINE

- C 81 335-1 kit allumage électronique 6volts IGNITOR 1 pour allumeur Bosch 61-64
 C 81 335-2 kit allumage électronique 6volts IGNITOR 1 pour allumeur Bosch à dépression 64-68
 C 81 335-3 kit allumage électronique 6volts IGNITOR 1 pour allumeur Bosch à dépression 68-
 C 81 335-4 kit allumage électronique 6volts IGNITOR 1 pour allumeur Bosch 009 et 050
 C 81 336-2 kit allumage électronique 12volts IGNITOR 1 pour allumeur Bosch à dépression 64-68
 C 81 336-3 kit allumage électronique 12volts IGNITOR 1 pour allumeur Bosch à dépression 68-
 C 81 336-4 kit allumage électronique 12volts IGNITOR 1 pour allumeur Bosch 009 et 050
 C 81 336-5 kit allumage électronique 12volts IGNITOR 1 pour allumeur Bosch 010 et 019

POUR ALLUMEUR PERTRONIX

- D 81 335-6 kit allumage électronique 6volts IGNITOR 1 pour allumeur Pertronix
 D 81 335-7 kit allumage électronique 6volts IGNITOR 1 pour allumeur Pertronix à dépression
 D 81 336-6 kit allumage électronique 12volts IGNITOR 1 pour allumeur Pertronix
 D 81 336-7 kit allumage électronique 12volts IGNITOR 1 pour allumeur Pertronix à dépression

PIECES DE RECHANGE

- E 81 337-3 bague module électronique IGNITOR 1 pour allumeur Bosch à dépression 68-
 E 81 337-4 bague module électronique IGNITOR 1 pour allumeur Bosch 009 et 050
 E 81 337-6 bague module électronique IGNITOR 1 pour allumeur Pertronix
 F 81 338-1 capsule à dépression pour allumeur Pertronix

ALLUMEUR COMPLET

- G 81 339-1 allumeur Pertronix à dépression avec module électronique IGNITOR 1 6volts
 G 81 339-2 allumeur Pertronix à dépression avec module électronique IGNITOR 1 12volts
 H 81 339-3 allumeur Pertronix centrifuge avec module électronique IGNITOR 1 6volts
 H 81 339-4 allumeur Pertronix centrifuge avec module électronique IGNITOR 1 12volts

BOBINE D'ALLUMAGE

- I 81 330 bobine d'allumage chromée PERTRONIX 40.000 volts (3.0 Ohms) pour module d'allumage IGNITOR 1
 J 81 331 bobine d'allumage noire PERTRONIX 40.000 volts (3.0 Ohms) pour module d'allumage IGNITOR 1
 K 81 332 bobine d'allumage noire époxy PERTRONIX 40.000 volts (3.0 Ohms) anti-vibrations pour IGNITOR 1

FILS DE BOUGIES

- L 81 387 fils de bougies noirs pour allumeur PERTRONIX



A



B



C



D



E



F



G



H



I



J



K



L



A



B

ALLUMAGE MSD



- A 81 371 tête de delco pour allumeur MSD
- B 81 372 rotor pour allumeur MSD
- C 81 377 bobine d'allumage MSD BLASTER 2 45.000 volts chromée avec résistance
- D 81 378 bobine d'allumage MSD BLASTER 2 45.000 volts rouge sans résistance
- E 81 379 set de fils de bougies pour allumage MSD



C



D

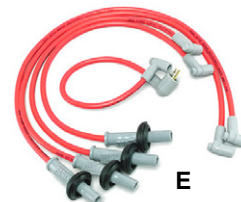

E



F

ALLUMAGE MAGNA SPARK



- F 81 390 kit d'allumage MAGNASPARK 2 avec base polie (allumeur + fils de bougies + bobine + bride d'allumeur)
- G 81 390-1 kit d'allumage MAGNASPARK 2 avec base noire (allumeur + fils de bougies + bobine + bride d'allumeur)
- H 81 392 set de fils de bougies 8,2mm pour MAGNASPARK 2
- I 81 393 bobine pour allumeur MAGNASPARK 2
- J 81 394 rotor pour allumeur MAGNASPARK 2
- K 81 395-1 tête d'allumeur noire pour allumeur MAGNASPARK 2
- L 81 395-2 tête d'allumeur grise pour allumeur MAGNASPARK 2
- M 81 395-3 tête d'allumeur rouge pour allumeur MAGNASPARK 2
- N 81 396-1 module d'allumage électronique pour MAGNASPARK 2 version 1 (avec platine d'adaptation)
- O 81 396-2 module d'allumage électronique pour MAGNASPARK 2 version 2



G



H



I



J



K



L



M

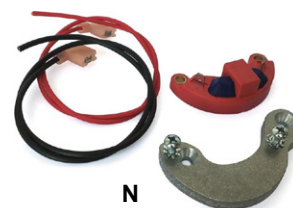

N



O

BAS MOTEUR NEUF SSP

- prévoir le réglage du jeu des culbuteurs
- prévoir : arbre de distribution réf 51735, rondelles réf 51736 x 2
- remarque : montage possible sur combi

51 105 bas moteur 1600 NEUF origine **SSP**
type AD double admission
(si utilisation sur T2 76- il faut changer les goujons inférieurs, prévoir goujons plus longs réf 51142 x 2)

51 106 bas moteur 1600 NEUF origine **SSP**
type B simple admission

MOTEUR 1600 SSP

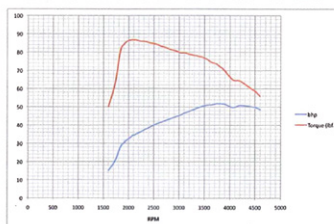

- Puissance au volant moteur : 51.9 cv / 38.7 KW @ 3735 T/mn
- Couple maxi = 12 mkg @ 2085 T/mn



100 % NEUF

Monté à partir de pièces testées et choisies pour leur qualité

- carter origine VW
- culasses neuves avec soupapes 35.5x32mm
- vilebrequin origine Brésil
- kit cylindrée AA PRODUCT
- vendu avec radiateur alu
- moteur assemblé en Europe

Testé en conditions extrêmes sur circuit pendant 6 mois par le magazine Volksword



BAS MOTEUR NEUF PERFO SSP

51 107 bas moteur 1641 light **SSP**

- volant moteur 4 pions
- bielles I-beam en 5.4"
- vilebrequin origine
- pompe à huile Shadex 26mm
- arbre à cames Engle 100
- culasses en 35.5x32mm

51 108 bas moteur 1641 préparé **SSP**

- volant moteur 8 pions
- bielles I-beam en 5.4"
- vilebrequin forgé à contrepoids
- pompe à huile Shadex 30mm
- arbre à cames Engle 110
- culasses en 40x35.5mm

51 109 bas moteur 1776 **SSP**

- volant moteur 8 pions
- bielles I-beam en 5.4"
- vilebrequin forgé à contrepoids
- pompe à huile Shadex 30mm
- arbre à cames Engle 110
- culasses en 40x35.5mm

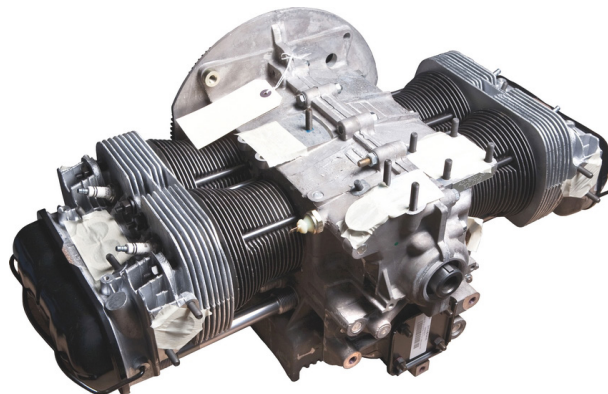



POULIE DE DYNAMO

- A 81 139 poulie de dynamo 6 Volts pour pied moulé -60 (diam. 100mm) **Wolfsburg West**

SPI DE VILEBREQUIN

- B 51 740 joint spi de vilebrequin

DISTRIBUTION

- C 51 720 pignon de distribution
D 51 733 arbre de distribution
E 51 736-2 set de 2 rondelles d'arbre d'allumeur

TUBE ENVELOPPE

- F 52 250-8 set de 8 tubes enveloppes 30cv -7/65
F 52 252-8 set de 8 tubes enveloppes 30cv -7/65 en INOX
52 251-16 set de 16 joints pour tubes enveloppes 25/30cv

TIGE DE CULBUTEUR

- G 52 140-8 set de 8 tiges de culbuteurs 25/30cv

COUSSINETS

COUSSINETS DE VILEBREQUIN

- H 53 90 00 coussinets de carter 30cv standard

ERGOT

- 53 390-5 set de 5 ergots pour coussinet de vilebrequin

COUSSINETS & BAGUES DE BIELLES

- I 53 195 coussinets de bielles côte standard pour pied moulé
J 51 900 set de 4 bagues de bielles moteur 25-30cv

JOINTS MOTEUR

- 51 198 pochette de joints moteur 25cv
K 51 200 pochette de joints moteur 30cv
K 51 203 pochette de joints moteur 30cv **Qualité Allemande**
L 42 101 kit réparation pompe à essence -7/60 pied moulé
M 42 169 bakélite de pompe à essence
42 175 joint de bakélite de pompe à essence
N 51 197 joint d'embase de dynamo

CREPINE

- O 41 189 crépine d'huile moteur 25cv
O 41 190 crépine d'huile moteur 30cv
P 41 235 joints de plaque de vidange
41 236 joints de plaque de vidange en silicone
Q 41 210 plaque de vidange pour pied moulé

KIT CYLINDREE & SEGMENTS

- R 52 624 kit cylindrée 30cv **AA PRODUCT**
R 52 625 kit cylindrée 30cv BIG BORE diam. 81mm **Wolfsburg West**
S 53 090 jeu de segments pour 25cv
S 53 110 jeu de segments pour 30cv



B

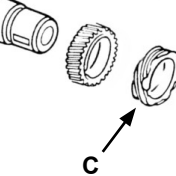
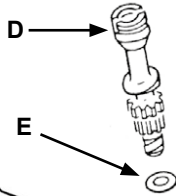
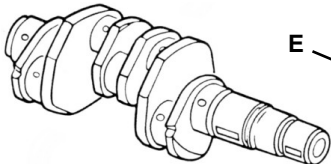

C

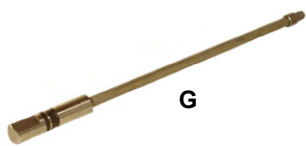

G



F



H

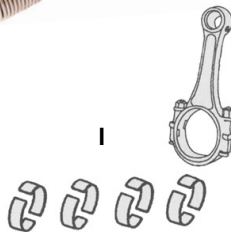

I

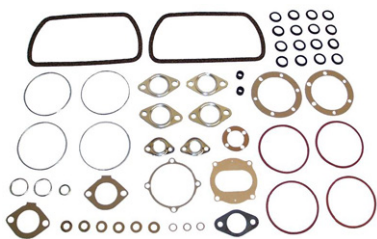

K



J

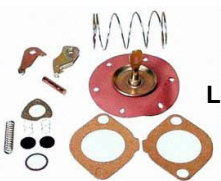

L



M

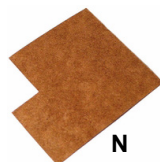

N

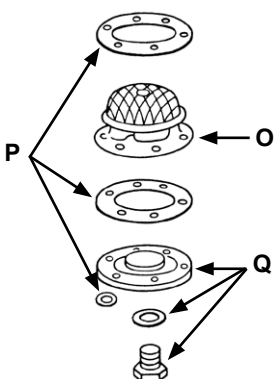

P

O

Q



R



S

CULASSE

SOUPAPE

- A 51 490-4 soupapes (4) admission 30mm, queue de 7mm
 A 51 540-4 soupapes (4) échappement 28,5mm, queue de 7mm

GUIDE DE SOUPAPE

- B 51 610-4 guides (4) de soupapes admission/échappement 7mm

CULBUTEUR

VIS ET ECROUS

- C 52 280-8 set de 8 vis de réglage de culbuteur (diamètre 8mm)
 C 52 283-8 set de 8 vis de réglage de culbuteur (diamètre 8 mm)
Qualité Allemande
 D 52 285-8 set de 8 écrous de vis de réglage de culbuteur (diam 8mm)

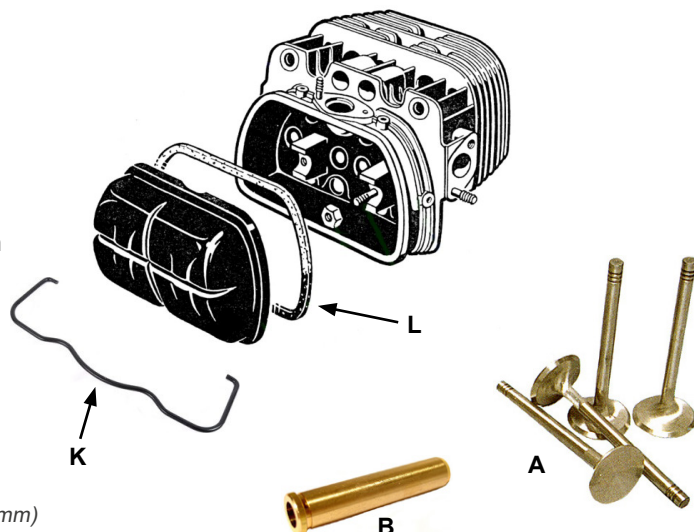

ELEMENT DE CULASSE

RESSORT

- E 51 603-8 set de 8 ressorts de soupapes

COUPELLE

- F 51 606 coupelle de soupape

CLAVETTE

- G 51 618 set de 16 clavettes de soupapes



VOLANT MOTEUR

- H 51 835 boulon de volant moteur
 I 51 830 rondelle pour vis de volant moteur
 J 51 811 câle de jeu axial épaisseur 0,24mm pour pied moulé
 J 51 812 câle de jeu axial épaisseur 0,30mm pour pied moulé
 J 51 813 câle de jeu axial épaisseur 0,32mm pour pied moulé
 J 51 814 câle de jeu axial épaisseur 0,34mm pour pied moulé

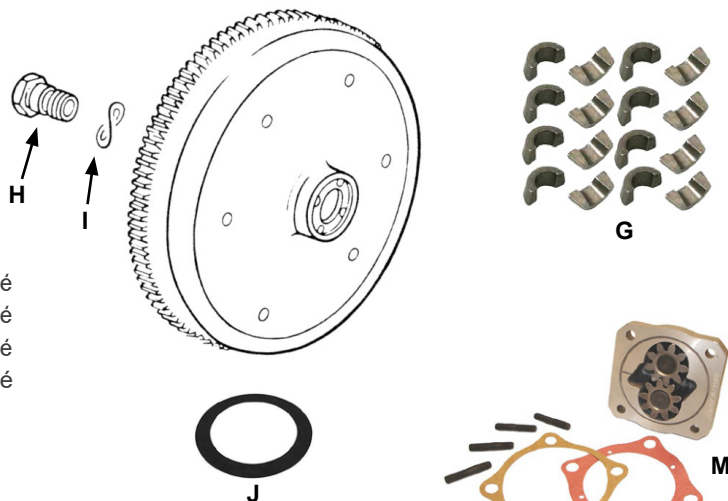

CACHE CULBUTEURS

- K 51 167 clip de cache culbuteurs moteur 25-30cv
 L 51 168-2 set de 2 joints cache-culbuteurs moteur 25-30cv
 L 51 169 set de 2 joints cache-culbuteurs moteur 25-30cv en silicone

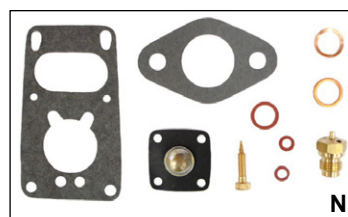

POMPE A HUILE

- M 41 095 pompe à huile

KIT REPARATION CARBURATEUR

- N 42 319 kit de réparation pour un carburateur 28 pci

KIT OKRASA

- O 51 460 kit "Okrasa" complet avec tringlerie d'époque
 - 2 culasses double admission avec soupapes et ressorts
 - 4 goujons raccourcis pour le centre de culasse
 - 2 pipes d'admission avec conduite d'équilibrage
 - 2 carbus neufs 32 PICB avec leur filtre à air
 - 1 tringlerie de carbu identique Okrasa
 - 1 conduite d'essence en cuivre rouge



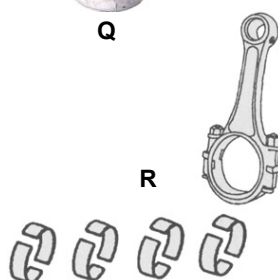
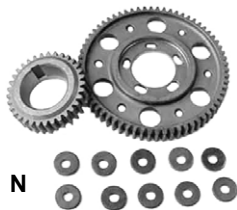
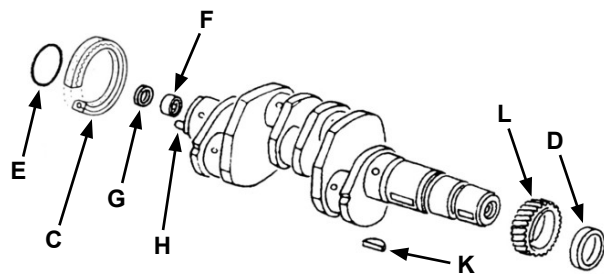

VILEBREQUIN

Prévoir les coussinets de vilebrequin et de bielles en côte réparation

VILEBREQUIN ORIGINE

- A 01 890 vilebrequin reconditionné course 66mm 1,7-1,8 L
- A 01 891 vilebrequin reconditionné course 71mm 2,0 L

VILEBREQUIN A CONTRE-POIDS

- B 01 893 vilebrequin reconditionné à contrepoids soudés et équilibré course 71mm 2,0 L
- B 01 897 vilebrequin en chromoly à contrepoids et équilibré course 78mm pour bielles 2,0 L (côtes palier origine)

ELEMENTS DE MONTAGE

- C 01 120 joint spi de vilebrequin côté volant moteur
- D 01 125 joint spi de vilebrequin à côté hélice de refroidissement
- E 01 123 joint torique de volant moteur T4
- F 01 115 roulement de centrage de queue de boite ds le vilebrequin
- G 01 116 feutre de roulement de volant moteur T4
- H 01 900 goupille de centrage de volant moteur T4

COUSSINETS DE VILEBREQUIN

53 390-5 set de 5 ergots pour coussinet de vilebrequin

CARTER STANDARD (SILVERLINE)

- I 01 850 coussinets de carter std vilebrequin std butée std
- I 01 851 coussinets de carter std vilebrequin 0.25 butée std
- I 01 852 coussinets de carter std vilebrequin 0.50 butée std

CARTER STANDARD (MAHLE)

- J 01 857 coussinets de carter std vilebrequin std butée std

CARTER 0.50 (MAHLE)

- J 01 854 coussinets de carter 0.50 vilebrequin std butée std
- J 01 855 coussinets de carter 0.50 vilebrequin 0,25 butée std
- J 01 856 coussinets de carter 0.50 vilebrequin 0,50 butée std

CARTER 0.50 (SILVERLINE)

- J 01 859 coussinets de carter 0.50 vilebrequin 0,25 butée 21

DISTRIBUTION

- K 51 725 grande clavette pour pignon de vilebrequin
- L 01 887 pignon de vilebrequin
- M 51 720 pignon de distribution
- N 01 889 kit pignonerie taille droite T4

BIELLE

- O 01 885 set de 4 bielles reconditionnées 17/1800cc (sans échange)
- 01 886-2 set de 4 bielles 2000cc Qualité Standard (sans échange)
- P 01 884 set de 4 bielles "H Beam" 2000cc (longueur origine 5.158" avec visserie ARP 2000)

BAGUE DE BIELLE

- Q 01 880-4 set de 4 bagues de bielles T4

COUSSINETS DE BIELLES

- R 01 875 coussinets de bielles côte std 1.7/1.8L **KOLBENSCHMIDT**
- R 01 876 coussinets de bielles côte + 0,25mm 1.7/1.8L **KOLBENS.**
- R 01 870 coussinets de bielles côte std 2L **SILVERLINE**
- R 01 871 coussinets de bielles côte + 0,25mm 2L **SILVERLINE**
- R 01 872 coussinets de bielles côte + 0,50mm 2L **SILVERLINE**
- R 01 873 coussinets de bielles côte + 0,75mm 2L **SILVERLINE**

ARBRE A CAMES (vendus avec boulons de poulie)

ORIGINE

- A 01 500 arbre à cames NEUF pour poussoirs mécaniques (prévoir poulie réf 1520)
- A 01 501 arbre à cames NEUF pour poussoirs hydrauliques (prévoir poulie réf 1520)

PERFORMANCE

WEBCAM

- A 01 510 arbre à cames Webcam «86» levée 0,423 durée 270° (couple entre 2500 et 5500, idéal pour la ville)
- A 01 511 arbre à cames Webcam «86a» levée 0,435 durée 290° (pour rendement élevé, recommandé ressorts 01390 ou 01395)
- A 01 512 arbre à cames Webcam «119» levée 0,500 durée 276° (pour moteur turbo)
- A 01 513 arbre à cames Webcam «163» levée 0,500 durée 284° (utilisation off-road racing, aussi prévu pour moteur longue course)
- A 01 514 arbre à cames Webcam «86b» levée 0,500 durée 300° (utilisation off-road racing course d'origine)
- A 01 515 arbre à cames Webcam «86c» levée 0,507 durée 310° (aussi prévu pour moteur longue course)
- A 01 517 arbre à cames Webcam «277» levée 0,572 durée 320° (utiliser les poussoirs réf 01235, aussi prévu pour moteur longue course)

POULIE

- B 01 520 poulie d'arbre à cames **WEBCAM**

PASTILLE D'ARBRE A CAMES

- C 51 139 pastille métallique carter-sortie arbre à cames

COUSSINETS D'ARBRE A CAMES

- D 01 860 coussinets d'arbre à cames côte origine
- D 01 861 coussinets d'arbre à cames côte origine **SILVERLINE**

POUSSOIR

- E 01 230-8 set de 8 poussoirs mécaniques **FEBI**
- F w109300-8 set de 8 poussoirs hydrauliques
- G 01 235 set de 8 poussoirs **WEBCAM** renforcés (89 grammes pièce)
- G 01 239 set de 8 poussoirs **SCAT** renforcés et percés
- H 01 231-8 set de 8 tiges de culbuteurs pour moteur T4 avec poussoirs mécaniques

TUBE ENVELOPPE

- I 01 240-8 set de 8 tubes enveloppes
- J 01 241-8 set de 8 tubes enveloppes en INOX
- K 01 245-8 set de 8 tubes enveloppes allongés de 0,4" (1cm)
- L 01 265 ressort de maintien de tube enveloppe de moteur T4

JOINT DE TUBE ENVELOPPE

- M 01 250-8 set de 8 joints pour tube enveloppe côté bloc (21,3mm)
- M 01 260-8 set de 8 joints pour tube enveloppe côté culasse (25,1mm)



A



B



C

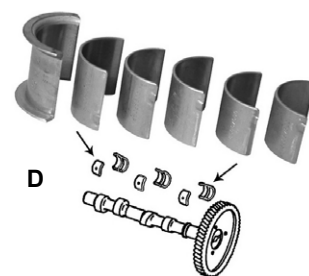

D



E



F



G



H

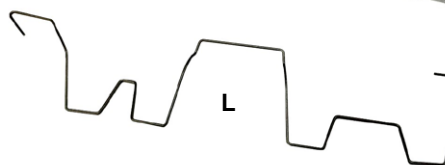

L

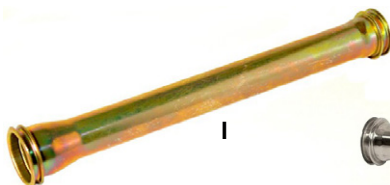

I



J

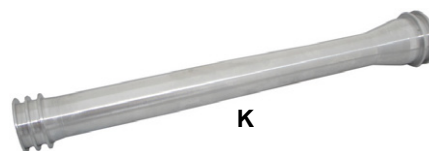

K



M

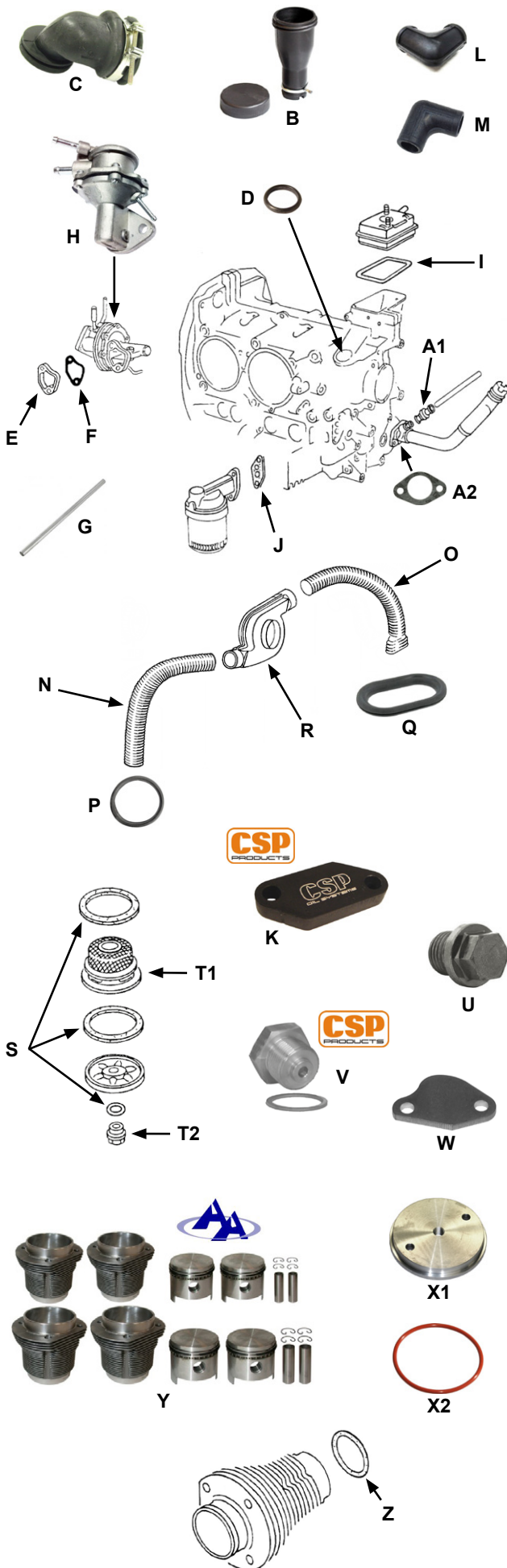

JOINTS MOTEUR

	01 811	pochette joints moteur 2L CU (<i>qualité allemande</i>)
	01 810	pochette joints moteur 2L CJ + 1,8L (<i>qualité allemande</i>)
	01 815	pochette joints moteur 1,7L (<i>qualité allemande</i>)
A1	01 113	joint de raccord bloc/jauge à huile sur moteur
A2	01 112	joint de raccord bloc/remplissage d'huile sur moteur
B	01 007	goulotte de remplissage d'huile 2,0 CU
C	01 114	soufflet de ventilation d'alternateur 55amp pour T2 -7/74
D	81 365	joint torique d'allumeur
E	01 705	bakélite de pompe à essence
F	01 706	joint de bakélite de pompe à essence
G	01 707	tige poussoir de pompe à essence (<i>longueur 139,8mm</i>)
H	01 710	pompe à essence pour T4
I	01 816	joint en liège de « <i>pied de reniflard</i> »
J	01 817	joint de pied de filtre à huile
K	01 818	plaque de shuntage de filtre à huile CSP
L	01 787	coude de raccord entre boîte à air et carbu moteur T4
M	01 788	coude de liaison entre reniflard et boîte à air moteur T4
N	01 785	gaine de chauffage gauche pour moteur T4 (<i>diam. 55mm, longueur 640mm</i>)
O	01 786	gaine de chauffage droite pour moteur T4 (<i>ronde d'un côté et ovale de l'autre</i>)
P	01 783	joint rond d'embase de gaine de chauffage gauche sur T4
Q	01 784	joint oval d'embase de gaine de chauffage droite sur T4
R	01 782	ventilateur de chauffage pour moteur T4

CREPINE

S	01 400	kit de joints de plaque de vidange
T1	01 405	crépine d'huile
T2	01 406	boulon de plaque de crépine

BOUCHON DE VIDANGE

U	01 404	bouchon de vidange
V	01 407	adaptateur CSP de sonde de température d'huile M14x1.5
W	01 408	plaque bouche trou de pompe à essence
X1	01 409	plaque de montage de sonde de température réf U220260
X2	01 403	joint torique de couvercle de carter d'huile (77x4mm)

KIT CYLINDREE AA PRODUCT

Y	01 827	kit cylindrée 96mm vilebrequin 66mm
Y	01 828	kit cylindrée 90mm vilebrequin 66mm (1,7L)
Y	01 829	kit cylindrée 93mm vilebrequin 66mm (1,8L)
Y	01 830	kit cylindrée 94mm vilebrequin 71mm (2L) (<i>pistons creux</i>)
Y	01 826	kit cylindrée 94mm vilebrequin 71mm (2L) (<i>pistons plats</i>)
Y	01 832	kit cylindrée 96mm vilebrequin 71mm
Y	01 833	kit cylindrée 103mm vilebrequin 71mm
Y	01 834	kit cylindrée 104mm vilebrequin 71mm

SCHIMS

Z	01 841	set de 4 épaisseurs de bas de cylindre 0,10" (<i>0,254mm</i>)
Z	01 842	set de 4 épaisseurs de bas de cylindre 0,20" (<i>0,508mm</i>)
Z	01 843	set de 4 épaisseurs de bas de cylindre 0,30" (<i>0,762mm</i>)
Z	01 844	set de 4 épaisseurs de bas de cylindre 0,40" (<i>1,016mm</i>)
Z	01 845	set de 4 épaisseurs de bas de cylindre 0,60" (<i>1,524mm</i>)
Z	01 846	set de 4 épaisseurs de bas de cylindre 0,90" (<i>2,286mm</i>)

SEGMENTS

- A 01 838 segments (4) 90x66mm 1700cc
- A 01 839 segments (4) 93x66mm 1800cc
- A 01 840 segments (4) 94x71mm 2000cc
- A 01 651 segments (4) 96x71mm
- A 01 652 segments (4) 103x71mm

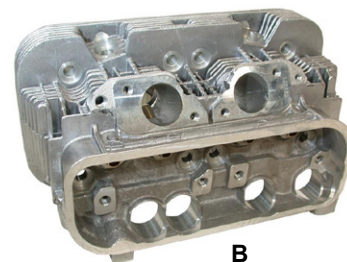

CULASSE

- 01 822-1 culasse 1.7L (CA-CE) NEUVE complète
- 01 822-2 culasse 1.8L (AP) NEUVE complète
- B 01 820 culasse 2.0L (CJ) 8/76-7/78 NEUVE sans soupapes
(prévoir réf 01340 et réf 01350)
- B 01 825 culasse 2.0L (CJ) 8/76-7/78 NEUVE complète
- B T 3103 culasse 2.0L (CU) 5/79-12/82 NEUVE complète
- C 01 821 culasse 2.0L - Porsche 914 (GB) NEUVE sans soupapes
- 01 824 culasse 2.0L injection (GE) NEUVE complète

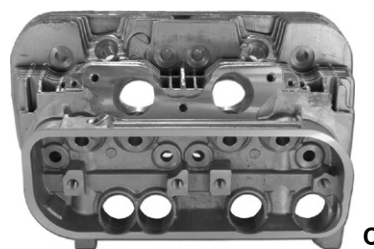

GOUJONS

- D 01 819 set de 16 goujons plus longs de culasses T4
(avec boulons et rondelles)
- E 01 823 goujon d'échappement de culasse T4

SOUPAPE ORIGINE

- F 01 330 soupape d'admission 39,3mm (queue de 8mm)
- F 01 340 soupape d'admission 37,5mm 8/75-4/79 (queue de 8mm)
- F 01 350 soupape d'échappement 33mm 8/71-12/82 (queue de 9mm)



SOUPAPE INOX & SIEGE DE SOUPAPE

diamètre	36mm	38mm	40mm	42mm	44mm	46mm	48mm	50mm
soupape (queue de 8mm)	01 321	01 323	01 324	01 325	01 326	01 327	01 328	01 329
soupape (queue de 9mm)	01 322							
siège de soupape	01 311	01 312	01 313	01 314	01 315	01 316	01 317	01 318

GUIDE DE SOUPAPE

- G 51 650-4 set de 4 guides soupapes admission (8mm)
- G 51 660-4 set de 4 guides soupapes échappement (9mm)

ELEMENTS DE CULASSE

RESSORT

- H 01 390 set de 8 ressorts simples de soupapes **WEBCAM**
utilisable jusqu'à une levée de 0,465"
(vendus avec schims de 0,030")
- H 01 395 set de 8 ressorts doubles de soupapes **WEBCAM**
utilisable jusqu'à une levée de 0,510"
(vendus avec schims de 0,030")
- H 01 396 set de 8 ressorts simples de soupapes renforcés
- H 01 397 set de 8 ressorts doubles de soupapes renforcés



COUELLE

- I 01 399-4 set de 4 coupelles de soupape chromoly 9mm
- I 51 607-8 set de 8 coupelles de soupapes 8mm
- J 51 609 set de 8 coupelles de soupapes CHROMOLY
- J 51 601 set de 8 coupelles de soupapes **ENGLÉ**



CLAVETTE & CHAPEAU

- K 51 608-16 set de 8 clavettes de soupapes
- K 51 604 set de 8 clavettes de soupapes renforcées
- L 51 595 set de 8 chapeaux de soupapes renforcés

CULBUTEUR

VIS ET ECROUS

- A 52 280-8 set de 8 vis de réglage de culbuteur en 8mm
(pour certains moteurs de 70-73)
- A 52 283-8 set de 8 vis de réglage de culbuteur en 8mm
Qualité Allemande *(pour certains moteurs de 70-73)*
- A 01 835-8 set de 8 vis de réglage de culbuteurs en 10mm -12/82
- B 52 285-8 set de 8 écrous de vis de réglage de culbuteur en 6mm
(pour certains moteurs de 70-73)
- B 01 836-8 set de 8 écrous de vis de réglage de culbuteurs en 10mm
- C 52 476 set de 8 vis de réglage de culbuteurs à billes *(pour certains moteurs de 70-73, réglage des vis avec clef 6 pans fournie)*
- D 52 477 set de 8 vis de réglage de culbuteurs «Elephant Foot»
(pour certains moteurs de 70-73)

RAMPE DE CULBUTEURS

- E 01 837 goujon de rampe de culbuteurs
- F 01 847 axe de rampe de culbuteur renforcé *(4 requis par moteur)*
- G 01 848 bague de rampe de culbuteur renforcée *(4 requis par moteur)*

VOLANT MOTEUR

- H 01 881 volant moteur neuf 200mm allégé *(5kg870)*
- H 01 895 volant moteur 210mm reconditionné *(sans échange)*
- H 01 898 volant moteur 215mm reconditionné et équilibré
- H 01 882 volant moteur 215mm en chromoly
- H 01 899 volant moteur 228mm reconditionné et équilibré
- H 01 896 volant moteur «PORSCHE 914» 215mm en chromoly
(utiliser mécanisme référence P141100)
- I 01 894 vis pour fixation de volant moteur T4

JOINT SPI

- J 01 120 joint spi de vilebrequin côté volant moteur
- 01 125 joint spi de vilebrequin côté hélice de refroidissement
- K 01 123 joint torique de volant moteur T4

CALE DE JEU AXIAL

- L 01 130 rondelle de jeu axial 0,24mm
- L 01 131 rondelle de jeu axial 0,30mm
- L 01 132 rondelle de jeu axial 0,32mm
- L 01 133 rondelle de jeu axial 0,36mm
- L 01 134 rondelle de jeu axial 0,38mm

CACHE-CULBUTEURS

- M 01 009-2 set de 2 cache-culbuteurs noir
- N 01 008-2 set de 2 clips de cache-culbuteurs T4
- O 01 110-2 set de 2 joints de cache-culbuteurs
- P 58 150 set de 2 caches-culbuteurs alu siglés **EMPI**
(vendus avec joints réf 01110)

RENIFLARD

- Q 41 740 kit reniflard (boitier alu + durite + raccords)
(évite les surpressions moteur)
- R U135225 set de 2 embouts pour reniflard sur caches-culbuteurs
- S U135110-1 durite d'huile style origine (diam int 12mm) au mètre
- U135130-1 durite d'huile inox (diam int 12mm) au mètre
- T U155125 collier de serrage pour tuyau d'huile

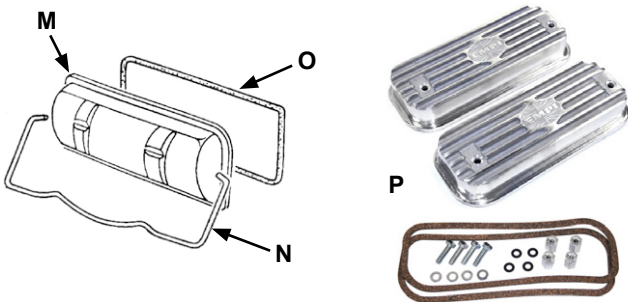
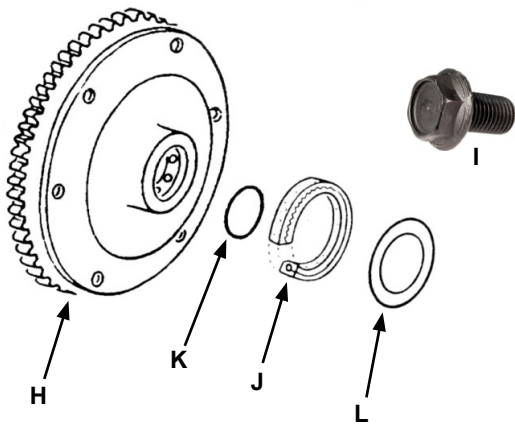
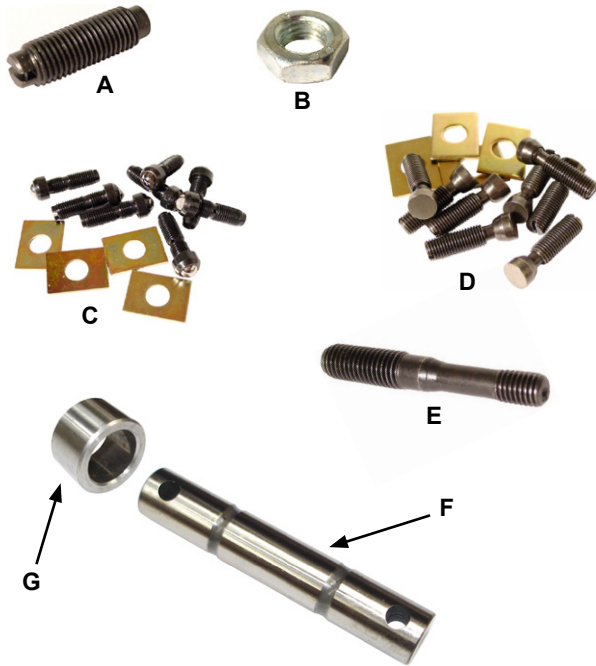

SONDE DE PRESSION D'HUILE

- A 41 260 sonde de pression d'huile
- B 01 415 capuchon sur sonde de pression d'huile



POMPE A HUILE

- C 01 425 pompe à huile 26mm SHADEK pour moteur Type 4
- D 01 420 pompe à huile 26mm SHADEK avec couvercle alu pour moteur Type 4 **CB PERF**
- E 41 148 joint pour corps de pompe à huile entre pompe et carter



FILTRE A HUILE

- F 01 410 filtre à huile
- G U120312 filtre à huile **FRAM** orange HP1
- H U120314 filtre à huile **FRAM** orange HP3

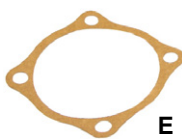

RADIATEUR D'HUILE

- I 01 430 radiateur d'huile
- J 41 310 joint de radiateur d'huile (modèle plat 10mm)
- K 01 440 plaque de sortie d'huile (utiliser 3/8" U155217 / U155228) **CSP**
- L 01 445 plaque de shuntage de radiateur d'huile **CSP**
- M 01 446 kit visserie pour installation plaque réf 01445

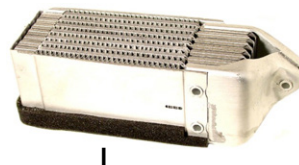

REFROIDISSEMENT

- N 01 739 grille de protection de turbine pour moteur T4
- O 01 000 kit d'adaptation **CSP** de turbine Type 1 sur moteur Type 4
- P 01 001 tôle de finition arrière moteur T4 avec turbine T1 **CSP**
- Q 09 140 poulie alu T4 **CSP** (diam. 175mm)
- R 01 005 remplissage d'huile **CSP** (pour T4 turbine T1 ou T4 turbine Porsche)

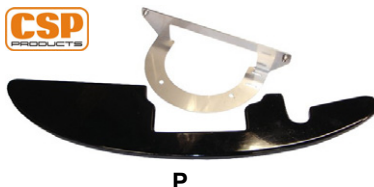
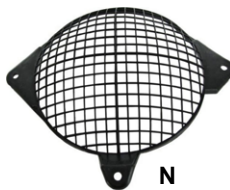

CARTER SUPPLEMENTAIRE

- S 01 450 carter d'huile supplémentaire **SCAT** (les joints de remplacement entre le carter et le bloc sont les joints d'origine T4, et la crépine du carter sup est une crépine T1)

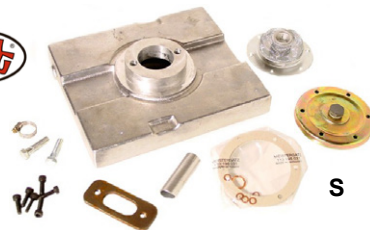

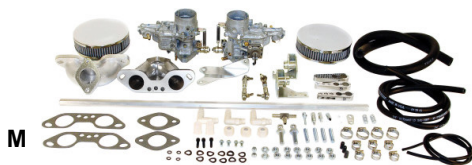
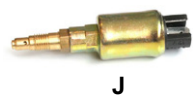
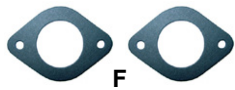
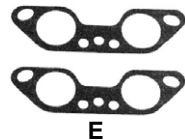

PIPE D'ADMISSION

PERFORMANCE A 2 CARBUS

- A 42 763 set de 2 pipes d'admission pour carburateurs IDF/DLRA
- B 42 762 set de 2 pipes d'admission pour carburateurs 48IDA
- C 42 800 set de 2 pipes d'admission courtes 4 trous **CSP** pour IDF/HPMX/DLRA en 40mm
- C 42 801 set de 2 pipes d'admission courtes 4 trous **CSP** pour IDF/HPMX/DLRA en 44mm
- C 42 802 set de 2 pipes d'admission courtes 4 trous **CSP** pour IDF/HPMX/DLRA en 48mm

JOINT D'EMBASE

- D 01 814 joint en bakélite d'admission de moteur T4
- E 42 795 set de 2 joints entre l'admission et la culasse en papier
- F 42 790 set de 2 joints d'embase pour carbus IDF/HPMX/DLRA
- 42 808 joint d'embase pour carbu 48 IDA
- G 42 805 bakélite sous carbu 40 IDF/HPMX/DRLA (vendue avec 2 joints, il en faut 2 par carburateur)
- G 42 806 bakélite sous carbu 44 IDF/HPMX/DRLA (vendue avec 2 joints, il en faut 2 par carburateur)
- G 42 807 bakélite sous carbu 48 IDF/HPMX/DRLA (vendue avec 2 joints, il en faut 2 par carburateur)

KIT REPARATION CARBU ORIGINE

- H 42 317 kit de réfection de carburateur 34 PDSIT (1) pour T2 73-74
- I 42 270 étouffoir pour carburateur PDSIT T4 à piston
- J 42 278 étouffoir pour carburateur PDSIT T4 à gicleur

CARBURATEUR PERFORMANCE

MONTAGE CENTRAL

- K 42 715 kit carburateur 32-36 progressif pour moteur T4

MONTAGE DOUBLE

KADRON

- L 42 757 kit doubles carburateurs KADRON 44mm pr moteur T4
- L 43 131 kit doubles carburateurs EMPI 40mm type Kadron pr T4

ICT

- M 42 744 kit complet carburateurs WEBER 34 ICT pour moteur T4

HPMX

- N 43 400 kit doubles carburateurs HPMX 40mm pour moteur T4
- N 43 405 kit doubles carburateurs HPMX 44mm pour moteur T4

EMPI "D"

- O 43 156 kit LUXE double carburateurs EMPI "D" 40mm pour Type 4

KIT REPARATION

32/36 PROGRESSIF

- 42 752 kit de réfection pour un carburateur progressif 32-36
- 42 749 joint d'embase de carbu progressif 32/36 sur T4 réf 42715

KADRON / ICT

- 42 755 kit de réfection pour un carburateur KADRON
- 42 799 set de 2 joints d'embase de carburateurs KADRON 40mm
- 42 318 kit de réfection pour un carburateur ICT
- 42 798 set de 2 joints d'embase de carburateurs ICT
- 42 865 tube d'émulsion F6 pour 34 ICT/EPC

IDF / HPMX / DRLA / DCNF

- 42 753 kit de réfection pr un carburateur Weber 40-44 IDF/HPMX
 42 754 kit de réfection pour un carburateur Dellorto 36/40 DRLA
 42 316 kit de réfection pour un carburateur 40 DCNF

ELEMENTS

- A 42 739 plaque obturation du starter sur carbu weber IDF
 B 42 751 flotteur de carbu Empi/Kadron 40mm Solex
 C U160050 serre câble d'accélérateur
 D U160056 raccourcisseur câble d'accélérateur
 E U160055 kit prolongateur de câble
 F 42 990 choke de remplacement pour carburateur 32-36 progressif à choke électrique

VENTURI, GICLEUR, etc...

Voir moteur type 1 page A-33/A-36

FILTRE A AIR

POUR CARBURATEUR ORIGINE

- G 01 780 filtre à air T4 8/74-12/82 + (1,9L) 8/82-7/90

POUR CARBURATEUR PERF

IDF/DLRA/HPMX 40-44

- H 42 382 filtre à air ovale CB Perf en alu (H 10cm, L 16,5cm, l 11cm)
 I 42 390 filtre à air rectangulaire (H 4,8cm, L 17cm, l 11,3cm)
 I 42 392 filtre à air rectangulaire (H 6,5cm, L 17cm, l 11,3cm)
 J 42 393 filtre à air ovale (H 8,3cm, L 17,5cm, l 11,3cm)
 K 42 399 filtre à air ovale reproduction "KNECHT" **FLAT4** vendu sans partie filtrante (H 8,4cm, L 18cm, l 11,5cm)
 L 42 400 partie filtrante **K&N** hauteur 8.5cm pour filtres ovale
 M 42 405 partie filtrante hauteur 8.5cm pour filtres ovale
 M 42 404 partie filtrante hauteur 4.5cm pour filtres ovale

DCNF

- I 42 394 filtre à air ovale (H 4,5cm, L 17,5cm, l 11,5cm)

32/36 PROGRESSIF

- I 42 395 filtre à air rectangulaire (H 4,8cm, L 17cm, l 11,3cm)

KADRON

- N 42 396 filtre à air POD (H 8cm, diam 9,5cm en bas, diam 7,5cm en haut)
 O 42 398 set de 2 filtres à air (H 8,3cm, diam 15,5cm)
 M 42 397 élément de filtre à air pour carbu KADRON

JOINT D'EMBASE ENTRE FILTRE ET CARBU

- 42 793 set de 2 joints d'embase de filtre à air pour 32/36 réf 42715
 42 796 set de 2 joints d'embase de filtre à air pour WEBER/HPMX
 42 797 set de 2 joints d'embase de filtre à air pour DCNF

CORNETS ET BOUCHONS

- P Voir moteur type 1 page A-38

TRINGLERIE

- Q 42 770 tringlerie alu **CBperf** pour double carburateur IDF
 R 42 792 tringlerie **CSP** pour moteur T4 avec turbine PORSCHE et carbus IDF/HPMX
 S 42 722 tringlerie à roulement T4 "CROSSBAR" **CSP** pour 40 IDF sur moteur T4 avec refroidissement T1
 S 42 724 tringlerie à roulement T4 "CROSSBAR" **CSP** pour 40 IDF sur moteur T4 avec refroidissement origine



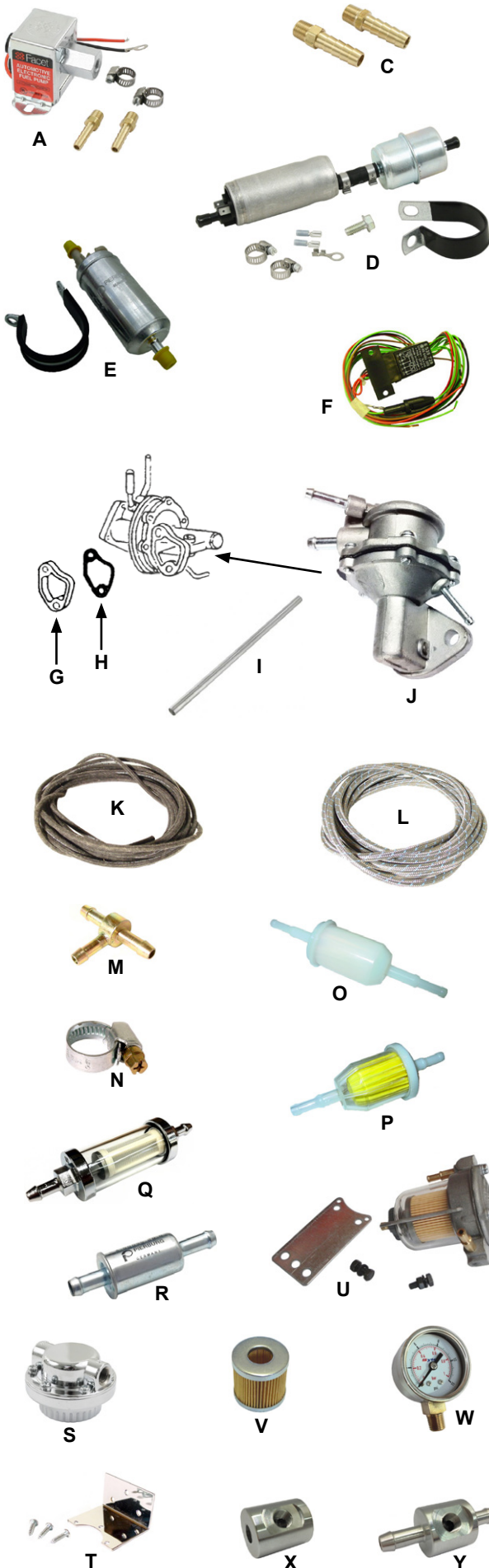

POMPE A ESSENCE

ELECTRIQUE

- U130328 pompe à essence électrique 12 v
- A** U130330 pompe à essence électrique **FACTET** 12 v
- C** U155210 raccords (2) en 6mm droit
- C** U155212 raccords (2) en 8mm droit
- D** U130320 pompe à essence électrique rotative 12 v (4 psi)
- E** U130335 pompe à essence électrique 12 v **PIERBURG**
- F** U130336 relais de mise en sécurité de la pompe à essence PIERBURG réf U130335

ORIGINE

- G** 01 705 bakélite de pompe à essence
- H** 01 706 joint de bakélite de pompe à essence
- I** 01 707 tige poussoir de pompe à essence mécanique T4 (longueur 139,8mm)
- J** 01 710 pompe à essence pour T4

DURITE A ESSENCE

TYPE ORIGINE

- K** U130110-1 durite d'essence diam. intérieur 5,5mm tissu extérieur
- K** U130110-20 durite d'essence diam. intérieur 5,5mm tissu extérieur en rouleau de 20m
- K** U130120-1 durite d'essence diam. intérieur 7,5mm tissu extérieur
- K** U130120-20 durite d'essence diam. intérieur 7,5mm tissu extérieur en rouleau de 20m
- K** U130150-1 durite d'essence diamètre intérieur 6mm lisse renforcée intérieur
- K** U130150-20 durite d'essence diamètre intérieur 6mm lisse renforcée intérieur en rouleau de 20m
- K** U130160-1 durite d'essence diamètre intérieur 7,5mm lisse renforcée intérieur

TRESSEE INOX

- L** U130180-1 durite essence tressée inox diam. intérieur 5,5mm
- L** U130185-1 durite essence tressée inox diam. intérieur 7,5mm

RACCORD ET COLLIER

- M** U130230 raccord d'essence métallique en T diamètre 6mm
- M** U130232 raccord d'essence métallique en T diamètre 8mm
- N** U155120 collier de serrage tuyau d'essence de 5 à 8mm de diamètre

FILTRE ET REGULATEUR DE PRESSION

- O** 01 740 filtre à essence pour moteur T4 2.0L
- P** U120500-10 set de 10 filtres à essence universel
- Q** U120510 filtre à essence chrome/verre diam 6,5mm
- Q** U120511 filtre à essence chrome/verre diam 9,4mm
- R** U120520 pré-filtre PIERBURG pour pompe à essence électrique (diamètre 8mm)
- S** U120575 régulateur de pression d'essence (vendus sans raccords, prévoir réf U155210, U155212 ou U155230)
- T** U120576 support chromé pour régulateur de pression essence
- U** U120550 filtre à essence régulateur "KING"
- U** U120551 filtre à essence régulateur "KING" prévu pr mano U120552
- V** U120560 filtre de remplacement pour filtre "KING"
- W** U120552 mano de pression d'essence 1,5-15psi pour filtre réf U120551
- X** U120555 adaptateur en aluminium de mano de pression d'essence pour raccords NPT
- Y** U120556 adaptateur en aluminium de mano de pression d'essence pour raccords en 8mm

ALLUMAGE

BOBINE

- A 81 309 bobine noire d'allumage 12 V **BOSCH** à bain d'huile
- B 81 310 bobine bleue d'allumage 12 V Brésil à bain d'huile
- C 81 315 bobine bleue d'allumage 12 V **BOSCH** isolation en bakélite
- D 81 318 bobine d'allumage 12 V **BERU** (3 Ohms)

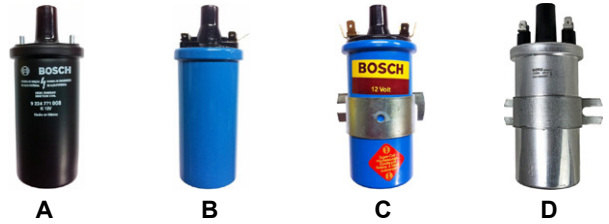

ALLUMEUR

- E 81 351 allumeur à avance centrifuge "nouveau 009"
- 81 356 allumeur à avance centrifuge "nouveau 009" chromé
- F 81 352 allumeur à avance centrifuge "nouveau 009" avec module d'allumage électronique
- G 01 735 bride d'allumeur pour moteur T4

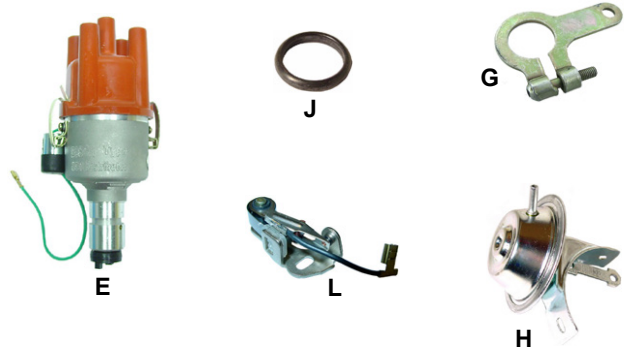

DEPRESSION

- H 81 345 capsule de dépression pour allumeur 73-79

DURITE DE DEPRESSION

- I U150050-1 durite de dépression d'air (diam int 3mm) au mètre
- I U150050-25 durite de dépression d'air (diam int 3mm) en rouleau de 25m

JOINT TORIQUE

- J 81 365 joint torique d'allumeur

REGLAGE D'AVANCE

- K 01 738 repère de calage d'avance T4 toutes années en alu

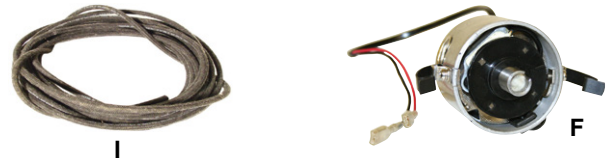

VIS PLATINEES

- L 81 770 vis platinees 8/70- et 009 **BOSCH**
- L 81 772 vis platinees 8/70- et 009 **BERU**

ALLUMAGE ELECTRONIQUE

ACCU-FIRE

- M 81 382 kit allumage électronique Accu-Fire pour tout allumeur

COMPUFIRE

- N 81 333 bobine d'allumage chromée époxy anti-vibrations Compu-Fire 35.000 Volts
- O 81 380 kit allumage électronique Compufire pour allumeur 009

COMPUFIRE

- P 81 336-4 kit allumage électronique 12volts IGNITOR 1 pour allumeur Bosch 009 et 050



ROTOR

- Q 81 810 rotor 8/68-
- Q 81 811 rotor 8/68- **BERU**
- R 81 814 rotor type 1/2/3/4 limiteur de régime à 5.400 tours
- R 81 816 rotor type 1/2/3/4 limiteur de régime à 6.500 tours



CONDENSATEUR

- S 81 610 condensateur 1/73-
- T 81 615 condensateur pour 009
- T 81 616 condensateur pour 009 **BOSCH**

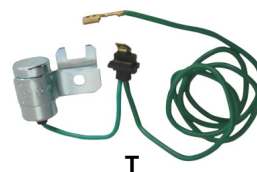

TETE D'ALLUMEUR

TYPE ORIGINE

- U 81 430 tête d'allumeur 8/68-
- V 81 433 tête d'allumeur NOIRE 8/68- et 009

COULEUR

- W 81 460 tête d'allumeur transparente
- W 81 465 tête d'allumeur rouge
- W 81 466 tête d'allumeur bleue
- W 81 467 tête d'allumeur jaune



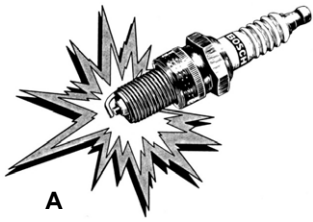

A



B

BOUGIE

- A 82 105 bougie **BOSCH** W8CC (culot long)
- A 82 106 bougie **BOSCH** WR7CC PLUS (culot long)
- A 09 800 bougie **BOSCH** WR7DC PLUS (culot long)
- 09 801 bougie **BERU** W7DTC (culot long)
- B 82 126 bougie **NGK** B7ES (culot long)
- B 82 118 bougie **NGK** B6ES (culot long)
- B 82 120 bougie **NGK** BP6ES (culot long)
- B 82 123 bougie **NGK** B5ES (culot long)
- B 82 125 bougie **NGK** BP5ES (culot long)

FAISCEAU DE FILS DE BOUGIES

ORIGINE

- C 09 813 faisceau de fils de bougie T4 **Qualité Allemande**

ELEMENT

- D 82 140 joint d'entourage de bougie
- E 82 160 bakélite de fil de bougie (utilisable que sur les cylindres 1 et 3)

SEPARATEUR

- F 82 130 clip de montage 3 emboitements des fils de bougies sur la turbine
- G 82 135 clip de montage 2 emboitements des fils de bougies sur la turbine
- H U210270 séparateurs de fils de bougie chromé
- H U210272 séparateurs de fils de bougies noir



D

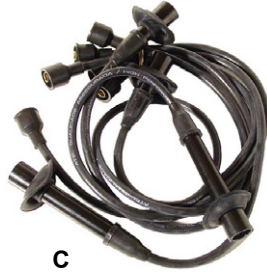

C

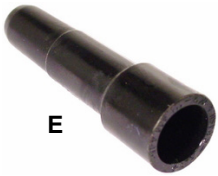

E

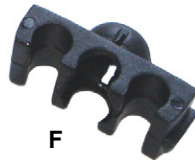

F



G



H



I



K



J

ELEMENTS D'ALTERNATEUR

- I 09 130 courroie d'alternateur pour moteur (10 x 965mm)
- I 09 135 courroie d'alternateur pour moteur (9.5 x 1175mm)
- J 81 105 clavette d'alternateur
- K 09 140 poulie alu T4 **CSP** (diam. 175mm)

ALLUMAGE PERFORMANCE

Voir moteur type 1 pages A-43/A-45



RADIATEUR SUPPLEMENTAIRE

A PLAQUES

- A U135605 radiateur d'huile à 48 plaques
(vendu sans raccords, utiliser la réf U155220)
- B U135610 radiateur d'huile à 72 plaques avec ventilateur
(vendu sans raccords, utiliser la réf U155220)

A TUYAUX

- C U135620 radiateur d'huile à 6 tuyaux
(la fixation des durites se fait avec des colliers réf U155125)
- D U135630 radiateur d'huile à 8 tuyaux
(la fixation des durites se fait avec des colliers réf U155125)

FIXATION

- E U135650 set de 4 silentblocks de montage de radiateur sup.

THERMOSTAT

- F U135690 thermostat électrique pour radiateur d'huile supplémentaire
(idéal pour réf U135610, vendu avec raccords)
- G U135695 thermostat bypass mécanique montable pour tous les types de radiateurs supplémentaires (vendu avec raccords)

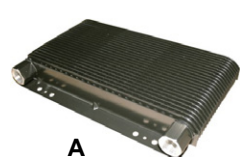

A

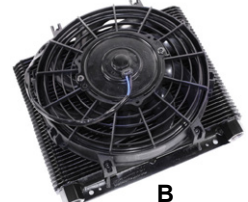

B



C



D



E

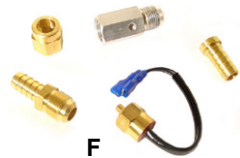

F

RACCORDS (filet Américain)

- H U155228 set de 2 raccords coudés 45° 3/8" mâle x 3/8" femelle
- I U155235 set de 2 raccords coudés 90° 3/8" mâle x 3/8" femelle
- I U155238 set de 2 raccords coudés 90° 1/2" mâle x 1/2" femelle
- J U155222 set de 2 raccords droits 1/2" femelle
- K U155215 set de 2 raccords droits 1/4" mâle (pr ppe huile 55104/55106)
- K U155220 set de 2 raccords droits 1/2" mâle
- K U155217 set de 2 raccords droits 3/8" mâle
- L U155225 set de 2 raccords coudés 30° 3/8" mâle



G

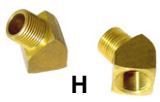

H



I



J



K



L

RENIFLARD

- M U135200 petit filtre pour reniflard d'huile
- N U135225 set de 2 embouts pour reniflard sur caches-culbuteurs



M

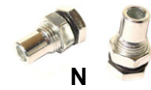

N



O

FILTRE A HUILE ET SUPPORT

- O U120300 filtre à huile
- P U120305 filtre à huile chromé
- Q U120310 filtre à huile FRAM PH-8A orange
- R U120312 filtre à huile FRAM HP1 orange
- S U120314 filtre à huile FRAM HP3 orange
- T U135750 support alu pour filtre à huile sortie à gauche
- U U135751 support alu pour filtre à huile sortie à droite
- V U135752 support alu pour filtre à huile sortie verticale
- W U135760 souche sandwich à placer sous le filtre à huile



P



Q



R



S

DURITE

- X U135110-1 durite d'huile diamètre intérieur 12mm tissu extérieur
- X U135110-20 durite d'huile diamètre intérieur 12mm tissu extérieur en rouleau de 20m
- X U135120-1 durite d'huile diamètre intérieur 12mm lisse renforcée intérieur
- X U135120-20 durite d'huile diamètre intérieur 12mm lisse renforcée intérieur en rouleau de 20m
- U135130-1 durite d'huile diam. intérieur 12mm recouvert métal tressé
- Y U155125 collier de serrage pour durite d'huile



T



U



V



W



X



Y

ECHAPPEMENT T1 ORIGINE

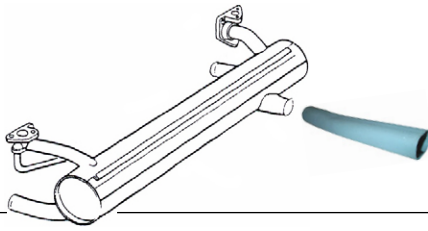

- 21 100 silencieux 25cv 12/47-7/55
- 21 450 tube de sortie d'échappement 12/47-7/55
- 21 453 tube de sortie d'échappement 12/47-7/55 chromée

- 21 130 silencieux 30cv 8/55-7/60

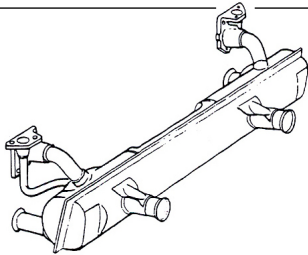
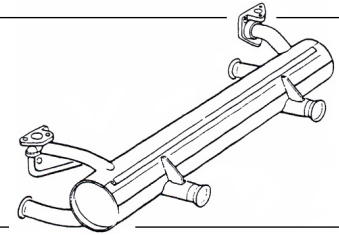

- 21 150 silencieux 1200 8/60-12/62

- 21 200 silencieux 1200 1/63-
- 22 105 silencieux 1200 12/62- **Qualité supérieure**
- 21 203 silencieux 1200 12/62- en **INOX**

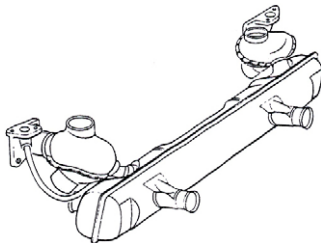
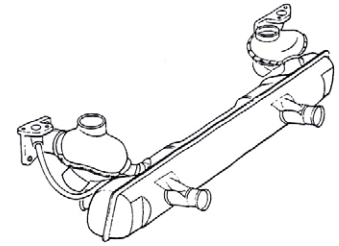

- 21 300 silencieux 1300-1600 8/65-
- 22 205 silencieux 1300-1600 8/65- **Qualité supérieure**

- 21 400 silencieux 1303 3/73- à double réchauffage
- 21 403 silencieux 1303 3/73- à double réchauffage **Qualité supérieure**

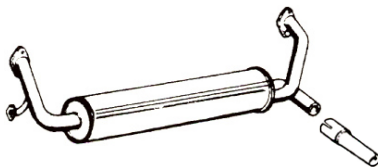
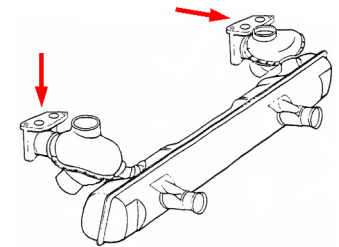

- 21 430 silencieux pour moteur 1600 USA 8/74-7/79
- 21 438 sortie pour silencieux USA réf 21430 ou 21435
- 21 437 joint entre silencieux réf 21430 et filtre EGR
- T 2815 collier de fixation
- T 2816 joint d'échappement



- 21 435 silencieux pour moteur injection 1600 USA 8/74-7/79
- 21 438 sortie pour silencieux USA réf 21430 ou 21435

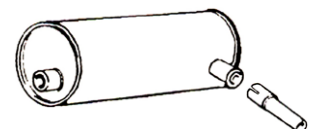

U110200 gaine d'échappement (5cm de largeur, 4.5m de longueur)



23 155 échappement Sport 13/1600cc en **INOX**
(avec 2 sorties passant à la place
des sorties d'origine)

23 159 échappement Sport 1200cc
(avec 2 sorties chromées passant à la place des sorties d'origine)
23 160 échappement Sport 13/1600cc
(avec 2 sorties chromées passant à la place des sorties d'origine)

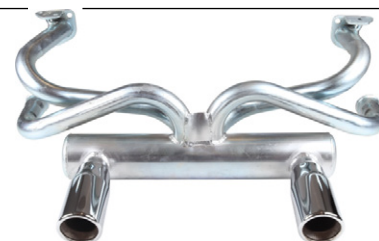

23 165 échappement Sport 13/1600cc en **INOX**
(avec 2 sorties passant à la place
des sorties d'origine)

23 180 échappement style SEBRING 1200cc (homologué TÜV, sorties en inox)
23 186 échappement style SEBRING 1200cc en **INOX** (homologué TÜV, sorties en inox)
23 190 échappement style SEBRING 13/1600cc (homologué TÜV, sorties en inox)
23 196 échappement style SEBRING 13/1600cc en **INOX** (homologué TÜV, sorties en inox)
23 485 simple sortie INOX de remplacement
23 490 double sortie INOX de remplacement



23 175 échappement Empi 2 TIP pour 13/1600cc

23 168 échappement Empi "Single TIP" pour 13/1600cc



21 700 échappement WOLFSBURG WEST style Abarth
pour pied moulé 30cv



23 167 échappement Sport 13/1600cc
avec sorties chromées comme origine

23 245 échappement sport économe adaptable sur tous moteurs T1
(entre-axe ajustable)



23 247 échappement sport avec silencieux rond
"OEM MOTORSPORT"
13/15/1600cc

23 248 échappement double sortie Tuck-Away
avec 4 en 1 grosse bride 13/1600cc
COMPLET (4 en 1 et marmite)



23 200 échappement type Anza
avec 4 en 1 petite bride 13/1600cc
COMPLET (4 en 1 et marmite)

23 202 silencieux de remplacement pour réf 23200

23 253 4 en 1 "SIDEWINDER" **SSP** en INOX pour T1

23 254 marmite d'échappement "SIDEWINDER" **SSP**
en INOX pour 4 en 1 réf 23253





23 205 collecteur 4 en 1 petite bride 13/1600cc
 23 204 collecteur 4 en 1 petite bride 13/1600cc **CERAMIQUE**



23 220 silencieux double Quiet petite bride



23 230 silencieux simple Quiet petite bride



23 143 marmite d'échappement Pro-Turbo ou hide out



23 208 collecteur 4 en 1 **SSP** petite bride 13/1600cc en **INOX**



23 209 silencieux **SSP** simple Quiet en **INOX**
 (avec bride flottante, pour collecteur petite bride)



23 210 marmite d'échappement **SSP** Pro-Turbo ou hide out en **INOX**
 (avec bride flottante, pour collecteur petite bride)



23 207 silencieux **SSP** Mondo Mufler en **INOX**
 (pour collecteur petite bride référence 23208)



- 23 211 collecteur 4 en 1 petite bride 13/15/1600cc
PREMIUM EXTRACTOR
(pour silencieux PHAT réf 23292 / 23293 / 23298)
- 23 212 collecteur 4 en 1 petite bride 13/15/1600cc
PREMIUM EXTRACTOR **CERAMIQUE**
(pour silencieux PHAT réf 23292 / 23293 / 23298)



- 23 292 silencieux PHAT (pour 4 en 1 réf 23211 ou 23212)



- 23 298 silencieux PHAT en **INOX** poli
(pour 4 en 1 réf 23211 ou 23212)



- 23 280 4 en 1 MERGED 1 5/8" (vendu avec stinger)

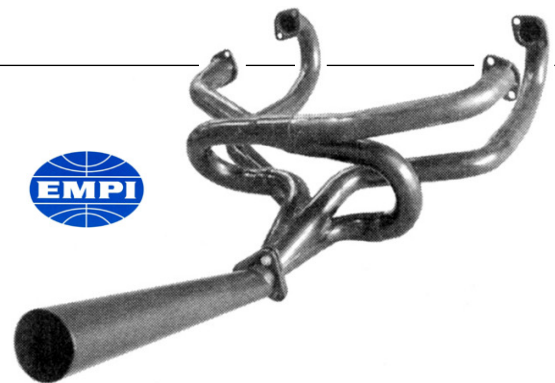

- 23 281 4 en 1 MERGED 1 5/8" en **INOX** (vendu avec stinger)



- 23 282 silencieux **SSP** MONDO MUFLER en inox poli
pour 4 en 1 Merged référence 23281
- 23 299 silencieux **EMPI** PHAT en inox poli
pour 4 en 1 Merged
références 23280/23278/23279





23 215 collecteur 4 en 1 petite bride 13/15/1600cc diam. 1-3/8"
TRI-MIL



23 216 silencieux **TRI-MIL** simple Glass-Pak



23 217 silencieux **TRI-MIL** simple Quiet-Pak



23 255 échappement complet "SIDEFLOW" en 38mm
avec sortie de silencieux en inox



23 261 échappement 4 en 1 style SEBRING
avec 2 silencieux et sortie centrale
pour 1200cc

23 262 échappement 4 en 1 style SEBRING
avec 2 silencieux et sortie centrale
pour 1300-1600cc

SUPER COMPETITION

- 23 370 échappement **CSP** "SUPER COMPETITION" en diamètre 38mm avec marmittes en acier
- 23 373 échappement **CSP** "SUPER COMPETITION" en diamètre 38mm avec marmittes en acier avec préchauffage

- 23 375 échappement **CSP** "SUPER COMPETITION" en diamètre 38mm avec marmittes en INOX
- 23 378 échappement **CSP** "SUPER COMPETITION" en diamètre 38mm avec marmittes en INOX avec préchauffage



avec préchauffage

sortie origine diam. 54mm



Remarque : pour le chauffage prévoir 2 gaines référence U150252

SINGLE et DUAL MUFFLER

- 23 385 échappement **CSP** "SINGLE MUFFLER" en diamètre 38mm
- 23 387 échappement **CSP** "SINGLE MUFFLER" en diamètre 38mm avec chauffage et préchauffage
- 23 380 échappement **CSP** "DUAL MUFFLER" en diamètre 38mm
- 23 382 échappement **CSP** "DUAL MUFFLER" en diamètre 38mm avec chauffage et préchauffage



sortie dans le style Cal-Look



fixation de marmitte renforcée



PIED MOULE

- 21 830 échappement 4en1 complet **CSP** "Mosquito" pour moteur 30cv



PYTHON POUR MOTEUR T1

- 23 340 échappement PYTHON en diamètre 38mm (diam. ext.) en INOX pour T1
- 23 350 échappement PYTHON en diamètre 42mm (diam. ext.) en INOX pour T1
- 23 360 échappement PYTHON en diamètre 45mm (diam. ext.) en INOX pour T1



améliore le flux à la sortie du 4 en 1

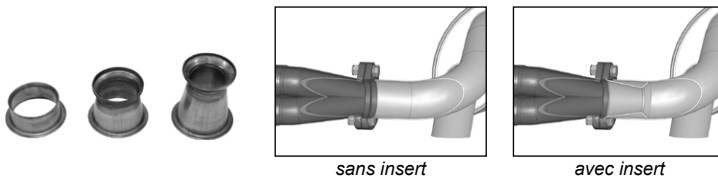

Remarque : échappement non compatible avec les kits frein à disques arrière EMPI

- 23 366 insert d'échappement en diamètre 38mm pour PYTHON T1 & T4
- 23 367 insert d'échappement en diamètre 45mm pour PYTHON T1 & T4
- 23 368 insert d'échappement en diamètre 51mm pour PYTHON T1 & T4

BUGGY

- 23 640 échappement buggy 2 en 1 STREET noir sorties chromées **CSP** en diamètre 38mm



BOITE DE CHAUFFAGE T1

- 26 533 boîte de chauffage gauche en diamètre 38mm **CSP**
- 26 534 boîte de chauffage droite en diamètre 38mm **CSP**
- 26 535 boîte de chauffage gauche en diamètre 42mm **CSP**
- 26 536 boîte de chauffage droite en diamètre 42mm **CSP**
- 26 537 boîte de chauffage gauche en diamètre 45mm **CSP**
- 26 538 boîte de chauffage droite en diamètre 45mm **CSP**



vendu avec joints en cuivre et écrous en 10mm



J-tube en INOX indépandant comme à l'origine de la boîte de chauffage



ECHAPPEMENT VINTAGE SPEED

SPORT MUFLER

- A 21 801 échappement **Vintage Speed** avec préchauffage SPORT MUFLER pour moteur 25-30cv avec 2 sorties
- A 21 806 échappement **Vintage Speed** avec préchauffage SPORT MUFLER pour moteur 13/15/1600cc avec 2 sorties

STYLE ABARTH

- B 21 840 échappement **Vintage Speed** avec préchauffage style ABARTH pour moteur 25-30cv

STYLE ORIGINE

- C 21 851 échappement **Vintage Speed** avec préchauffage style origine pour moteur 13/15/1600cc
- D 21 855 sortie d'échappement **Vintage Speed** style "GT" (avec collier)

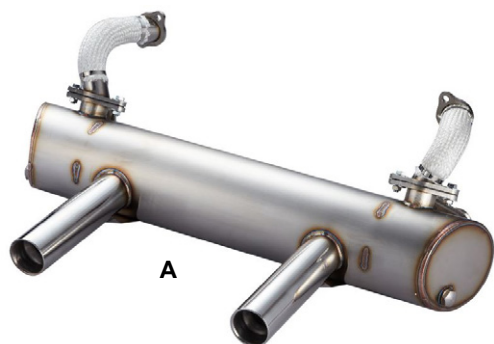

A

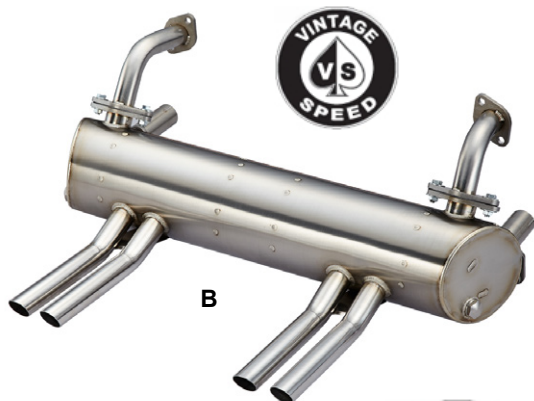

B

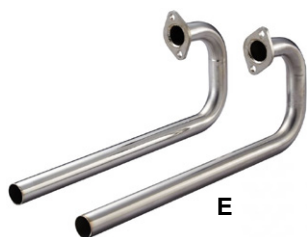

E



F



G



H



I



M



D



C

J-TUBE VINTAGE SPEED

- E 21 880 set de 2 J-tubes en inox diamètre 32mm pour moteur pied moulé
- 21 884 set de 2 J-tubes en inox diamètre 38mm
- F 21 885 set de 2 J-tubes en inox diamètre 38mm flangés

ADAPTATEURS VINTAGE SPEED

- G 21 901 set de 2 adaptateurs pour flasque 13-1600cc en inox **Vintage Speed**
- H 21 902 set de 2 adaptateurs pour moteur T2 en inox **Vintage Speed**
- I 21 910 set de 2 tubulures d'échappement 32mm **Vintage Speed** sans préchauffage pour T1 COX, KG
- I 21 911 set de 2 tubulures d'échappement 38mm **Vintage Speed** sans préchauffage pour T1 COX, KG et 181

KIT MONTAGE VINTAGE SPEED

- J 21 905 kit montage échappement Type 1 **Vintage Speed**
- K 21 906 kit montage échappement Type 4 **Vintage Speed**
- L 21 907 kit montage échappement avec flasque réglable Type 1 **Vintage Speed**
- M 21 909 set de 2 vis inox M18x1.5 pour emplacement sonde sur échappement



J



K



L

STINGER

- A 23 650 stinger chromé (pour petite bride 3 vis)
- B 23 664 stinger noir (pour petite bride 3 vis)
- C 23 667 chicane pour stinger



BOITE DE CHAUFFAGE

TYPE ORIGINE

- D 26 541 boîte de chauffage gauche 12/47-7/55
- D 26 542 boîte de chauffage droite 12/47-7/55
- E 26 543 tube de remplacement gauche pour boîte de chauffage 47-55
- E 26 544 tube de remplacement droit pour boîte de chauffage 47-55
- F 26 551 boîte de chauffage gauche 8/55-12/62
- F 26 552 boîte de chauffage droite 8/55-12/62
- G 25 405 collier de fixation de boîte de chauffage sur échappement pied moulé 30cv
- H 26 501 boîte de chauffage gauche 1/63-
- H 26 502 boîte de chauffage droite 1/63-
- H 26 521 boîte de chauffage chromée gauche 8/60-
- H 26 522 boîte de chauffage chromée droite 8/60-
- I 26 530 embout de réparation de boîte de chauffage

PERFORMANCE

- J 26 531 boîte de chauffage 1 5/8" gauche flangé
- J 26 532 boîte de chauffage 1 5/8" droite flangé
- J 26 511 boîte de chauffage 1 5/8" gauche flangé avec ailettes intérieures en aluminium comme origine
- J 26 512 boîte de chauffage 1 5/8" droite flangé avec ailettes intérieures en aluminium comme origine
- K 26 533 boîte de chauffage gauche en diamètre 38mm **CSP**
- K 26 534 boîte de chauffage droite en diamètre 38mm **CSP**
- K 26 535 boîte de chauffage gauche en diamètre 42mm **CSP**
- K 26 536 boîte de chauffage droite en diamètre 42mm **CSP**
- K 26 537 boîte de chauffage gauche en diamètre 45mm **CSP**
- K 26 538 boîte de chauffage droite en diamètre 45mm **CSP**

KIT DE MONTAGE

- L 26 600 kit de montage boîte de chauffage universel g ou d 1/63-
- M 26 700 kit serre câble + nécessaire -12/62

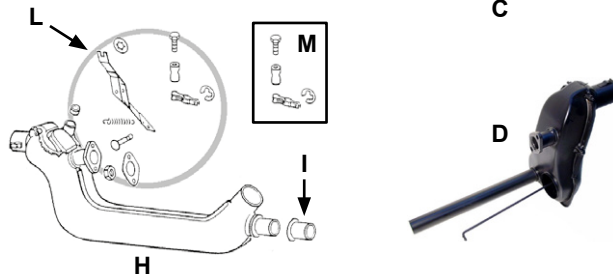

J-TUBE

- N 23 500 set de 2 J tubes diamètre 35mm
- O 23 501 J tube g avec pattes de fixation pour tôlerie (diamètre 35mm)
- O 23 502 J tube d avec pattes de fixation pour tôlerie (diamètre 35mm)
- P 23 523 set de 2 J tubes en inox diamètre 38mm
- Q 23 533 set de 2 J tubes flangés 1 5/8"
- R 23 345 set de 2 J tubes en inox diamètre 38mm **CSP**
- R 23 355 set de 2 J tubes en inox diamètre 42mm **CSP**
- R 23 365 set de 2 J tubes en inox diamètre 45mm **CSP**

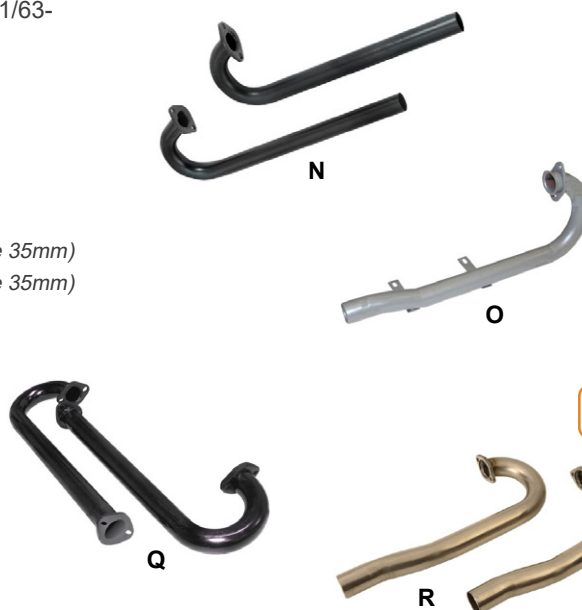

BAKELITE & MANCHON

- A 26 351 bakélite de chauffage g (sous banquette arr)
- A 26 352 bakélite de chauffage d (sous banquette arr)
- B 26 370 joint entre bakélite et caisse
- C 26 319 manchon de chauffage entre boite et longeron T1 63-65
- C 26 322 manchon de chauffage entre boite et longeron T1 63-65 (avec 1600)
- C 26 318 manchon de chauffage entre boite et longeron T1 66-67
- C 26 320 manchon de chauffage entre boite et longeron T1 68-72
- C 26 321 manchon de chauffage entre boite et longeron T1 73-79
- D 26 360 joint de tuyau de chauffage entre boite de chauff et bakélite
- E U450622 collier de fixation de manchon de chauffage sur bakélite

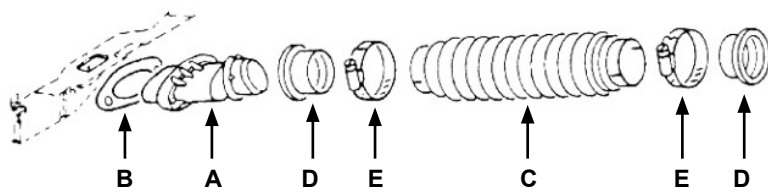

	année	longueur	diam 1	diam 2
26 319	- 65	35 cm	50mm	50mm
26 322	- 65 (avec 1600)	36 cm	60mm	50mm
26 318	66 - 67	38 cm	60mm	64mm
26 320	68 - 72	35 cm	60mm	60mm
26 321	73 - 79	43 cm	60mm	60mm

SORTIE D'ÉCHAPPEMENT

ORIGINE

- F 21 450 tube de sortie d'échappement 12/47-8/55
- G 21 453 tube de sortie d'échappement 12/47-8/55 chromé
- H 21 580 tube silencieux chromé 225 mm
- H 21 500 tube silencieux chromé 250 mm
- H 22 400 tube silencieux chromé 250 mm (qualité allemande)
- H 21 540 tube silencieux chromé 265 mm
- I 21 600 set de 2 tubes silencieux en INOX 265 mm
- J 21 438 sortie pour silencieux USA réf 21430 ou 21435

SPORT

- K 23 400 sortie chromée conique
- K 23 403 sortie inox conique
- L 23 300 side pipe sortie arr latérale chromée

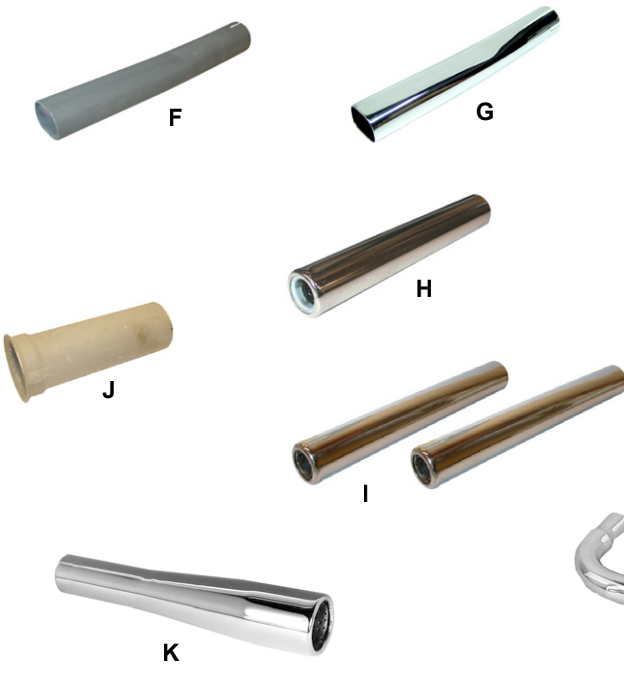

JOINT D'ÉCHAPPEMENT & COLLIER

ORIGINE

- M 25 510 joint d'échappement/culasse
- M 25 511 joint d'échappement/culasse HJS
- N 25 530 joint de réchauffage de pipe d'adm. à double réchauffage
- O 25 540 joint de réchauff. de pipe d'adm. à simple réchauff. -12/62
- P 25 550 joint de réchauff. de pipe d'adm. à simple réchauff. 1/63-
- Q 25 400 collier de fixation pr tube silencieux ou boite de chauff. HJS
- R U110100-8 set de 8 écrous d'échappement cuivre 12 x 8 mm
- S U110130-8 set de 8 écrous d'échappement cuivre à fente 13 x 8 mm
- T U110125 kit de 8 écrous 11mm x 8mm pour pose échappement
- U U110105-4 set de 4 écrous d'échappement 10mm x 8mm
- V U110115 set de 8 écrous 8mm à serrage clé Allen CB PERF
- W U110120 set de 8 écrous 12 pans 8mm en chromoly noir



PERFORMANCE

- A 23 710 joint collecteur/silencieux pour 4 en 1 petite bride 3 vis
- B 23 715 joint collecteur/silencieux pour 4 en 1 petite bride 3 vis en cuivre
- C 23 720 joint collecteur/silencieux pour 4 en 1 grosse bride 3 vis
- D 23 721 joint collecteur/silencieux pour 4 en 1 grosse bride 3 vis en cuivre
- E 23 730 joint d'échappement/culasse en papier (diam. origine)
- F 23 732 joint d'échappement/culasse en papier (diam. 1 5/8")
- G 25 525 joint d'échappement/culasse Slip en cuivre 1 1/2" **CSP**
- G 25 526 joint d'échappement/culasse Slip en cuivre 1 5/8" **CSP**
- G 25 527 joint d'échappement/culasse Slip en cuivre 1 3/4" **CSP**
- H 25 518 set de 4 joints d'échappement Copper en cuivre 1 1/2"
- H 25 519 set de 4 joints d'échappement Copper en cuivre 1 5/8"
- I 42 810 set de 2 plaques de fermeture de préchauffage
- J 93 577 adaptateur de sonde lambda sur 4 en 1 1 5/8" (utiliser sonde et manomètre page M-17)



KITS

- K 25 009 kit joints d'échappement 25/30cv **HJS**
- L 25 109 kit joints d'échappement simple **HJS**
- M 25 209 kit joints d'échappement complet **HJS**
- N 25 309 kit joints d'échappement double réchauffage complet **HJS**

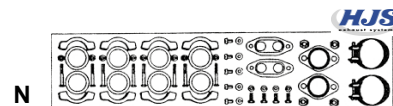
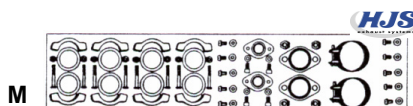
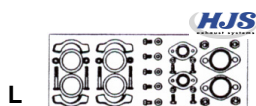

MANCHON & RACCORD

- O 25 600 manchon raccord échappement/gaine chauffage
- P 25 700 collier échappement/gaine chauffage
- Q 26 140 joint de calfeutrement de tuyau de pré-chauffage -67
- R 26 145 joint de calfeutrement de tuyau de chauffage -67
- R 26 150 set de 2 joints de calfeutrement tôle/gaine chauffage 67-

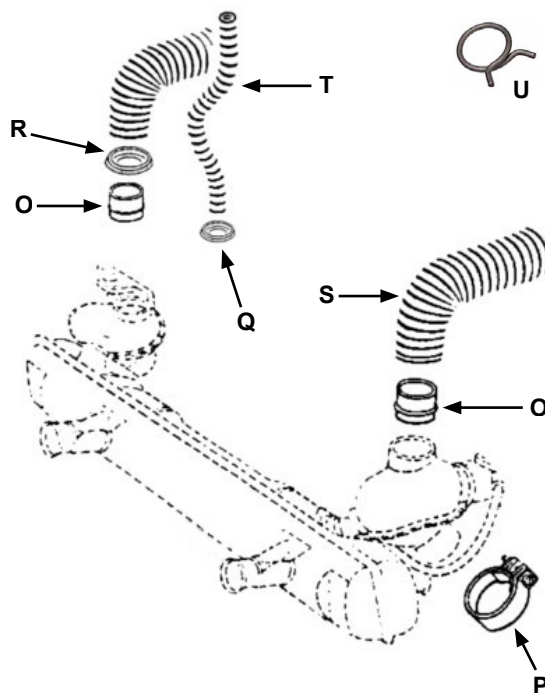

GAINES DE CHAUFFAGE & AUTRES

- S U150150 gaine de chauffage carton origine (diamètre 50mm)
- S U150248 gaine chauffage alu 1 mètre (diam. 50mm)
- S U150250 gaine chauffage alu 1 mètre (qualité sup, diam. 50mm)
- S U150252 gaine chauffage alu semi-rigide 1 mètre (qualité sup, diam. 50mm)
- T U150140 gaine alu entre échangeur et filtre à air (diam. 25mm)
- U 26 335 clip de fixation du tuyau de pré-chauffage sur filtre à air
- U150240 gaine alu entre longeron et tableau de bord (diam. 45mm)
- U150260 gaine aluminium 1 mètre (qualité sup, diam. 65mm)
- V 26 330 set de 2 manchons air plastique
- U150230 gaine d'écoulement d'eau alu dans coffre avant 91cm (diam. 19mm)
- U150145 gaine de dégivrage carton 70cm (diam. 32mm)
- U150235 gaine de chauffage aluminium 91cm (diam. 38mm)
- W 25 605 paire de conduites flexibles avec raccords sur boîtes de chauffage pour moteur Type 1



BOITE DE CHAUFFAGE

- A 02 501 boîte de chauffage g 1,7/1,8L 8/71-7/78 et 2L CJ -8/78
- A 02 502 boîte de chauffage d 1,7/1,8L 8/71-7/78 et 2L CJ -8/78
- B 02 691 boîte de chauffage g 8/78-7/79 entrée d'air rectangulaire
- B 02 692 boîte de chauffage d 8/78-7/79 entrée d'air rectangulaire
- C 02 701 boîte de chauffage g 8/79-7/85 entrée d'air ronde
- C 02 702 boîte de chauffage d 8/79-7/85 entrée d'air ronde

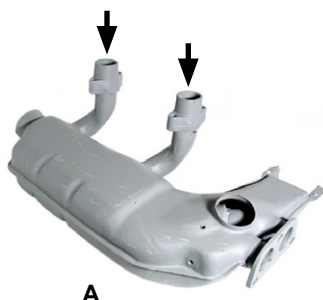

A



B



C

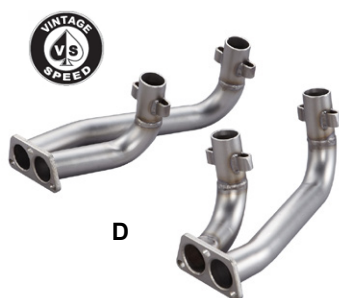

D

J-TUBE

- D 02 532 set de 2 J-tubes **Vintage Speed** pour moteur T4 CJ dans Cox
- E 02 533 set de 2 J-tubes **Vintage Speed** pour moteur T4 CU dans Cox



E

MANCHON DE CONTRÔLE

- F 02 511 manchon de contrôle de boîte de chauffage g pour boîte réf 02501
- F 02 512 manchon de contrôle de boîte de chauffage d pour boîte réf 02502
- F 02 711 manchon de contrôle de boîte de chauffage g pour boîte réf 02691 et 02701
- F 02 712 manchon de contrôle de boîte de chauffage d pour boîte réf 02692 et 02702

TUBE DE RACCORD

- G 02 521 tube de raccord g entre boîte de chauffage et manchon
- G 02 522 tube de raccord d entre boîte de chauffage et manchon

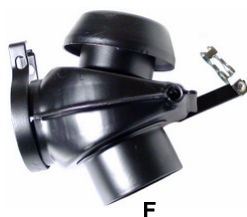

F



G

ECHAPPEMENT D'ORIGINE

- A 02 410 échappement T4 toutes cylindrées
- A 02 413 échappement T4 toutes cylindrées en INOX
- B 02 420 sortie d'échappement -4/79
- B 02 423 sortie d'échappement -4/79 en INOX
- C 02 430 sortie d'échappement 5/79-
- D T 2350 joint de sortie d'échappement

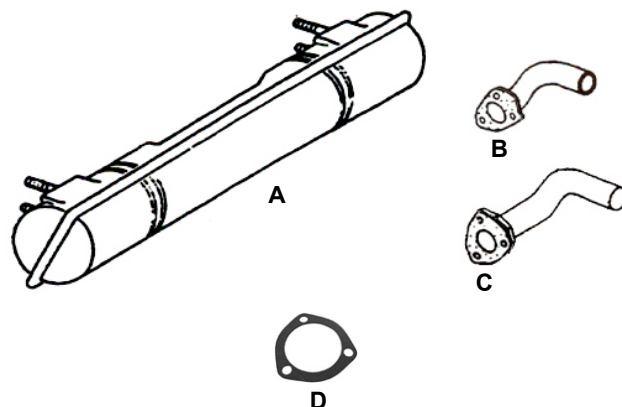

ECHAPPEMENT SPORT

EMPI

- E 02 870 échappement GT Monza

VINTAGE SPEED

- F 02 935 échappement **Vintage Speed** SPORT MUFLER 50/35 pour moteur T4 dans T1 avec sortie style origine

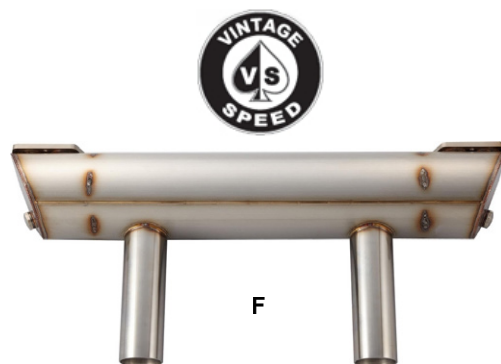
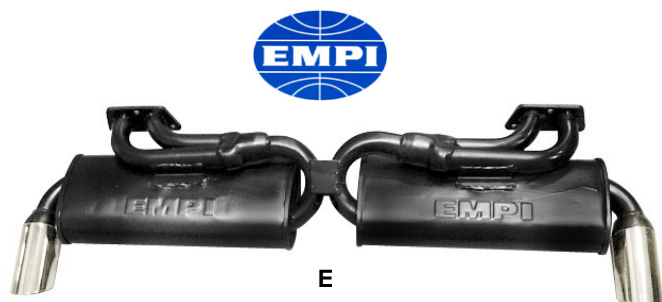

JOINT D'ECHAPPEMENT

- G 02 449 kit joints d'échappement pour la pose de l'échappement sur les boîtes de chauffage
- H 02 749 kit joints de boîte de chauffage pour 1 côté avec joint d'échappement/culasse plat
- I 02 185 joint d'échappement style 1700cc
- J 02 186 joint d'échappement incliné
- K 02 187 joint d'échappement plat
- L 23 740 set de 2 joints d'échappement/boîtes de chauffage en papier

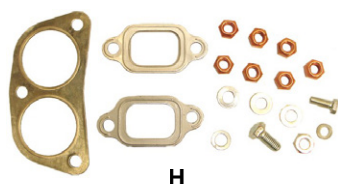
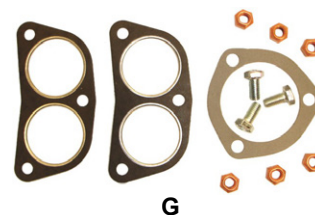

BOITE DE VITESSE

Nos boîtes sont guidées, prévues pour planétaires 17 dents et sans nez de boîte.

Pour toute commande d'une boîte de vitesse une consigne sera facturée à la commande et remboursée au retour de l'ancienne boîte de vitesse.

Pour que ce retour soit validé, la boîte de vitesse retournée doit correspondre au modèle commandé, doit pouvoir tourner librement et le carter ne doit pas présenter de cassures/fêlures, trous ou corrosion excessive.

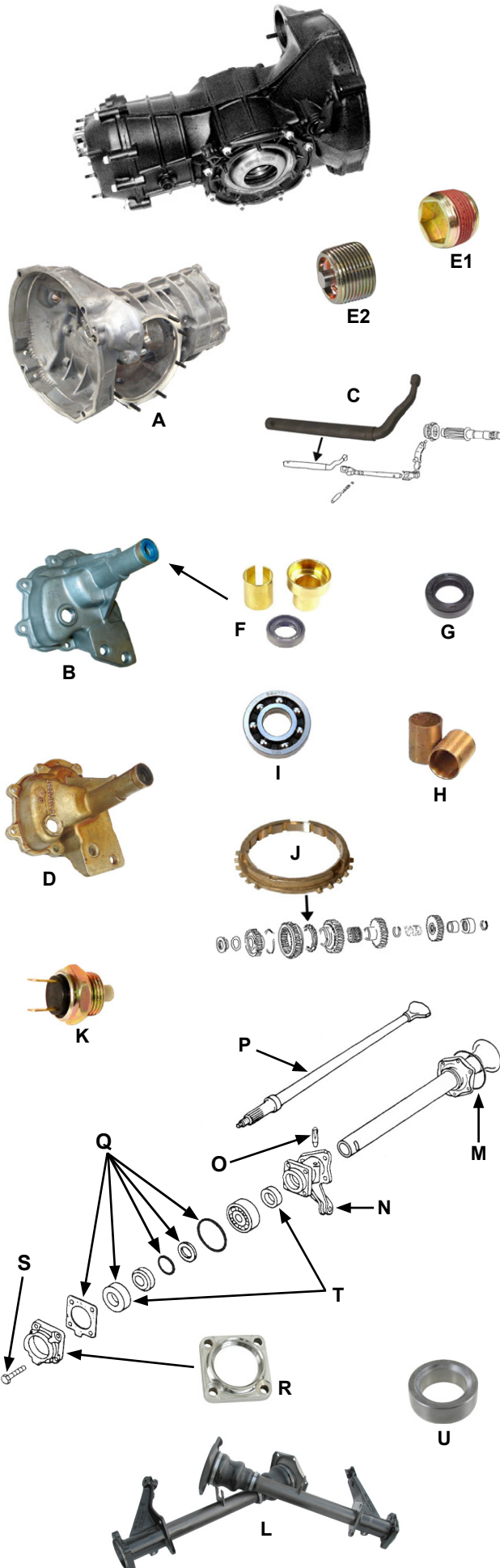

- 41 630 boîte de vitesse reconditionnée à trompettes 8x35 sauf 181
- 41 634 boîte de vitesse reconditionnée à cardans 8x35
- 41 636 boîte de vitesse reconditionnée à cardans 8x35 pour 1303
- 41 639 boîte de vitesse reconditionnée à trompettes 8x33 sauf 181
- 41 640 boîte de vitesse reconditionnée à trompettes 8x33 (4ième 0,82) sauf 181
- 41 643 boîte de vitesse reconditionnée à cardans 8x33
- 41 644 boîte de vitesse reconditionnée à cardans 8x33 (4ième 0,82)
- 41 650 boîte de vitesse reconditionnée à trompettes 8x31 sauf 181
- 41 654 boîte de vitesse reconditionnée à cardans 8x31
- 41 659 consigne pour boîte de vitesse T1/T3 8x35
- 41 656 consigne pour boîte de vitesse T1/T3 8x31 et 8x33

ELEMENTS DE BOITE

- A 41 655 carter de boîte de vitesse RHINO
- B 41 625 nez de boîte 8/60-7/72 pour boîte à trompettes
- C 41 620 sélecteur de vitesse dans le nez de boîte 8/60-7/72
- D 41 626 nez de boîte T2 60-67 (permet d'installer une boîte synchronisée sur un chassis -60, prévoir silentbloc réf 01940)
- C 41 627 sélecteur de vitesse dans le nez de boîte T2 60-67
- E1 41 657 bouchon de remplissage de boîte de vitesse
- E2 41 658 bouchon de remplissage de boîte de vitesse aimanté
- F 05 291 bague de nez de boîte 69-79 (livré avec joint spi)
- G 05 292 spi de sélecteur dans nez de boîte 69-79
- H 05 289 set de 2 bagues en bronze de nez de boîte T1 -68
- I 41 672 roulement d'arbre primaire 76-78 (28x66x21.5mm)
- I 41 673 roulement d'arbre primaire 61-73 (25x62x19mm)
- I 41 674 roulement d'arbre primaire 72-75 (28x66x18mm)
- J 41 675 synchro de boîte de vitesse de 1ère et 2ème 9/65-4/79
- J 41 676 synchro de boîte de vitesse de 3 et 4ème 4/61-4/79
- K 82 710 contacteur de feu de recul
- K 82 713 contacteur de feu de recul **VDO**

TROMPETTE ET AXE

- L 41 500 set de 2 trompettes 65- (voie large) complètes montées
- M 41 521 joint torique pour couvercle de trompette
- N 41 502 set de 2 moyeux de trompettes -64 (voie étroite)
- O 41 503 set de 2 goupilles de moyeux de trompette
- P 41 539 axe de trompette origine 61-66
- P 41 543 axe de trompette renforcé 61-66
- P 41 541 set de 2 axes de trompettes renforcés 67
- P 41 545 axe de trompette renforcé 68-

SPI DE ROUE & ELEMENTS

- Q 41 530 kit joint spi côté roue
- Q 41 533 kit joint spi côté roue **Qualité Allemande**
- R 41 517 set de 2 couvercles chromés de roulement dans tambour arrière pour boîte à cardans
- S 41 516 set de 4 boulons de montage de la plaque de spi
- T 41 536 kit de 4 entretoises de roulements pour boîte à trompettes
- U 41 535 câle d'arbre de roue à trompettes

DIFFERENTIEL

BOITE A TROMPETTES

- A 41 660 super différentiel pour boîte à trompettes
- B 41 688 boulon fixation couronne de différentiel pr boîte trompettes
- C 41 686 set de 2 cales de trompettes dans le satellite
- D 41 687 jeu de cales de réglage arbre de roue POOR MANN POSI
- E 41 683 clip de retenue de planétaire dans différentiel à trompettes
- F 41 690 flasque de boîte renforcé pour boîte à trompettes
- G 41 505 tulipe de trompette
- H 41 696 set de 2 renforts de flasques de boîte à trompettes (complet avec la boulonnerie)

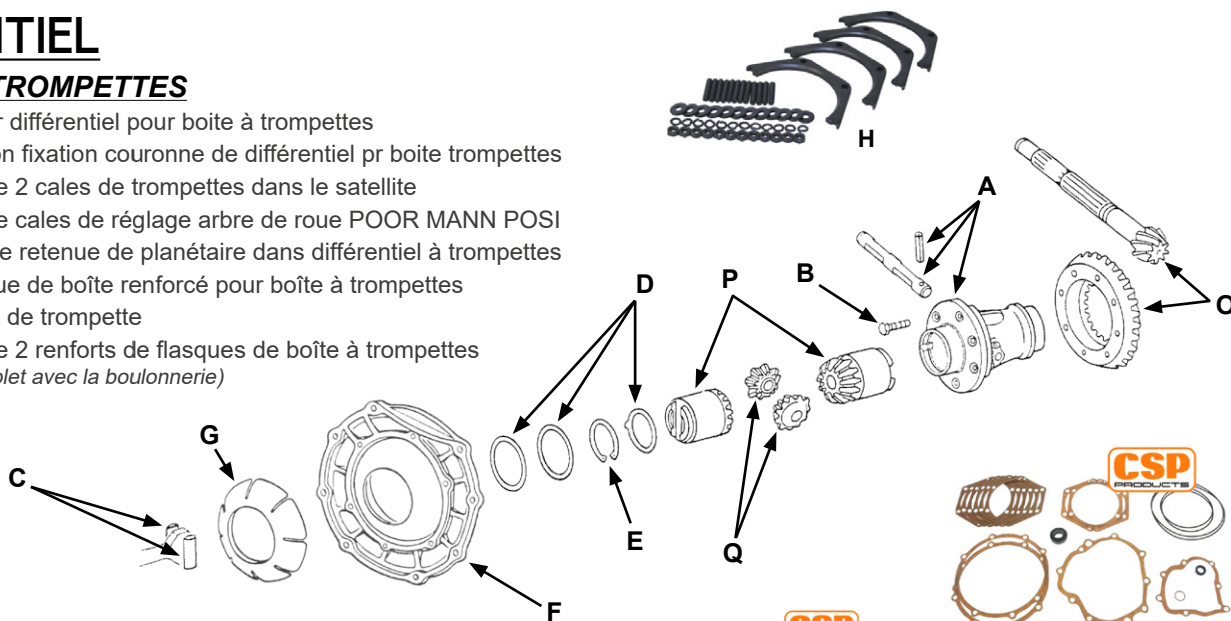

BOITE A CARDANS

- I 41 670 super différentiel pour boîte à cardans
- J 41 689 boulon fixation couronne de différentiel pr boîte cardans
- K 41 695 flasque de boîte renforcé pour boîte à cardans
- L 41 677 roulement de tulipe pour boîte à cardans **FAG**
- M 41 506 spi de différentiel pour boîte à cardans
- N 41 507 pastille de tulipe de cardan

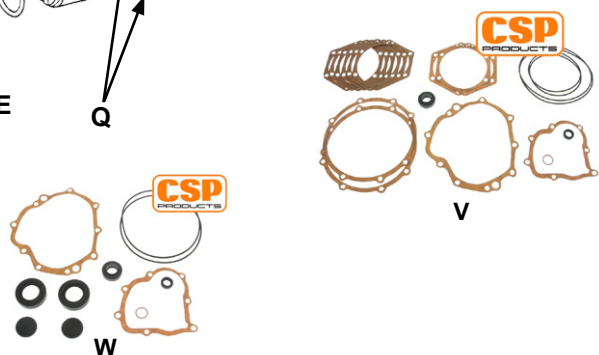

TROMPETTES ET CARDANS

- O 41 680 pignon + couronne 8x31 ou 3,88:1 claveté avec écrou
- P 41 678 set de 2 planétaires 17 dents **Qualité Standard**
- Q 41 679 set de 2 satellites 11 dents pour boîte avec planétaires 17 dents

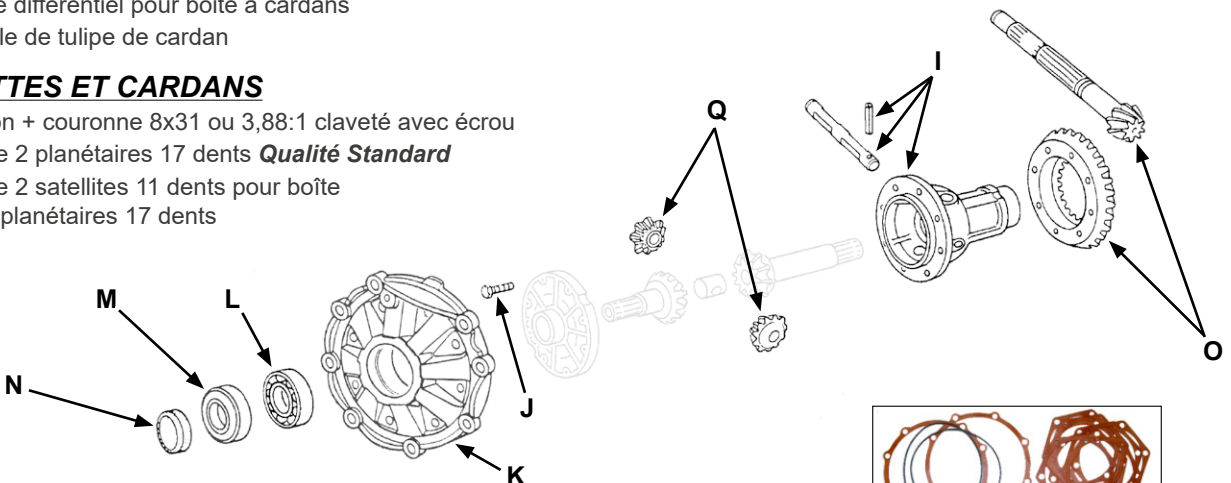

JOINTS DE BOITE

- R1 41 511 joint spi de queue de boîte -60
- R2 41 510 joint spi de queue de boîte 61-
- S 41 512 joint spi de queue de boîte semi-automatique -11/69
- S 41 513 joint spi de queue de boîte semi-automatique 11/69-
- T 41 520 kit joints de boîte à trompettes ou cardans
- U 41 522 kit joints de boîte à trompettes "Split Case" -60 **Qualité Allemande**
- V 41 523 kit joints de boîte à trompettes **Qualité Allemande**
- W 41 524 kit joints de boîte à cardans **Qualité Allemande**
- X 41 525 joint nez de boîte T1 62-72
- Y 41 508 joint torique pour couvercle de trompette
- Y 41 509 joint papier épaisseur 0,2mm pour couvercle de boîte de vitesses à trompettes
- Y 41 509 joint papier épaisseur 0,3mm pour couvercle de boîte de vitesses à trompettes

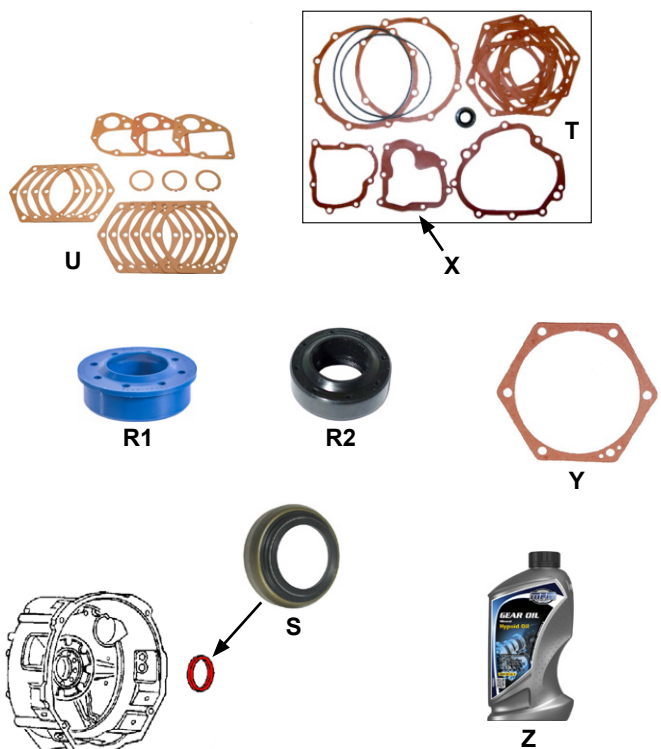

HUILE DE BOITE

- Z U415140 huile de boîte 80W90 1 litre

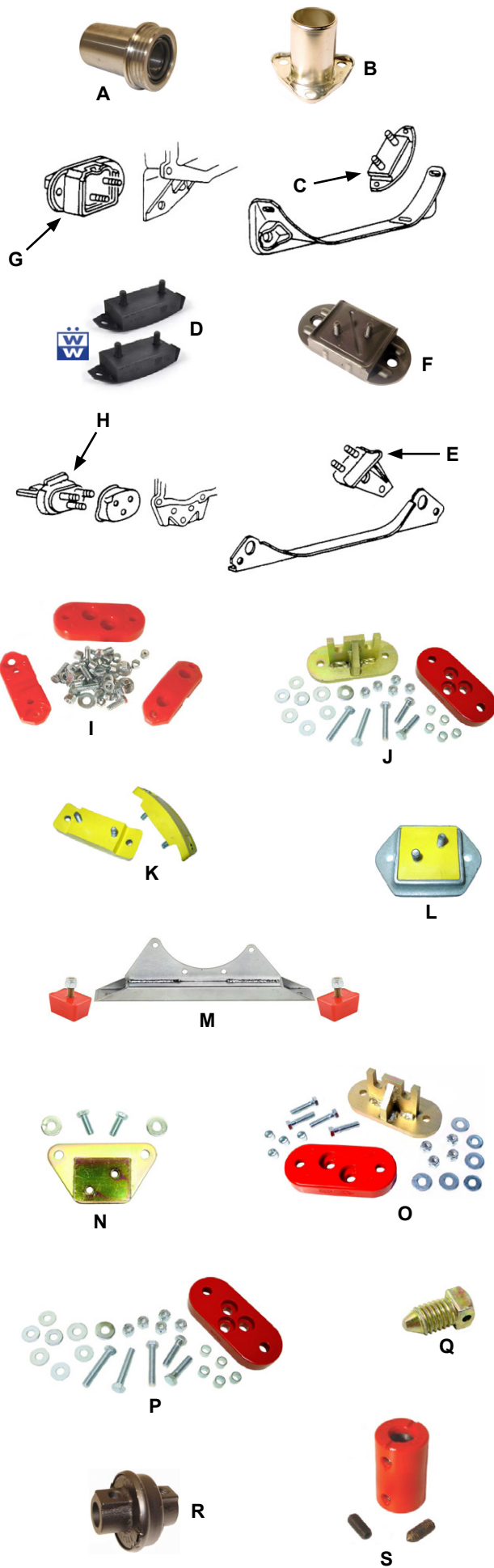

GUIDE DE BOITE

- A 44 160 kit de passage de boite non guidée en guidée
- 44 165 joint de remplacement pour réf 44160
- B 44 150 guide de butée d'embrayage guidé
- B 44 153 guide de butée d'embrayage guidé **Qualité OEM**

SILENTBLOC

ORIGINE

- C 41 410 silentbloc de boite arrière à trompettes g ou d -7/71
- D 41 411 set de 2 silentblocs de boite arrière à trompettes -7/71 **WOLFSBURG WEST**
- E 41 421 silentbloc de boite arrière gauche 1200-1303 8/71-
- E 41 422 silentbloc de boite arrière droit 1200-1303 8/71-
- F 41 430 silentbloc de nez de boite 52-59
- G 41 435 silentbloc de nez de boite 61-7/65 2 vis
- G 41 436 silentbloc de nez de boite 61-7/65 2 vis **WOLFSBURG WEST**
- G 41 440 silentbloc de nez de boite 8/65-7/72 2 vis
- G 41 441 silentbloc de nez de boite 8/65-7/72 2 vis **WOLFSBURG WEST**
- H 41 450 silentbloc de nez de boite 8/72- 3 vis
- H 41 451 silentbloc de nez de boite 8/72- 3 vis **WOLFSBURG WEST**

RENFORCES

- D 41 412 set de 2 silentblocs de boite arrière à trompettes -7/71 renforcé **WOLFSBURG WEST**
- I 41 480 kit uréthane de silentblocs de boite -7/71 à trompettes (avec visserie)
- J 41 474 kit silentbloc uréthane de nez de boite 7/71-
- K 41 413 set de 2 silentblocs de cloche de boite -7/71 à trompettes **RHINO**
- L 41 443 silentbloc de nez de boite -7/71 à trompettes **RHINO**
- M 41 477 support de milieu de boite avec silentblocs uréthanes (diminue le risque de flexion de la boite)

ADAPTATEUR

- N 41 465 adaptateur de boite 61- sur chassis -59
- O 41 470 kit d'adaptation de boite -7/71 sur chassis 7/71- (vendu avec silentbloc de nez de boite uréthane)
- P 41 475 silentbloc uréthane d'adaptation de boite 7/71- sur chassis -7/71

COUPLEUR

- Q 41 590 vis de coupleur de boite de vitesse
- R 41 595 coupleur de tringlerie de boite de vitesse -8/63
- S 41 596 coupleur de tringlerie de boite de vitesse uréthane -8/63
- T 41 600 coupleur de tringlerie de boite de vitesse 8/63-
- T 41 610 coupleur de tringlerie de boite de vitesse uréthane 8/63-
- U 16 438 silentbloc de passage de la tringlerie de boite avec son collier métallique
- V 01 956 support guide de tringlerie

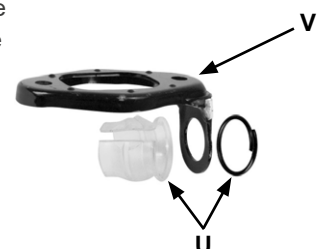
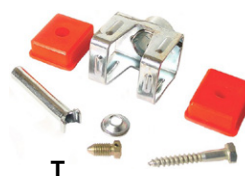

ELEMENT DE POSE

- A1 41 485 berceau de boîte -71 (qualité origine)
- A2 41 491 berceau de boîte renforcé
- B 16 468 manchon de passage de câble d'embrayage dans le chassis 58-
- C 16 474 soufflet de connexion de nez de boîte sur chassis
- D 41 488 boulon de berceau de boîte 27mm
- E 41 489 rondelle de boulon de berceau de boîte 27mm

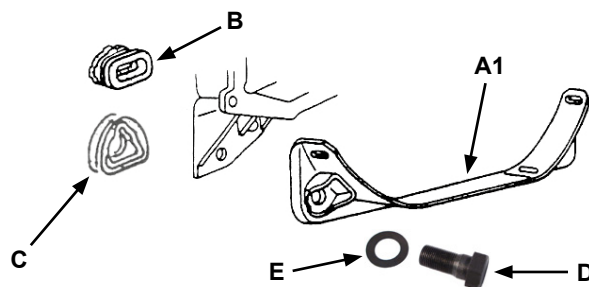

KIT CEINTURAGE DE BOITE

- F 41 490 kit ceinturage boîte de vitesse fer sur fer
- G 41 492 kit ceinturage boîte de vitesse avec lame caoutchouc
- H 41 495 kit ceinturage de boîte de vitesse (nez de boîte et cloche de boîte)

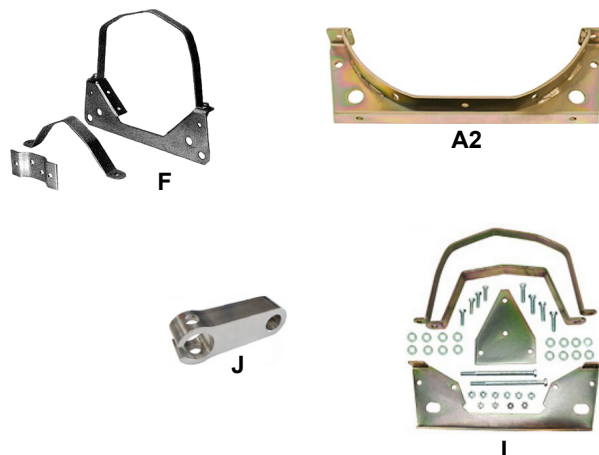

BOITE DE COMBI SUR COX

- I 41 497 kit ceinturage rigide pour boîte de combi sur chassis cox
- J 41 498 coupleur tringlerie type 1 avec boîte de vitesse type 2



SPI DE ROUE & ELEMENTS

- K 41 530 kit joint spi côté roue
- K 41 533 kit joint spi côté roue **Qualité Allemande**
- L 41 517 set de 2 couvercles chromés de roulement dans tambour arrière pour boîte à cardans
- M 41 516 set de 4 boulons de montage de la plaque de spi

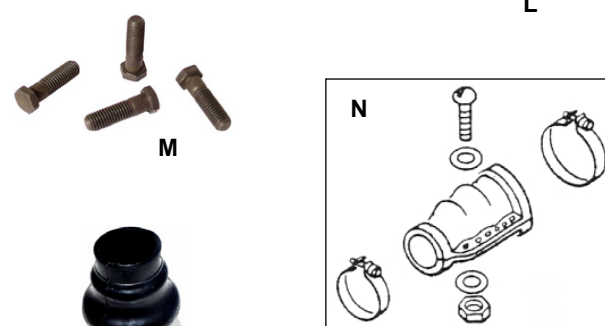

SOUFFLET & JOINT HOMOCINETIQUE

- N 41 550 soufflet de trompette (avec visserie) Allemand
- N 41 551 soufflet de trompette (avec visserie) spécifique -8/59
- O 41 553 soufflet de trompette fermé (qualité origine)
- P 41 554 set de montage pour 1 soufflet de trompette (ouvert ou fermé)
- Q 41 558 set de 2 soufflets de trompette noirs (qualité US)
- R 41 560 soufflet de cardan 7/71-
- R 41 568 set de 4 soufflets de cardan noirs (qualité US)
- S U450660 collier pour soufflet de cardan en 7x18cm
- S U450662 collier pour soufflet de cardan en 7x37cm
- S U450664 collier pour soufflet de cardan en 7x42cm
- T 41 570 kit joint homocinétique 7/71- (noix de cardan + soufflet + visserie + graisse)
- U 41 575-6 set de 6 vis de cardan
- V 41 576 câle de vis de cardan pour T1
- W 41 580 cardan complet assemblé (avec graisse et visserie)



AXE DE FOURCHETTE

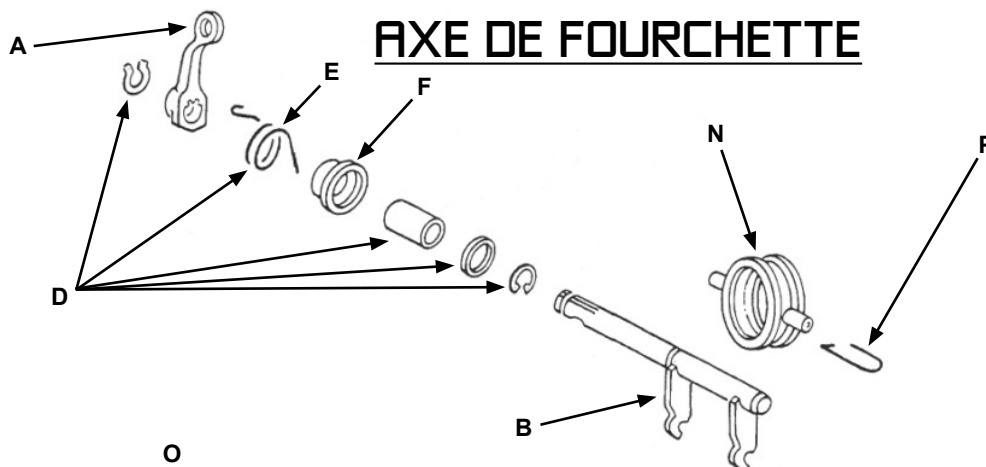

- A 44 605 levier de débrayage sur boîte à vitesses (pour fourchette diam 16mm)
- A 44 600 levier de débrayage sur boîte à vitesses (pour fourchette diam 20mm)
- B 44 610 axe de fourchette d'embrayage non guidée (diam 16mm)
- C 44 620 axe de fourchette d'embrayage guidée 8/70-9/71 (diam 16mm)
- C 44 630 axe de fourchette d'embrayage guidée 10/71- (diam 20mm)

KIT REPARATION

- D 44 680 kit de montage comme origine pour fourchette diam 16mm
- D 44 634 kit de montage fourchette diam 16mm avec bague bronze
- D 44 635 kit de montage fourchette diam 20mm avec bague bronze

RESSORT DE RAPPEL

- E 44 640 ressort de rappel -7/60
- E 44 650 ressort de rappel 8/60-7/71
- E 44 660 ressort de rappel 8/71-3/74
- E 44 670 ressort de rappel 4/74-
- F 44 636 manchon-guide pour ressort sur fourchette diam 16mm
- F 44 637 manchon-guide pour ressort sur fourchette diam 20mm

GUIDE DE BUTEE

- G 44 150 guide de butée d'embrayage guidé
- G 44 153 guide de butée d'embrayage guidé **Qualité OEM**
- H 44 160 kit de passage de boîte non guidée en guidée
- 44 165 joint de remplacement pour réf 44160

GAINES DE CABLE D'EMBRAYAGE

- I 44 530 gaine de câble d'embrayage 8/60-7/71 et 1/74-4/74
- I 44 540 gaine de câble d'embrayage 8/71-12/73 (sauf 1302/03)
- I 44 550 gaine de câble d'embrayage 5/74-
- I 06 870 gaine de câble d'embrayage 1302/03
- J 44 505 écrou de réglage de câble d'embrayage -65
- K 44 510 papillon de réglage de câble d'embrayage 65-
- L 16 460 manchon de passage de câble d'embrayage sur boîte
- M 44 515 patte de maintien de gaine de câble d'embrayage

BUTEES

- N 44 110 butée d'embrayage non guidée
- N 44 113 butée d'embrayage non guidée (qualité origine)
- O 44 124 butée d'embrayage guidée
- O 44 120 butée d'embrayage guidée (qualité allemande)
- P 44 140 clip pour butée non-guidée
- Q 44 144 set de 2 clips renforcés pour butée non guidée

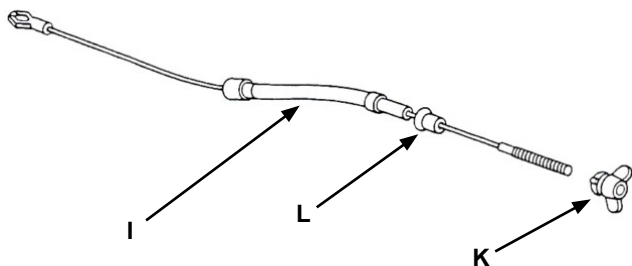
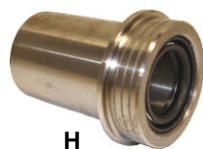
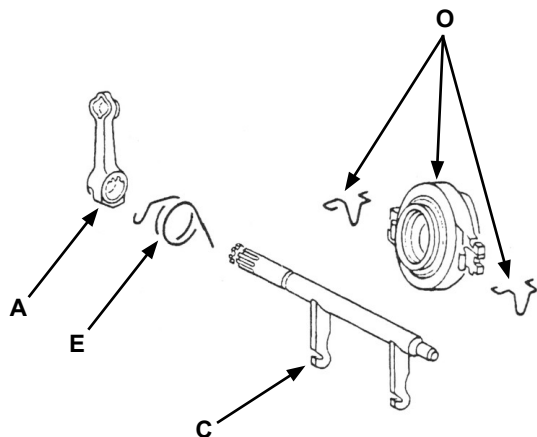

MECANISME D'EMBRAYAGE

ORIGINE

- A 44 233 mécanisme d'embrayage 180mm non guidé (allemand)
- A 44 213 mécanisme d'embrayage 200mm non guidé (allemand)
- B 44 240 mécanisme d'embrayage 180mm guidé (allemand)
- B 44 223 mécanisme d'embrayage 200mm guidé (allemand)
- P141100 mécanisme d'embrayage 215mm guidé (allemand) pour volant moteur Porsche 914 référence 01896

PERFORMANCE

ces mécanismes sont vendus non-guidé mais transformables en guidé en retirant la rondelle de guidage

- C 44 290 mécanisme 200mm renforcé **KENNEDY** 1700Lbs stage 1
- C 44 291 mécanisme 200mm renforcé **KENNEDY** 2100Lbs stage 2
- C 44 293 mécanisme 200mm renforcé **KENNEDY** 3000Lbs stage 4
- C 44 294 mécanisme 200mm renforcé **EMPI** 1700Lbs stage 1
- C 44 295 mécanisme 200mm renforcé **EMPI** 2100Lbs stage 2

VISSERIE

- D1 44 204-6 set de 6 vis de fixation de mécanisme d'embrayage
- D2 44 205 set de 6 vis de mécanisme d'embrayage renforcés

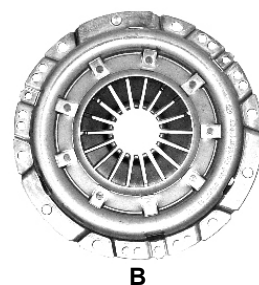

DISQUE D'EMBRAYAGE

ORIGINE AVEC RESSORTS

- E 44 270 disque d'embrayage 180mm
- E 44 271 disque d'embrayage 180mm **LUK**
- E 44 260 disque d'embrayage 200mm
- E 44 261 disque d'embrayage 200mm **LUK**
- E 03 540 disque d'embrayage 215mm

PERFORMANCE

- F 44 255 disque d'embrayage 180mm sans ressort (idéal pour cox semi-automatique)
- F 44 265 disque d'embrayage 200mm rigide sans ressort
- F 44 266 disque d'embrayage 200mm rigide sans ressort **KENNEDY**
- G 44 280 disque d'embrayage 200mm performance 4 branches

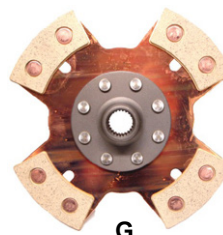

KIT EMBRAYAGE

ORIGINE NON GUIDE

- H 44 454 kit embrayage 180mm
- H 44 450 kit embrayage 180mm (qualité allemande)
- H 44 474 kit embrayage 200mm
- H 44 470 kit embrayage 200mm (qualité allemande)

ORIGINE GUIDE

- I 44 464 kit embrayage 180mm
- I 44 460 kit embrayage 180mm (qualité allemande)
- I 44 484 kit embrayage 200mm
- I 44 480 kit embrayage 200mm (qualité allemande)
- I 03 529 kit embrayage 210mm (qualité allemande)
- I 03 559 kit embrayage 215mm pour 1.6 AS/CT et pour 1.8 AP (qualité allemande)
- I 03 587 kit embrayage 228mm
- I 03 589 kit embrayage 228mm (qualité allemande)

OUTIL CENTREUR

- J 44 700 outil centreur de disque d'embrayage T1
- K 03 590 outil centreur de disque d'embrayage T4

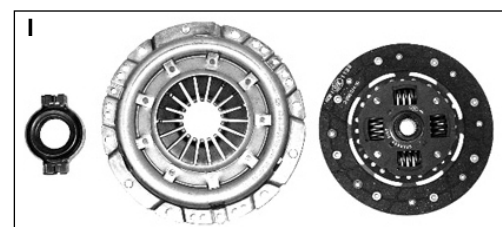
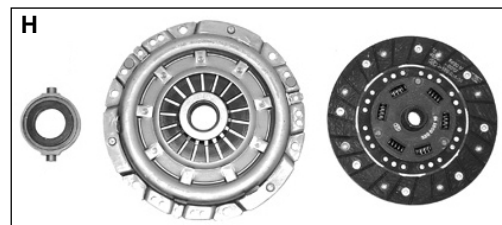

TRAIN AVANT 1200-1300

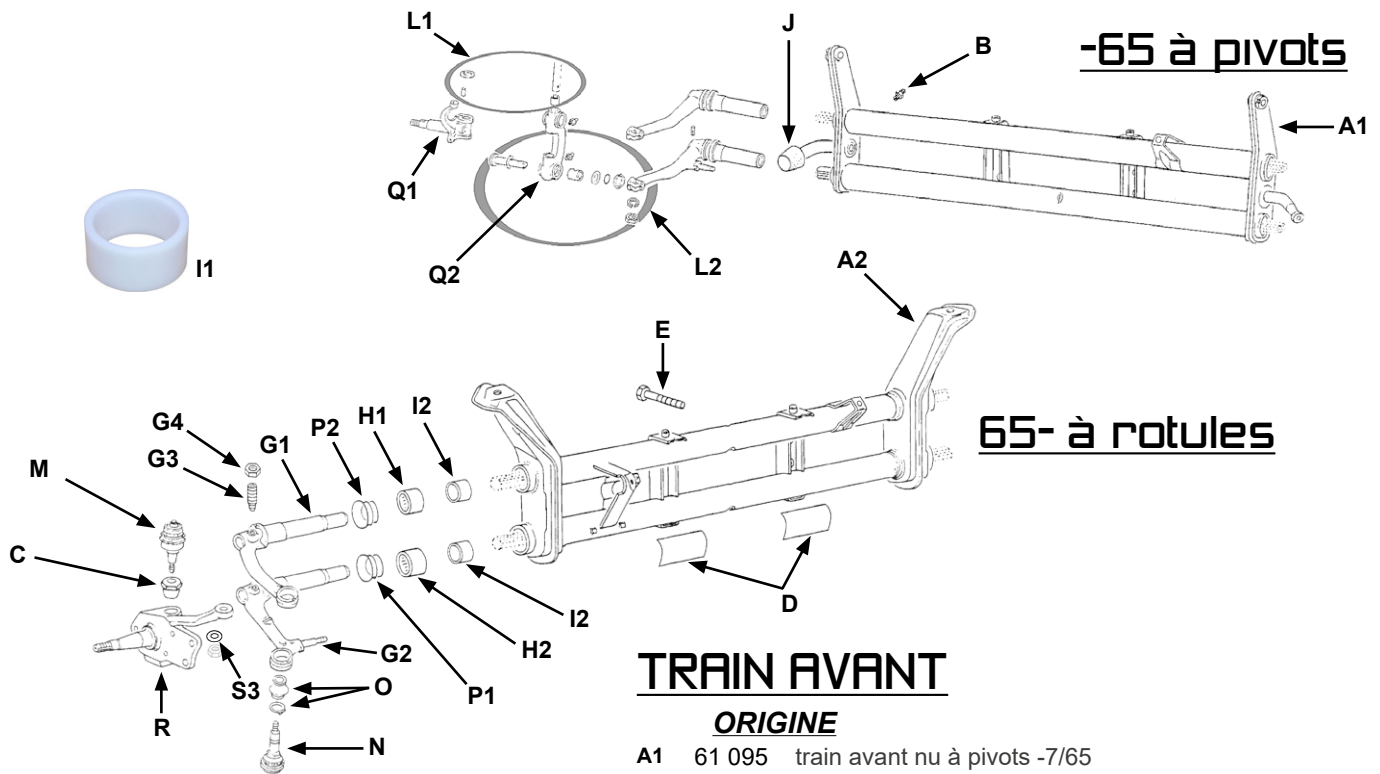

TRAIN AVANT

ORIGINE

- A1 61 095 train avant nu à pivots -7/65
- A2 61 099 train avant nu à rotules 8/65-
- A2 61 100 train avant nu à rotules 8/65- **Qualité OEM**

REGLABLE

LARGEUR D'ORIGINE

- A1 61 105 train avant nu PUMA à pivots -7/65
- A2 61 110 train avant nu PUMA à rotules 8/65-

RETRECI

- A1 61 050 train avant réglable rétréci (-2 pouces) à pivots
- A2 61 051 train avant réglable rétréci (-2 pouces) à rotules

LAMES DE TRAIN

ORIGINE

(jeu de lames vendu POUR UN TUBE du train avant)

- 61 112 jeu de lames de torsion pour train à pivots -7/65
- 61 113 jeu de lames de torsion pour train à rotules 8/65-

RETRECI

(jeu de lames vendu POUR LES 2 TUBES du train avant)

- 61 052 jeu de lames de torsion pour train à pivots réf 61050
- 61 053 jeu de lames de torsion pour train à rotules réf 61051

ELEMENT DE POSE

- B U450335-4 set de 4 graisseurs 10mm pour train avant à pivots d'origine et pour pivots -60
- B U450330-4 set de 4 graisseurs 8 mm pour train avant à rotules et tous les trains avant de type PUMA
- C 61 525 set de 2 excentriques pour plus de carrossage
- D 61 560 set de 2 cales de chasse (prévoir 2 x les vis réf 61570)
- E 61 573-2 vis (2) train avant de taille origine (avec sa rondelle Grower)
- E 61 570-2 vis (2) de train avant plus longue pour la pose de cales de chasse réf 61560 (avec sa rondelle Grower)

RENFORT

- F1 61 537 set de 2 renforts de train avant inférieurs pour train à pivots ou rotules (nécessite des découpes)
- F2 61 538 set de 2 renforts de train avant supérieurs pour train à pivots ou rotules

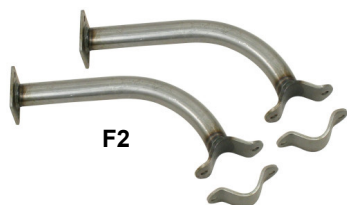
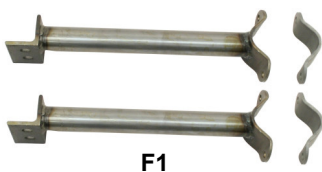
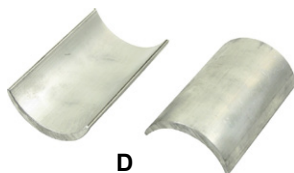
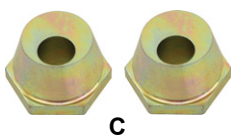

BRAS DE SUSPENSION

- G1 61 211 bras de suspension supérieur g reconditionné 8/65-
- G1 61 212 bras de suspension supérieur d reconditionné 8/65-
- G2 61 231 bras de suspension inférieur g reconditionné 8/65-
- G2 61 232 bras de suspension inférieur d reconditionné 8/65-
- G3 61 208-4 set de 4 vis de bras de suspension
- G4 61 209-4 set de 4 écrous de vis de bras de suspension
- G5 61 210 kit de 4 vis de fixation de bras de suspension

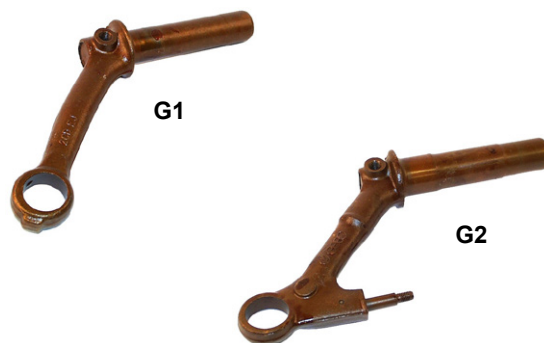

ROULEMENT & BAGUE

ORIGINE

- H1 61 116 roulement à aiguille supérieur et inférieur pour train avant 47-
- H2 61 117 roulement à aiguille inférieur pour train avant 8/65-
- I1 61 119 bague extérieure des tubes (*inférieurs et/ou supérieurs*) de train avant à pivots
- I2 61 118 bague extérieure des tubes (*inférieurs et/ou supérieurs*) de train avant à rotules
- J 61 114 butée caoutchouc de train avant 12/47-7/67



URETHANE

- K1 61 392 tubes (4) uréthane de remplacement de tous les roulements de train avant à pivots -7/65
- K2 61 394 tubes (4) uréthane de remplacement des roulements EXTERIEUR de train avant à pivots -7/65
- K3 61 393 tubes (6) uréthane de remplacement de tous les roulements de train avant à rotules 8/65-
- K2 61 395 tubes (4) uréthane de remplacement des roulements EXTERIEUR de train avant à rotules 8/65-

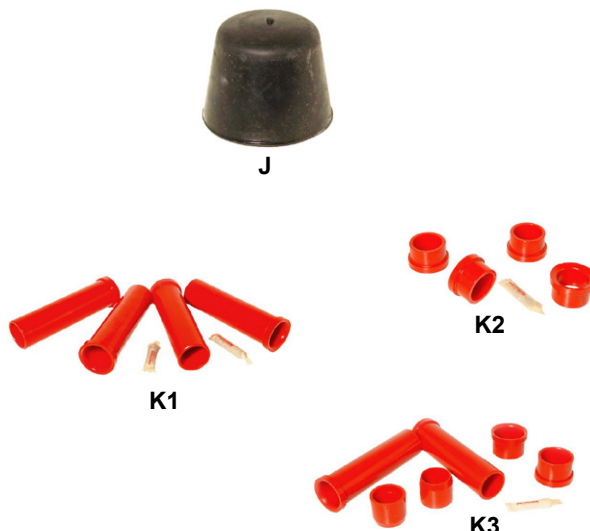

ROTULES DE SUSPENSION

ORIGINE

- M 64 110 rotule de suspension supérieure 1200-1300 8/65- **FEBI**
- N 64 120 rotule de suspension inférieure 1200-1300 8/65- **FEBI**

DROPPAGE

- M 61 574 rotule de suspension supérieure spécial droppage 8/65-
- N 61 575 rotule de suspension inférieure spécial droppage 8/65-

SOUFFLET DE REMPLACEMENT

- O 64 295 soufflet de rotule de suspension supérieure 12/13/15/1600 sauf 1302/03 vendu avec les clips
- O 64 296 soufflet de rotule de suspension inférieure 12/13/15/1600 sauf 1302/03 vendu avec les clips



JOINT

- P1 61 370-4 set de 4 joints d'étanchéité de bras de suspension inférieur ou supérieur de train avant à pivots
- P2 61 380 joint d'étanchéité de bras de suspension inférieur de train avant à rotules
- P3 61 390 joint d'étanchéité de bras de suspension supérieur de train avant à rotules
- P4 61 383 set de 4 joints d'étanchéité de bras de suspension de train avant à rotules **Qualité Supérieure**
- P5 61 396 set de 4 joints uréthane d'étanchéité de bras de suspension de train avant à pivots
- P5 61 397 set de 4 joints uréthane d'étanchéité de bras de suspension de train avant à rotules





Q1

Q2



Q3



S1

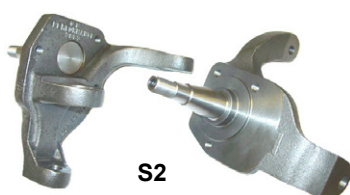

S2



S3



L1



L2



T1

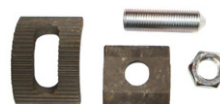

T2



T3

FUSEE

ORIGINE A PIVOTS

- Q1 61 311 fusée gauche -7/65 reconditionnée pour frein à tambour
- Q1 61 312 fusée droite -7/65 reconditionnée pour frein à tambour
- Q2 61 313 support de fusée gauche -7/65 reconditionnée
- Q2 61 314 support de fusée droite -7/65 reconditionnée
- Q3 61 310 set de 2 fusées à pivots complètes forgées prévues pour tambours

ORIGINE A ROTULES

A TAMBOUR

- R 61 351 fusée gauche 8/65- à tambour neuve
- R 61 352 fusée droite 8/65- à tambour neuve

A DISQUE

- R 61 330 set de 2 fusées 8/65- à disque neuves

DECALEE (- 6 cm)

A PIVOTS

- S1 61 508 set de 2 fusées -7/65 décalées **CBperf** pour tambour
- 61 507 set de 2 fusées -7/65 décalées **CBperf** pour monter des disques 68-
- 61 505 set de 2 fusées -7/65 décalées pr monter des disques 68-
- 61 503 set de 2 fusées -7/65 décalées pour tambour

A ROTULES

Pour les cox 65-67, prévoir de changer les roulements et les rotules de direction extérieures

- S2 61 506 set de 2 fusées 8/65- décalées **CBperf** pour tambour
- 61 504 set de 2 fusées 8/65- décalées **CBperf** pour disque
- 61 509 set de 2 fusées 8/65- décalées pour disque
- 61 502 set de 2 fusées 8/65- décalées pour tambour

FIXATION

- S3 61 528 set de 2 rondelles de pression pour rotule supérieure

KIT REPARATION DES PIVOTS

- L1 61 440 kit réparation d'axes gauche et droit -7/65 **FEBI**
- L2 61 450 kit réparation des pivots gauche et droit -7/65 **FEBI**

SWAY A WAY

- T1 61 510 sway a way -7/65 (prévoir 2 kits pour 1 train avant)
- T1 61 520 sway a way 8/65- (prévoir 2 kits pour 1 train avant)
- T2 61 515 kit de droppage **CSP** toutes années (prévoir 2 kits pour 1 train avant)
- T3 61 513 kit de droppage pour train à pivots -7/65 (prévoir 2 kits pour 1 train avant)
- T3 61 523 kit de droppage pour train à rotules 8/65- (prévoir 2 kits pour 1 train avant)

SILENTBLOC & COLLIER

ORIGINE

- U 61 480 set de 4 silentblocs de barre stabilisatrice pour train avant à pivots
- U 61 470 set de 4 silentblocs de barre stabilisatrice pour train avant à rotules
- U 61 473 set de 2 silentblocs de barre stabilisatrice pour train avant à rotules (pour 1 côté) **Qualité Supérieure**
- V 61 475 set de 4 colliers de barre stabilisatrice pour train avant à pivots en INOX **CSP**
- V 61 476 set de 4 colliers de barre stabilisatrice pour train avant à rotules en INOX **CSP**

URETHANE

- W 61 557 set de 4 supports uréthane pour barre stabilisatrice de diamètre d'origine de train à rotules
- W 61 558 set de 4 supports uréthane pour barre stabilisatrice gros diamètre de train à rotules
- X 61 559 set de 4 colliers inox pour barre stabilisatrice de train à pivots ou rotules (applicables sur barre stabilisatrice de gros diamètre ou d'origine)

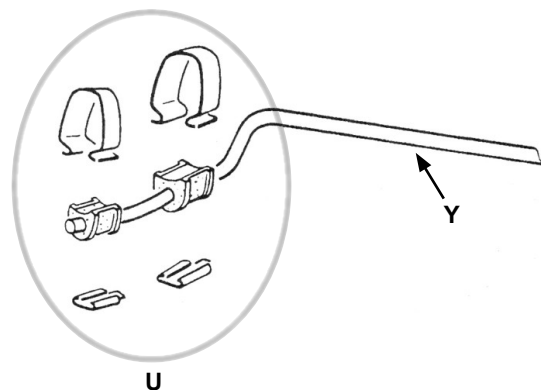

BARRE STABILISATRICE AVANT

ORIGINE

- Y 61 430 barre stabilisatrice avant 8/65-

GROS DIAMETRE

(ces barres stabilisatrice sont vendues avec leurs silentblocs uréthane, prévoir les colliers réf 61559)

- Z 61 549 barre stabilisatrice avant gros diamètre pour train à pivots
- Z 61 550 barre stabilisatrice avant gros diamètre pour train à rotules

POUR TRAIN ABAISSE

(ces barres stabilisatrice sont vendues avec leurs silentblocs uréthane, prévoir les colliers réf 61559)

- Z 61 565 barre stabilisatrice avant gros diamètre pour train avant surbaissé à rotules

POUR TRAIN RETRECI

(ces barres stabilisatrice sont vendues avec leurs silentblocs uréthane, prévoir les colliers réf 61559)

- Z 61 566 barre stabilisatrice avant gros diamètre pour train avant rétréci à pivots réf 61050
- Z 61 567 barre stabilisatrice avant gros diamètre pour train avant rétréci à rotules réf 61051

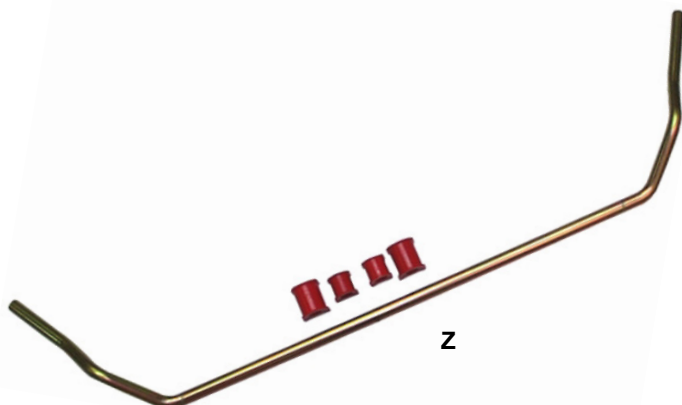

BOITIER DE DIRECTION

- A 63 099 boîtier de direction pour train avant à pivots ou rotules 8/61-4/79 (montable -7/61 avec modifications)
- A 63 100 boîtier de direction **TRW** pour train avant à pivots ou rotules 8/61-4/79 (montable -7/61 avec modifications)
- B 63 110 bouchon sur boîtier de direction 8/61-4/79
- C 63 101 bras pitman noir pour boîtier de direction -7/61
- C 63 102 bras pitman noir pour boîtier de direction 8/61-4/68
- C 63 103 bras pitman noir pour boîtier de direction 5/68-
- C 63 107 bras pitman chromé pour boîtier de direction -7/61
- C 63 108 bras pitman chromé pour boîtier de direction 8/61-4/68
- C 63 111 bras pitman chromé pour boîtier de direction 5/68-
- D 63 109 vis M12x45 pour fixation du bras pitman
- E 63 104 vis de fixation du boîtier de direction
- F 63 105 câble de maintien de boîtier de direction sur train avant
- G 63 106 plaquettes de sureté de train avant et de boîtier de direction

FLECTOR DE DIRECTION

- H 63 200 flector de direction qualité Brésilienne
- H 63 203 flector de direction **FEBI** qualité Allemande
- H 63 205 flector de direction en uréthane
- I 63 209 kit montage noir flector sur colonne / boîtier
- I 63 208 kit montage chromé flector sur colonne / boîtier
- J U260200 tresse de masse de flector de direction

AMORTISSEUR DE DIRECTION

- K 63 410 amortisseur de direction **Cofap**
- K 63 411 amortisseur de direction renforcé
- K 63 416 amortisseur de direction **Boge**
- L 63 450 coussinet caoutchouc pour amortisseur de direction
- M 63 455 vis de fixation d'amortisseur de direction

ELEMENTS DE ROTULES ET BARRE

ECROUS

- N 64 281 écrou à filet gauche pour barre de direction
- N 64 282 écrou à filet droit pour barre de direction

SOUFFLET DE REMPLACEMENT

- O 64 290 soufflet de rotule de direction 66-

INVERSION ROTULES

- P 64 360 kit d'inversion des rotules de direction (pour véhicule surbaissé) **BUGPACK**

BARRES SPECIALES TRAIN RETRECI

- Q 64 173 set de 2 barres de direction pour train rétréci à pivots
- Q 64 183 set de 2 barres de direction pour train rétréci à rotules

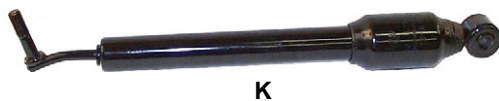
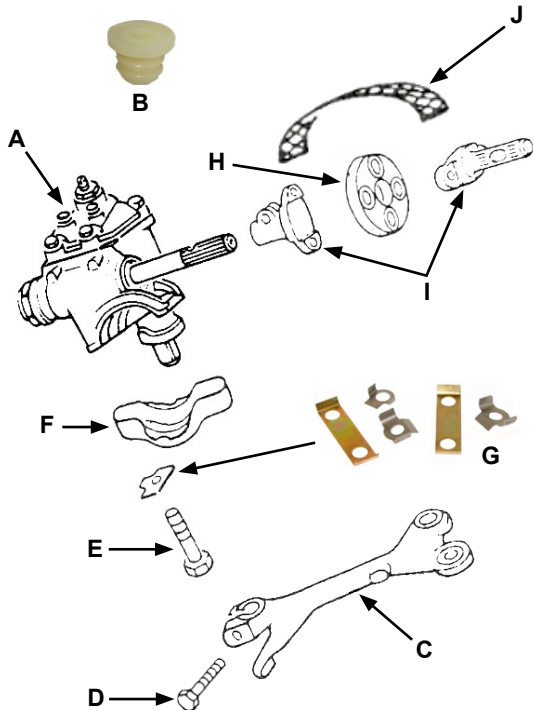

ROTULES / BARRES DE DIRECTION

1200 -7/61 (sans amortisseur de direction)

BARRE DE DIRECTION COMPLETE

A 64 175 barre de direction gauche -7/61

ROTULE DE DIRECTION

B 64 201 rotule gauche coté roue -7/61 **FEBI**
 C 64 251 rotule intérieure gauche coudée -7/61
 D 64 201 rotule intérieure droite -7/61 **FEBI**
 E 64 202 rotule droite coté roue -7/61 **FEBI**

1200 -7/61

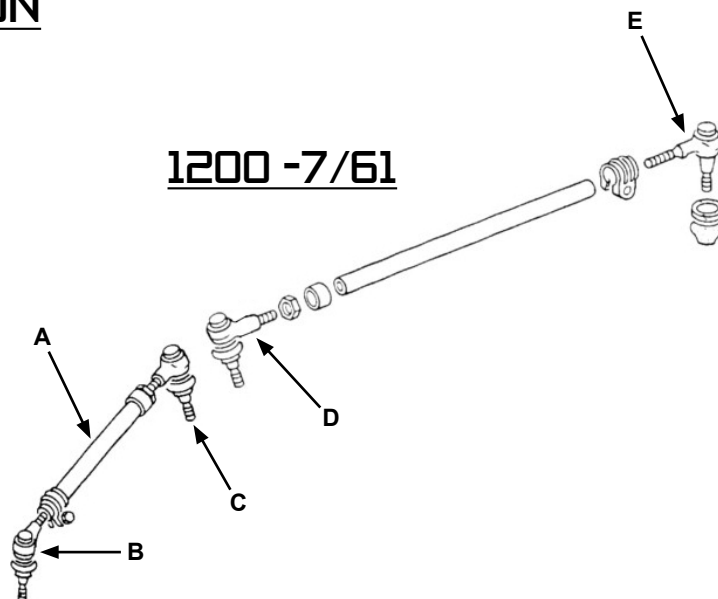

1200 8/61-7/65

BARRE DE DIRECTION COMPLETE

F 64 175 barre de direction gauche 8/61-7/65
 G 64 172 barre de direction droite 8/61-7/65

ROTULE DE DIRECTION

H 64 201 rotule gauche coté roue 8/61-7/65 **FEBI**
 I 64 251 rotule intérieure gauche coudée 8/61-7/65
 J 64 230 rotule amortisseur de direction 8/61-7/65
 K 64 202 rotule droite coté roue 8/61-7/65 **FEBI**



1200/1300 8/65-4/68

BARRE DE DIRECTION COMPLETE

F 64 175 barre de direction gauche 8/65-4/68
 G 64 176 barre de direction droite 8/65-4/68

ROTULE DE DIRECTION

H 64 201 rotule gauche coté roue 8/65-4/68 **FEBI**
 I 64 251 rotule intérieure gauche coudée 8/65-4/68
 J 64 240 rotule amortisseur de direction 8/65-4/68
 K 64 202 rotule droite coté roue 8/65-4/68 **FEBI**



1200/1300 5/68-

BARRE DE DIRECTION COMPLETE

F 64 181 barre de direction gauche 5/68-
 G 64 182 barre de direction droite 5/68-

ROTULE DE DIRECTION

H 64 300 rotule gauche coté roue 5/68- **FEBI**
 I 64 351 rotule intérieure gauche coudée 5/68-
 J 64 340 rotule amortisseur de direction 5/68-
 K 64 320 rotule droite coté roue 5/68- **FEBI**

1200/1300 8/61-

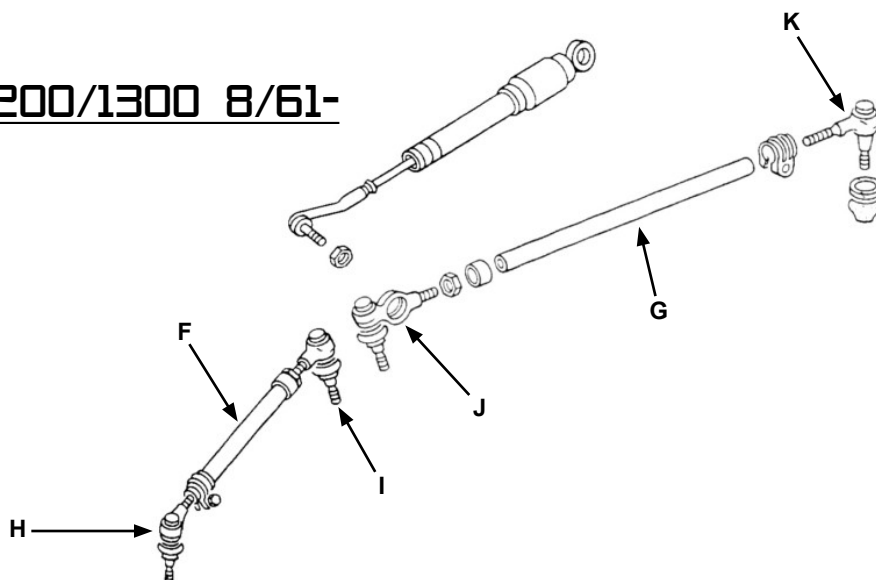



TRAIN AVANT 1302-1303

BRAS DE SUSPENSION

- A 61 251 bras de suspension gauche 1303 8/73- (vendu avec sa rotule)
- A 61 252 bras de suspension droit 1303 8/73- (vendu avec sa rotule)

ROTULE DE SUSPENSION

- B 64 155 rotule de suspension triangulaire -7/73
- B 64 150 rotule de suspension triangulaire -7/73 **FEBI**
- C 64 165 rotule de suspension 1303 8/73-
- C 64 166 rotule de suspension 1303 8/73- en côte réparation (37,6mm)

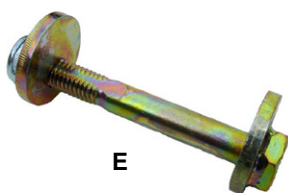
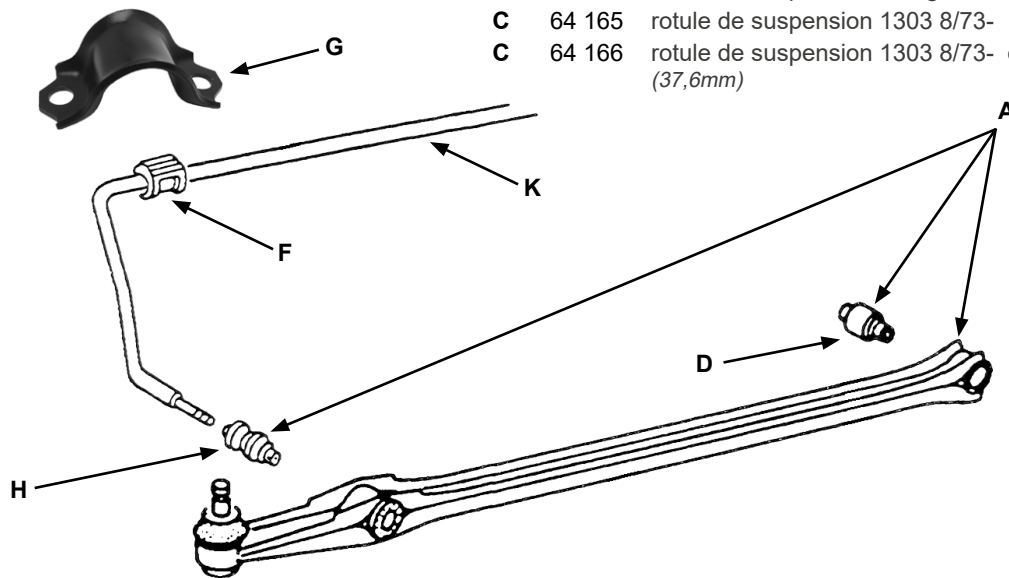

SILENTBLOC & COLLIER

ORIGINE

- D 61 400 silentbloc dans le bras de suspension côté nez de chassis pour le réglage du carrossage
- E 61 405 boulon (1) de réglage du carrossage
- F 61 410 silentbloc de barre stabilisatrice sur le nez de chassis
- G 61 415 collier de fixation de barre stabilisatrice
- H 61 420 silentbloc dans le bras de suspension pour la barre stabilisatrice 1302-1303 -7/73
- H 61 421 silentbloc dans le bras de suspension pour la barre stabilisatrice 1303 8/73-



KIT URETHANE

(ces kits comprennent 2 silentblocs côté nez de chassis, 2 silentblocs de barre stabilisatrice, 2 silentblocs de bras de suspension)

- I 61 422 kit silentblocs uréthane de train avant -7/73
- I 61 423 kit silentblocs uréthane de train avant 1303 7/73-

KIT POUR PLUS DE CARROSSAGE

- J 61 403 kit complet avec 2 silentblocs uréthane pour plus de carrossage 1302/03 71-73
- J 61 404 kit complet avec 2 silentblocs uréthane pour plus de carrossage 1303 73-



BARRE STABILISATRICE AVANT

(ces barres stabilisatrices sont vendues avec les silentblocs uréthane)

- K 61 555 barre stabilisatrice avant gros diamètre -8/73
- K 61 556 barre stabilisatrice avant gros diamètre 1303 8/73-

DIRECTION 1302-1303

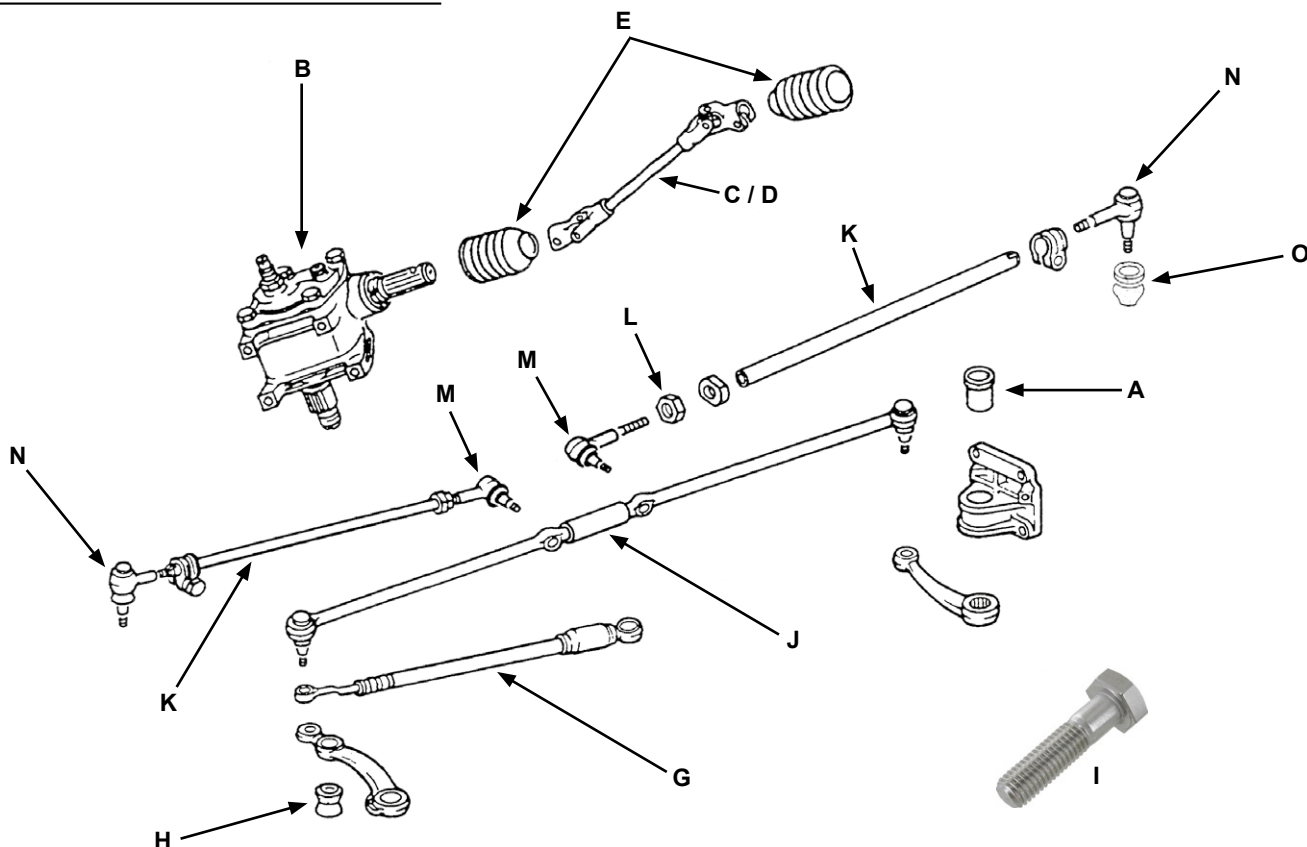

BAGUE DE RENVOI

- A 61 424 bague axe de renvoi de direction 8/70-72
- A 61 426 bague axe de renvoi de direction 73-

BOITIER DE DIRECTION & ACCESSOIRES

- B 63 160 boitier de direction neuf
- C 63 310 cardan de direction -7/74 (véhicule à boitier)
- D 63 320 cardan de direction 1303 8/74- (véhicule à crémaillère)
- E 63 340 set de 2 soufflets pour cardans de direction
- F 63 350 soufflet de crémaillère 1303 8/74-

AMORTISSEUR DE DIRECTION

- G 63 420 amortisseur de direction Cofap
- G 63 426 amortisseur de direction Boge
- H 63 450 coussinet caoutchouc pour amortisseur de direction
- I 63 455 vis de fixation d'amortisseur de direction

BARRE DE DIRECTION

(nos barres de direction sont vendues avec rotules)

- J 64 170 barre centrale de direction
- K 64 190 barre de direction g ou d -7/74
- K 64 195 barre de direction g ou d 1303 8/74-

ELEMENT DE BARRE

- L 64 281 boulon à filet gauche pour barre de direction
- L 64 282 boulon à filet droit pour barre de direction

ROTULE

- M 64 300 rotule intérieure g ou d -7/74
- N 64 320 rotule extérieure g ou d -7/79
- O 64 290 soufflet de remplacement de rotule de direction

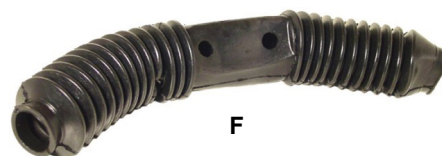
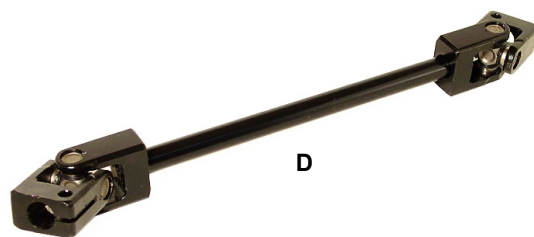
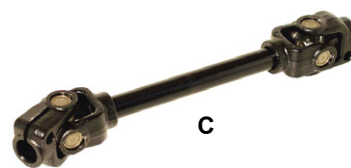

BARRE STABILISATRICE ARRIERE

POUR VEHICULE A TROMPETTES

- A 61 590 barre stabilisatrice arrière pour cox à trompettes
- B 61 594 barre stabilisatrice arrière pour cox à trompettes "camber compensator" **EMPI**
- C 61 597 barre stabilisatrice arrière pour cox à trompettes "camber compensator" **CB PERF**

POUR VEHICULE A CARDANS

- D 61 596 barre stabilisatrice arrière pour cox à cardans passant sous les barres de torsion

RENFORT DE TRAIN ARRIERE

- E Barre de renfort de train arrière (TRUSS BAR) en page A-21

"Z" BARRE ARRIERE

- F 61 595 kit de réfection complet de "Z" barre arrière

LAMES DE TORSION

- G 61 695 kit visserie pr fixation train arrière sur lame de suspension

ORIGINE POUR TROMPETTES

- H 61 602 lame de torsion gauche ou droite pour véhicule à trompettes comme origine

REGLABLES EMPI

(nos lames EMPI sont vendues sans les silentblocs uréthane, il faut prévoir en intérieur des silentblocs en 2 pouces réf 61655 et en extérieur des silentblocs en 1 7/8 pouces ronds ou crénelés selon votre véhicule)

POUR TROMPETTES

- I 61 600 set de 2 lames de torsion réglables pour train arrière à trompettes en 553mm (prévu pour les véhicules d'origine à trompettes 60-)
- I 61 603 set de 2 lames de torsion réglables pour train arrière à trompettes en 627mm (prévu pour les véhicules d'origine à trompettes 49-59)
- I 61 604 set de 2 lames de torsion réglables pour train arrière à trompettes en 675mm (prévu pour les véhicules d'origine à cardans modifiés en trompettes en gardant leurs barres de torsion à cardans)

POUR CARDANS

- J 61 601 set de 2 lames de torsion réglables pour train arrière à cardans en 553mm (prévu pour les véhicules d'origine à trompettes 60- modifiés en cardans en gardant leurs barres de torsion à trompettes)
- J 61 605 set de 2 lames de torsion réglables pour train arrière à cardans en 627mm (prévu pour les véhicules d'origine à trompettes 49-59 modifiés en cardans en gardant leurs barres de torsion à trompettes)
- J 61 606 set de 2 lames de torsion réglables pour train arrière à cardans en 675mm (prévu pour les véhicules d'origine à cardans, version double lame)
- J 61 607 set de 2 lames de torsion réglables pour train arrière à cardans en 675mm (prévu pour les véhicules d'origine à cardans, version simple lame)

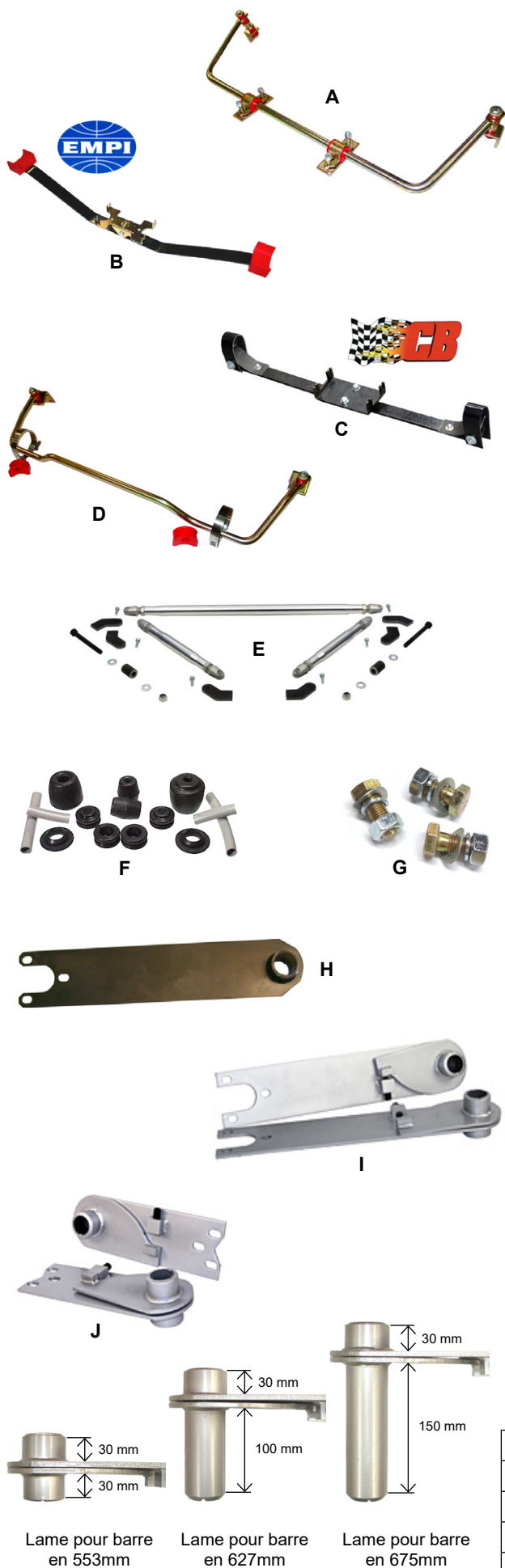

Silentblocs Lames de Torsion Réglables			
Année	Véhicule	Intérieur	Extérieur
1950-60	T1	1 7/8" Rond	1 7/8" Crénelé
1961-67	T1	1 7/8" Crénelé	1 3/4" Crénelé
1968-79	T1 & T3	1 7/8" Crénelé	1 7/8" Rond
1965-67	T3	1 7/8" Crénelé	1 7/8" Crénelé

		Silentblocs Lames de Torsion Origines			
		Intérieur		Extérieur	
Année	Véhicule	Gauche	Droit	Gauche	Droit
1950-60	T1	61620 (4)			
1961-67	T1 & T3	61622	61621	61621	61622
1968-79	T1 & T3	61622	61621	61630	61630

BUTEE DE SUSPENSION

- A 61 610 butée suspension de lames arrière 1302/03 inclus
- B 61 611 embase gauche de butée de suspension
- B 61 612 embase droite de butée de suspension

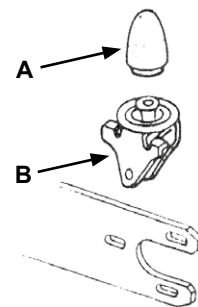

SILENTBLOC DE LAME DE TORSION

ORIGINE

- C 61 620 set de 4 silentblocs pour bras de suspension 50-60
Wolfsburg West
- D 61 621 silentbloc crénelé g extérieur 61-67 et d intérieur 61-79
- D 61 622 silentbloc crénelé d extérieur 61-67 et g intérieur 61-79
- E 61 630 silentbloc rond g ou d extérieur/bras suspension 68-
- E 61 633 silentbloc rond g ou d extérieur/bras suspension 68-
Qualité Supérieure

URETHANE

- F 61 660 set de 2 silentblocs uréthane crénelé 1-3/4" (4,45cm)
- F 61 665 set de 2 silentblocs uréthane crénelé 1-7/8" (4,75cm)
- F 61 655 set de 2 silentblocs uréthane crénelé 2" (5,08cm)
- G 61 670 set de 2 silentblocs uréthane rond 1-3/4" (4,45cm)
- G 61 675 set de 2 silentblocs uréthane rond 1-7/8" (4,75cm)

COUVERCLE DE BARRE DE TORSION

- H 61 712 set de 2 couvercles noirs de lame de torsion arrière pour trompettes (pour silentbloc rond) 10/52-8/59
- I 61 713 couvercle noir de barre de torsion arrière pour trompettes (pour silentbloc crénelé) 9/59-
- J 61 714 couvercle noir de barre de torsion arrière pour trompettes (pour silentbloc rond) 9/59-
- K 61 723 couvercle noir de barre de torsion arrière pour cardans
- K 61 710 set de 2 couvercles chromés de barre de torsion arrière pour trompettes
- K 61 720 set de 2 couvercles chromés de barre de torsion arrière pour cardans
- L 61 715 set de 4 vis de couvercle de barre de torsion M10x20
- M 95 206 outil de compression de lame de torsion arrière

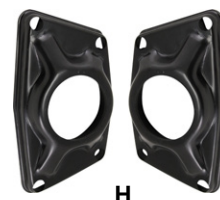
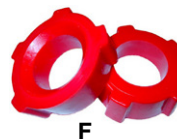
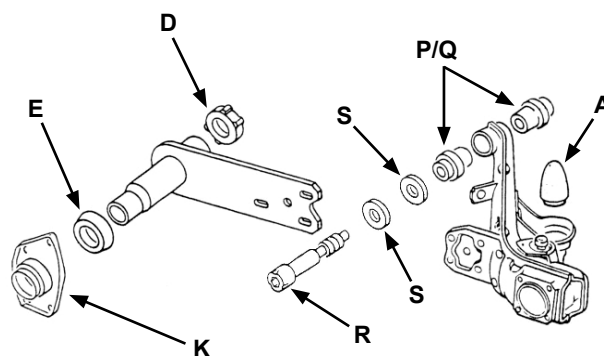

ADAPTATEUR CARDANS

- N 61 750 set de 2 adaptateurs suspension train arrière à cardans
- O 95 207 set de 2 gabarits pour installation adaptateurs suspension train arrière à cardans (réf 61750)
- P 61 754 silentbloc pour train arrière à cardans
- Q 61 755 kit silentblocs uréthane pour train arrière à cardans
- R 61 760 boulon de bras oscillant gauche ou droit
- S 61 765 rondelle de boulon de bras oscillant

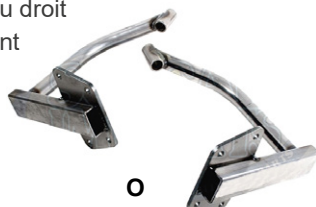
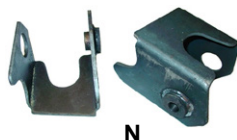

-7/65 à pivots

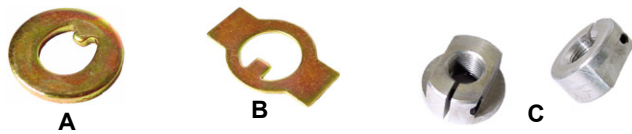
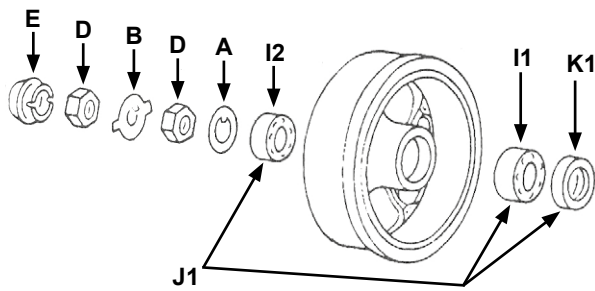

FIXATION DE TAMBOUR AVANT

-7/65 A PIVOTS

A	61 374	rondelle de roulement de roue -7/65
A	61 373	rondelle de roulement de roue -7/65 Qualité Supérieure
B	61 375	rondelle de blocage d'écrou de roulement -7/65
C	61 363	set de 2 écrous d'axes de fusées en aluminium -64
D	61 364	écrou d'axe de fusée g pour train à pivots
D	94 145	écrou d'axe de fusée d pour train à pivots
E	71 173	cache moyeu g sur tambour -7/65 (avec trou pr compteur)
E	71 174	cache moyeu d sur tambour -7/65

8/65- A ROTULES

F	61 376	rondelle de roulement de roue 8/65-
G	61 361	écrou d'axe de fusée g pour train à rotules
G	61 362	écrou d'axe de fusée d pour train à rotules
H	71 171	cache moyeu g sur tambour ou disque 8/65- (avec trou)
H	71 172	cache moyeu d sur tambour ou disque 8/65-

ROULEMENT AVANT

UNITAIRE

I1	64 510	roulement intérieur de roue avant -7/65
I2	64 520	roulement extérieur de roue avant -7/65
I2	64 523	roulement extérieur de roue avant -7/65 FAG
I1	64 530	roulement intérieur de roue avant 8/65-7/68
I3	64 540	roulement extérieur de roue avant 8/65- FAG
I4	64 550	roulement intérieur de roue avant 8/68- FAG

EN KIT

J1	64 625	kit roulement avant pour une roue 12/47-7/65
J2	64 630	kit roulement avant pour une roue 8/65-7/68
J2	64 640	kit roulement avant pour une roue 8/68- FEBI

JOINT SPI DE ROUE AVANT

K1	64 800	joint spi de roue avant -7/65
K1	64 805	joint spi de roue avant 8/65-7/68
K1	64 810	joint spi de roue avant 8/68- (frein à tambour)
K2	64 820	joint spi de roue avant 8/68- (frein à disque)

8/65- à rotules

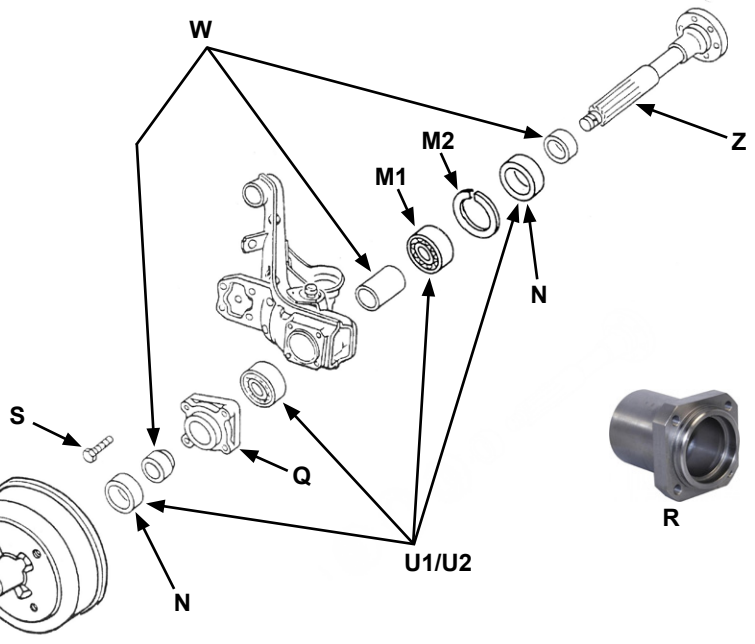
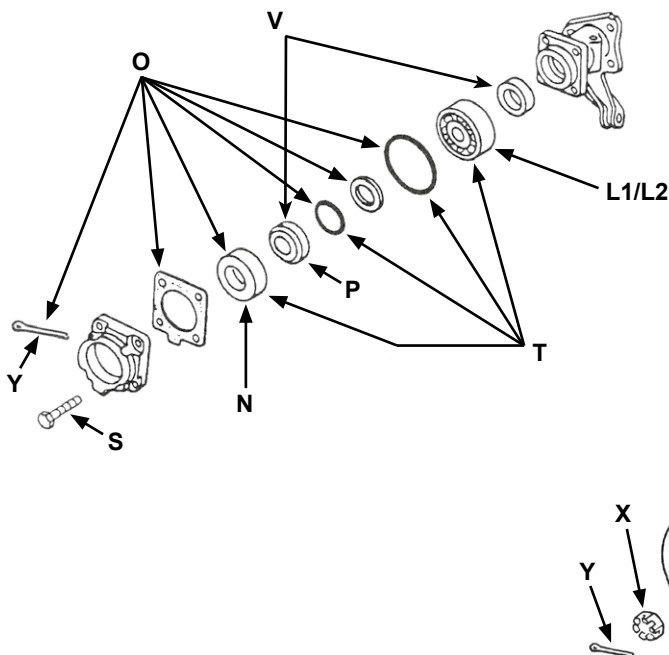
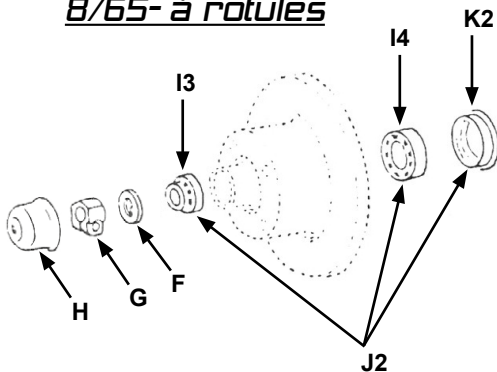

ROULEMENT ARRIERE

UNITAIRE

- L1 64 700 roulement de roue arrière pour trompettes
- L2 64 701 roulement de roue arrière pour trompettes **FAG** étanche
- M1 64 704 roulement de roue arrière intérieur pour cardans
- M2 64 705 clip d'arrêt de roulement arrière intérieur
- N 64 830 joint spi de roulement de roue arrière (4 par véhicule)
- O 41 530 kit joint spi côté roue
- O 41 533 kit joint spi côté roue **Qualité Supérieure**
- P 41 535 câle d'arbre de roue à trompettes
- Q 41 517 set de 2 couvercles chromés de roulement dans tambour arrière pour boîte à cardans
- R 41 518 carter de roulement arrière pour cardans Spécial Off-Road (à souder)
- S 41 516 set de 4 boulons de montage de la plaque de spi

EN KIT

- T 64 710 kit roulement arrière pour une roue / boîte à trompettes
- U1 64 720 kit roulement arrière pour une roue / boîte à cardans
- U2 64 723 kit roulement arrière pour une roue / boîte à cardans **FAG**

ENTRETOISE

- V 41 536 kit de 4 entretoises de roulement pr véhicule à trompettes
- W 41 537 kit de 6 entretoises de roulement pr véhicule à cardans

FAG



L2

FAG



U2



FIXATION DE TAMBOUR ARRIERE

- X 71 170 écrou crénelé pour tambour arr -7/66
- X 71 180 écrou crénelé pour tambour arr 8/66-
- Y U450150 goupille fendue pour écrou crénelé (5x56mm)
- Z 71 195 axe de roue pour train arrière à cardans

cofap

AMORTISSEUR COFAP

A HUILE

- 62 210 amortisseur avant -7/65
- 62 190 amortisseur avant 1200/1300 8/65- (prévoir réf 62250 pour le montage)
- 62 200 amortisseur avant 1200/1300 8/65- (avec le kit de montage)
- 62 120 amortisseur avant 1302/1303 -8/73
- 62 100 amortisseur avant 1303 8/73-
- 62 210 amortisseur arrière tous modèles sauf 1302-03
- 62 230 amortisseur arrière 1302/1303

A GAZ

- 62 213 amortisseur gaz avant -7/65
- 62 203 amortisseur gaz avant 1200-1300 8/65- (avec le kit de montage)
- 62 103 amortisseur gaz avant 1303 8/73-
- 62 213 amortisseur gaz arrière tous modèles sauf 1302-03
- 62 233 amortisseur gaz arrière 1302/1303



AMORTISSEUR BOGE (à huile)

- 62 216 amortisseur avant -7/65
- 62 196 amortisseur avant 8/65- (prévoir réf 62250 pour montage)
- 62 197 amortisseur avant 1302/1303 -7/73
- 62 198 amortisseur avant 1303 8/73-7/74
- 62 199 amortisseur avant 1303 8/74-

BOGE



- 62 216 amortisseur arrière tous modèles sauf 1302-03
- 62 217 amortisseur arrière 1302/1303



AMORTISSEUR EMPI (à huile)

AVANT

- 61 582 amortisseur avant court pour train à pivots -7/65
- 61 530 amortisseur avant court pour train à rotules 8/65-

ARRIERE

- 61 582 amortisseur arrière court tous modèles

AMORTISSEUR KONI

AVANT

- 62 214 amortisseur avant pour train à pivots -7/65
- 62 195 amortisseur avant pour train à rotules 8/65-
- 62 125 amortisseur avant 1302/1303 -8/73

ARRIERE

- 62 215 amortisseur arrière tous modèles
- 62 235 amortisseur arrière 1302/03



AMORTISSEUR KYB (à gaz)

"EXCEL-G"

AVANT LONG

- 61 533 amortisseur avant long EXCEL-G à pivots -7/65
- 61 536 amortisseur avant long EXCEL-G à rotules 8/65-
(vendu avec le kit de montage)
- 62 126 amortisseur avant long EXCEL-G 1302/1303 -7/73
- 62 106 amortisseur avant long EXCEL-G 1303 8/73-

AVANT COURT

- 61 585 amortisseur avant court EXCEL-G à pivots -7/65
- 61 535 amortisseur avant court EXCEL-G à rotules 8/65-
(vendu avec le kit de montage)

ARRIERE LONG

- 61 533 amortisseur arrière long EXCEL-G tous modèles

ARRIERE COURT

- 61 585 amortisseur arrière court EXCEL-G tous modèles

"GAS-A-JUST"

AVANT LONG

- 04 215 amortisseur avant long GAS-A-JUST à pivots -7/65
- 61 531 amortisseur avant long GAS-A-JUST à rotules 8/65-

ARRIERE LONG

- 05 405 amortisseur arrière long GAS-A-JUST tous modèles



AMORTISSEUR A RESSORT

AVANT

- 62 320 set de 2 amortisseurs avant pour train à pivots -7/65
- 62 310 set de 2 amortisseurs avant pour train à rotules 8/65-

ARRIERE

- 62 320 set de 2 amortisseurs arrière tous modèles



AMORTISSEUR A RESSORT CHROME

AVANT

62 323 set de 2 amortisseurs avant chromés pour train à pivots -7/65

ARRIERE

62 323 set de 2 amortisseurs arrière chromés tous modèles

KIT DE MONTAGE

AVANT 12/1300

- A 62 206 boulon de fixation d'amortisseur avant -62
- A 62 207 boulon de fixation d'amortisseur avant 63-7/65
- B 62 250 kit de montage complet d'amortisseur avant pour train à rotules 8/65-
- C 62 270 cache anti-poussières d'amortisseur avant 8/65-

AVANT 1302/03

- D 62 150 silentbloc d'amortisseur avant 1302-1303 -7/73
- D 62 160 silentbloc d'amortisseur avant 1303 7/73-
- E 62 165 cache anti-poussières d'axe d'amortisseur 1302/03 8/70-
- F 62 170 palier de suspension supérieur 1302/1303 -7/72
- F 62 175 palier de suspension supérieur 1303 8/72-
- G 62 415 butée caoutchouc sous ressort de suspension

ARRIERE

- H 62 208 boulon d'amortisseur arrière supérieur ou inférieur pour train à trompettes

RESSORT

- I 62 410 ressort d'origine 1302/03
- I 61 540 set de 2 ressorts courts -5cm 1302/03
- J 61 542 set de 2 ressorts courts -2cm 1302/03 rétrécis au centre
(permet de monter des jantes plus larges)

JAMBE DE FORCE REGLABLE

EMPI

- K 61 543 set de 2 jambes de force réglables 1302/03 -7/73
- L 61 545 set de 2 jambes de force réglables 1303 8/73-
- M 61 544 amortisseur (1) pr jambe de force réglable -7/73 réf 61543
- M 61 546 amortisseur (1) pr jambe de force réglable 8/73- réf 61545

TOPLINE

- N 61 551 set de 2 jambes de force réglables 1302/03 -7/73 complètes **TOPLINE**
- O 61 552 set de 2 jambes de force réglables 1303 8/73- complètes **TOPLINE**
- N 61 553 set de 2 jambes de force réglables 1302/03 -7/73 complètes **TOPLINE** avec ressorts plus durs
- O 61 554 set de 2 jambes de force réglables 1303 8/73- complètes **TOPLINE** avec ressorts plus durs

BARRE ANTI-RAPPROCHEMENT

- P 61 547 barre anti-rapprochement 1302/03 toutes années

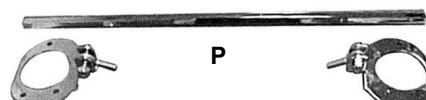
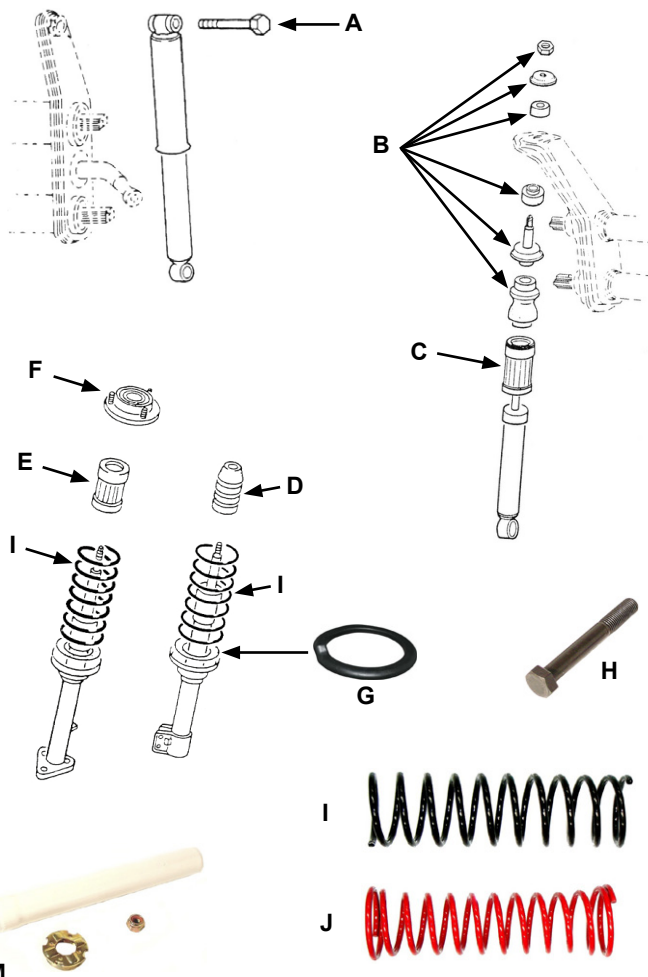

TAMBOUR

AVANT

- A 71 100 tambour avant 5 trous (5x205) 58-7/65 **Qualité supérieure**
- B 71 120 tambour avant 5 trous (5x205) 8/65-7/67 **Qualité supérieure**
- C 71 130 tambour avant 4 trous (4x130) 8/67- (sauf 1302-1303) **Qualité supérieure**
- C 71 141 tambour avant 4 trous (4x130, sans bague de centrage) 1302-1303 **Qualité supérieure**

ARRIERE

- D 71 210 tambour arrière 5 trous (5x205) 8/57-7/67 **Qualité supérieure**
- E 71 215 tambour arrière 5 trous (5x205) 8/67- **SEBRO**
- F 71 220 tambour arrière 4 trous (4x130) 8/67- **Qualité supérieure**
- G 71 320 tambour arrière 8/67- perçage golf 4x100 **SEBRO**
- H 71 360 tambour arrière 8/67- perçage Porsche 5x130 **SEBRO**
- I 71 217 set d'entretoises pour montage tambour 5x205 sur T1 68- (permet d'installer des tambours en 5 trous sur un véhicule équipé d'origine en tambour 4x130)



A



B



C



D



E



F



G



H



I



J



K



L

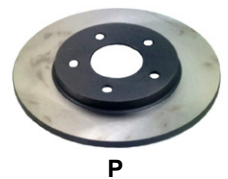

M



N



O



P



Q



R



S

DISQUE

AVANT

- J 71 283 disque avant (4x130) 7/67-
- J 71 284 disque avant (4x130) 7/67- **FEBI**
- K 71 310 disque avant 7/67- perçage golf 4x100 **SEBRO**
- L 71 350 disque avant 7/67- perçage Porsche 5x130 **SEBRO**
- M 71 410 disque avant 7/67- sans perçage **SEBRO**
- N 71 287 disque avant (5x205) de remplacement pour réf 71285
- O 71 288 disque avant (5x205) de remplacement pour réf 71286
- P 71 289 disque avant de remplacement pour kit CB PERF en 5x205

ARRIERE

- Q 71 390 disque arrière 4x130 (disque de remplacement pour réf 71450)
- R 71 391 disque arrière 5x205 (disque de remplacement pour réf 71455)
- S 71 392 disque arrière perçage Porsche 5x130 et Chevy (disque de remplacement pour réf 71456)
- T 71 393 disque arrière sans perçage (disque de remplacement pour réf 71450/71456)



Q



R



S

COUVRE TAMBOUR STYLE 356

- U 37 200 set de 4 couvercles tambours 5 x 205 imitation freinage Porsche 356/550



U



FLASQUE & PLATEAU

- A1 71 323 plateau de tambour avant 9/57-7/64
- A2 71 324 plateau de tambour avant 8/64-7/65
- A3 71 325 plateau de tambour avant 8/65- (sauf 1302/03)
- A4 71 330 flasque de disque 1200-1300
- A4 71 333 flasque de disque 1302-1303
- B1 71 225 plateau de tambour arrière gauche -10/57
- B1 71 226 plateau de tambour arrière droit -10/57
- B2 71 227 plateau de tambour arrière gauche 11/57-7/64
- B2 71 228 plateau de tambour arrière droit 11/57-7/64
- B3 71 229 plateau de tambour arrière gauche 8/64-7/67
- B3 71 230 plateau de tambour arrière droit 8/64-7/67
- B4 71 231 plateau de tambour arrière gauche 8/67-
- B4 71 232 plateau de tambour arrière droit 8/67-

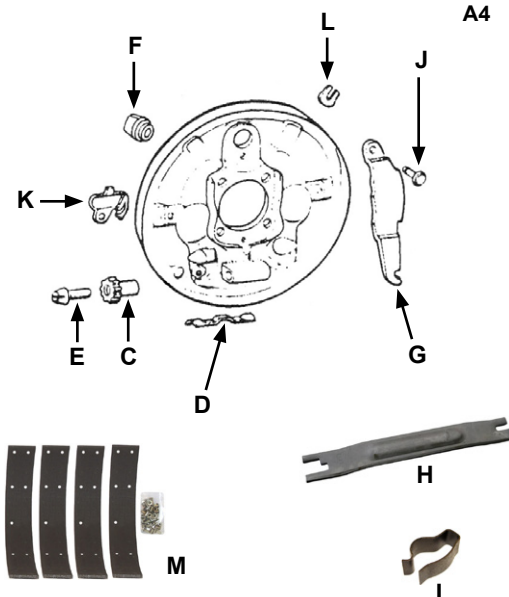
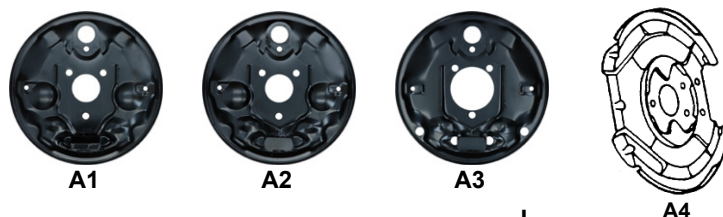

ACCESSOIRES DE MONTAGE

- C 77 610-4 set de 4 molettes crantées de réglage mâchoires
- D 77 620 lamelle (1) de molette de frein av / arr (toutes années)
- E 77 625-4 set de 4 vis de réglage freins à tambours avant/arrière -57
- E 77 630-4 set de 4 vis de réglage freins à tambours avant/arrière 58-
- F 77 660-4 set de 4 bouchons anti-poussière
- G 77 671 levier de commande gauche de frein à main
- G 77 672 levier de commande droit de frein à main
- H 77 673 barre gauche d'écartement des mâchoires arrière 58-
- H 77 674 barre droite d'écartement des mâchoires arrière 58-
- I 77 675 clip de ressort de frein arrière
- J 77 680 axe de levier de commande de frein à main
- K 77 681 clip de maintien de câble de frein à main gauche 58-
- K 77 682 clip de maintien de câble de frein à main droit 58-
- L 77 690 cavalier pour axe de levier de commande de frein à main

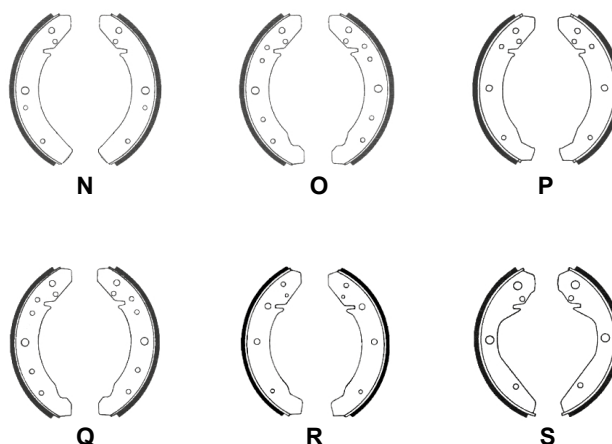

MACHOIRES

- M 77 270 set de 4 bandes de mâchoires à riveter 1200 54-57 avant ou arrière, livré avec rivets (240x30mm)
- N 77 280 mâchoires (4) avant ou arrière 1200 54-57 (240x30mm)
- O 77 290 mâchoires (4) avant 1200-1300 57-7/65 (230x40mm)
- P 77 300 mâchoires (4) avant 1200-1300 65- et arrière tous modèles 8/67- (230x40mm)
- P 77 303 mâchoires (4) avant 1200-1300 65- et arrière tous modèles 8/67- (230x40mm) **Qualité Supérieure**
- Q 77 350 mâchoires (4) arrière 57-7/64 (230x30mm)
- R 77 400 mâchoires (4) arrière 8/64-7/67 (230x30mm)
- S 77 500 mâchoires (4) avant 1302-1303 (245x45mm)

KIT RESSORTS

- T 77 800 kit ressorts + nécessaire mâchoires avant 1200 51-57 et arrière 1200 54-57
- U 77 805 kit ressorts + nécessaire mâchoires avant 12/1300 58-64
- V 77 810 kit ressorts + nécessaire mâchoires avant 12/1300 65-
- W 77 830 kit ressorts + nécessaire mâchoires avant 1302-1303
- X 77 840 kit ressorts + nécessaire mâchoires arrière 58-64
- Y 77 850 kit ressorts + nécessaire mâchoires arrière 65-
- Z 77 860 kit ressorts pour fixation mâchoires tous modèles

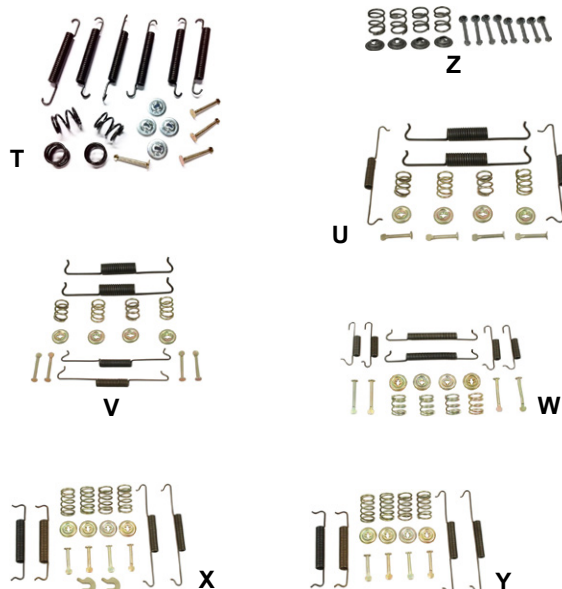

ETRIER

ETRIER AVANT

- A 76 100 étrier de frein avant **VARGA** (vendu avec plaquettes)
- A 76 104 paire d'étriers de frein avant **Qualité Europe** (avec plaquettes)
- A 76 105 étrier de frein avant (vendu avec plaquettes)
- B 76 110 set de 2 étriers gris double-pistons **WILWOOD** pour remplacer étriers d'origine (vendu avec plaquettes)
- B 76 114 set de 2 étriers noirs double-pistons **WILWOOD** pour remplacer étriers d'origine (vendu avec plaquettes)
- B 76 115 set de 2 étriers rouges double-pistons **WILWOOD** pour remplacer étriers d'origine (vendu avec plaquettes)
- B 76 111 étrier gris double-pistons **WILWOOD** (vendu sans plaquettes)
- C W 6151701 étrier de frein gauche pour kit frein à disques avant réf 71285 ou 71286 (vendu sans la partie fixe)
- C W 6151702 étrier de de frein droit pour kit frein à disques avant réf 71285 ou 71286 (vendu sans la partie fixe)

ETRIER ARRIERE

- D 71 471 étrier de frein gauche pour kit frein à disques arrière tous modèles (vendu sans plaquettes)
- D 71 472 étrier de frein droit pour kit frein à disques arrière tous modèles (vendu sans plaquettes)
- E 71 473 adaptateur de flexible de frein M10X100 sur étrier en M10X150

KIT REFECTION ETRIER

- F 76 150 kit réparation d'étrier (1) ATE T1 gauche ou droit -72 pour plaquettes 1 oreille
- F 76 151 kit réparation d'étrier (1) ATE T1 gauche ou droit 72-73 pour plaquettes 2 oreilles
- 76 152 set de 2 kits réparation d'étrier ATE T1 gauche ou droit 73-pour plaquettes 2 oreilles et type réf 76100
- G U410300 graisse de freinage pour pistons d'étriers, de maître-cylindre, de cylindre de roue en tube de 180grs

KIT DE MONTAGE AU DETAIL

- H 71 306 set de 2 platines support étrier 1302-1303
- I 71 307-8 set de 8 vis de fixation de platine sur fusée 1302/03 (M10x20, acier brut 10.9)
- I 71 311-4 set de 4 vis de fixation d'étrier sur fusée (M10x40, acier brut 10.9)
- J 71 312 kit complet **CSP** de fixation d'étriers pour 1302/1303 (platines, durites rigides, visserie)

PLAQUETTES

- K 77 000 set de 4 plaquettes de freins 8/65-7/71 (inclus 1302)
 - L 77 110 set de 4 plaquettes de freins 8/71-7/72 (pour réf 76100)
 - M 77 200 set de 4 plaquettes de freins 8/72-
 - N 77 210 set de 4 plaquettes de freins pour kits réf 71285 et 71286
 - 77 211 set de 4 plaquettes de freins pour kits réf 71292 et 71302
 - 77 215 set de 4 plaquettes de freins pour kit avant CB PERF 5x205
 - O 77 220 set de 4 plaquettes de freins pour kits **CSP**
 - P 77 250 set de 4 plaquettes de freins pour kits de frein à disques arr (pour réf 71450 à 71466)
 - Q 76 113 set de 4 plaquettes de freins pour étriers **WILWOOD**
- ### KIT MONTAGE DES PLAQUETTES
- R 77 005 kit montage plaquettes de freins réf 77000 8/65-7/71 (inclus 1302)
 - S 77 115 kit montage plaquettes de freins réf 77110 8/71-7/72 (pour étrier 76100/76105)
 - T 77 205 kit montage plaquettes de freins réf 77200 8/72-

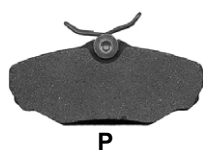
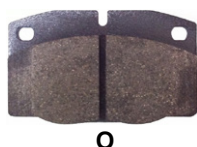
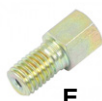
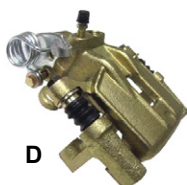
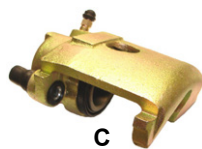
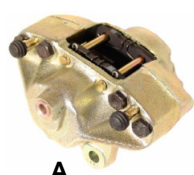

KIT FREIN A DISQUE AVANT

TRAIN AVANT A PIVOTS -65

5 x 205 sur fusées d'origine à tambours

- A** 71 285 kit frein à disques avant 5x205 pour pivots -7/65 complet avec maître cylindre et flexibles (prévoir écrous en 12 x 1,5)
- B** 71 291 kit frein à disques avant 5x205 **CB PERF** pour pivots -7/65 (disques montés en goujons diam 12mm, prévoir des écrous en 12 x 1.5, sauf montage jantes BRM)

5 x 205 avec fusées décalées

- C** 71 292 kit frein à disques avant 5x205 et 5x130 **EMPI** pour pivots -7/65 avec fusées décalées
- D** 71 308 kit frein à disques avant 5x205 **CB PERF** pour pivots -7/65 avec fusées décalées (disques montés en goujons diam 12mm, prévoir des écrous en 12 x 1.5, sauf montage jantes BRM)

5 x 130 sur fusées d'origine à tambours

- E** 71 293 kit frein à disques avant 5x130/chevy **EMPI** pour pivots -7/65
- F** 71 336 kit frein à disques avant 5x130 **CSP** pour pivots -7/65 avec **déport 0**

5 x 130 avec fusées décalées

- C** 71 292 kit frein à disques avant 5x205 et 5x130 **EMPI** pour pivots -7/65 avec fusées décalées

TRAIN AVANT A ROTULES 65-

5 x 205 sur fusées d'origine à tambours

- A** 71 286 kit frein à disques avant 5x205 pour rotules 66-67 **EMPI** complet avec maître cylindre et flexibles (écrous en 12 x 1,5)
- A** 71 290 kit frein à disques avant 5x205 pour rotules 68- **EMPI** complet avec maître cylindre et flexibles (écrous en 12 x 1,5)
- G** 71 337 kit frein à disques avant 5x205 **CSP** pour rotules 66-67
- G** 71 338 kit frein à disques avant 5x205 **CSP** pour rotules 68-

5 x 205 avec fusées décalées

- C** 71 302 kit frein à disques avant 5x205 et 5x130 **EMPI** pour rotules 8/65- avec fusées décalées
- D** 71 309 kit frein à disques avant 5x205 pour rotules 8/65- avec fusées décalées (disques montés en goujons diam 12mm, prévoir des écrous en 12 x 1,5) **CB PERF**

4 x 130

ces kits sont composés de 2 disques, 2 fusées, 2 jeux de roulements, 2 étriers avec leurs plaquettes, 4 boulons d'étriers

- H** 71 300 kit frein à disques avant à rotules 65-
- H** 71 303 kit frein à disques avant avec fusées décalées à rotules 65-

5 x 130

- C** 71 302 kit frein à disques avant 5x205 et 5x130 **EMPI** pour rotules 8/65- avec fusées décalées

TRAIN AVANT MAC PHERSON 1302 / 1303

- I** 71 305 kit frein à disques avant en 4x130 pour 1302-1303 **EMPI** (ce kit est composé de 2 disques, 2 étriers avec leurs plaquettes, 2 durites rigides longues, 4 boulons d'étriers et les platines support étriers)
- J** 71 294 kit frein à disques avant en 5x130/chevy pour 1302-1303 **EMPI** (ce kit est composé de 2 disques, 2 étriers avec leurs plaquettes, 2 durites rigides longues, 4 boulons d'étriers et les platines support étriers)
- K** 73 440 tuyau rigide de frein longueur 260mm pour montage kit 1302/03

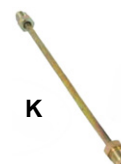
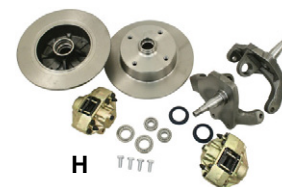
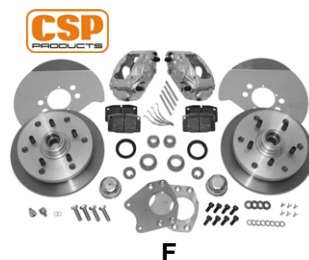



A



B

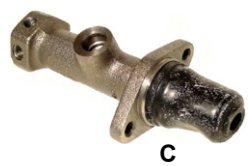

C



D

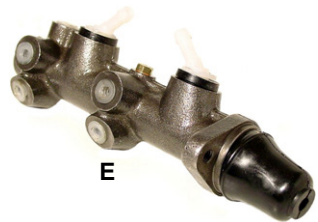

E



G

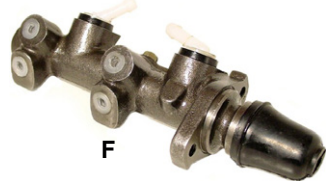

F



I



H



J



K



L



M



N

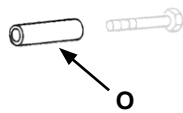
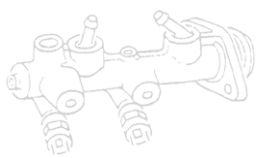

O

KIT FREIN A DISQUE ARRIERE

ces kits sont vendus avec les câbles de frein à main, avec platines renforcées

- A 71 460 kit frein à disques arrière 4x130 pour trompettes -67
- B 71 465 kit frein à disques arrière 5x205 pour trompettes -67
- A 71 466 kit frein à disques arrière 5x130 pour trompettes -67
- A 71 450 kit frein à disques arrière 4x130 pour trompettes 68-et cardans 68-72
- B 71 455 kit frein à disques arrière 5x205 pour trompettes 68-et cardans 68-72
- A 71 456 kit frein à disques arrière 5x130 pour trompettes 68-et cardans 68-72
- A 71 457 kit frein à disques arrière 4x130 pour cardans 73-
- B 71 458 kit frein à disques arrière 5x205 pour cardans 73-
- A 71 459 kit frein à disques arrière 5x130 pour cardans 73-

MAITRE CYLINDRE

1200/1300

SIMPLE CIRCUIT

- C 72 130 maître cylindre simple circuit -7/64 **VARGA**
- C 72 133 maître cylindre simple circuit -7/64 **ATE**
- D 72 140 maître cylindre simple circuit 8/64-7/66
- D 72 141 maître cylindre simple circuit 8/64-7/66 **VARGA**
- D 72 143 maître cylindre simple circuit 8/64-7/66 **ATE**

DOUBLE CIRCUIT

- E 72 110 maître cylindre 1200-1300 8/66-
- E 72 111 maître cylindre 1200-1300 8/66- **VARGA**
- E 72 114 maître cylindre 1200-1300 8/66- **FTE**
- E 72 115 maître cylindre "CUP" 1200-1300 8/66-

1302/1303

- F 72 120 maître cylindre 1302-1303
- F 72 121 maître cylindre 1302-1303 **VARGA**
- F 72 123 maître cylindre 1302-1303 **ATE**
- F 72 125 maître cylindre "CUP" 1302-1303

BUGGY

- G 72 150 maître cylindre Buggy 22mm avec réservoir
- H 72 153 réservoir de remplacement de maître cyl. buggy réf 72150

ELEMENTS

- I 72 105 soufflet de maître cylindre
- J 72 106 soufflet de maître cylindre **Qualité Supérieure**
- K 72 160 caoutchouc d'étanchéité de tuyau de liquide de frein diam 4/16mm -7/66
- K 72 165 caoutchouc d'étanchéité de tuyau de liquide de frein diam 7/18mm 8/66-7/71
- K 72 166 caoutchouc d'étanchéité de tuyau de liquide de frein diam 12/22mm 8/71-
- L 72 104 caoutchouc d'étanchéité de tuyau de liquide de frein diam 6mm et son tuyau de branchement -7/66
- M 72 102 tuyau de branchement de durite sur maître-cylindre 66-71 (diam. 8mm)
- M 72 103 tuyau de branchement de durite sur maître-cylindre 71- (diam. 13mm)
- N 72 107 vis d'obstruction M10x1 pour maître-cylindre
- O 72 100 entretoise entre maître-cylindre et nez de chassis 1200-1300 50-77
- O 72 101 entretoise entre maître-cylindre et nez de chassis 1302/03

CONTACTEUR

- A 78 100 contacteur de feu stop 2 broches
- A 78 103 contacteur de feu stop 2 broches **Qualité Allemande**
- B 78 200 contacteur de feu stop 3 broches
- B 78 203 contacteur de feu stop 3 broches **Qualité Allemande**

JOINT/DOUILLE DE CONTACTEUR

- C 78 110 joint de contacteur de feu stop 2 broches
- D 78 210 joint de contacteur de feu stop 3 broches
- E 78 215 joint de contacteur de feu stop -66
- F 78 220 douille pour contacteur de frein 3 broches réf 78210



A



B



C



D

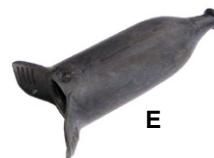

E



F

CYLINDRE RECEPTEUR AVANT

- G 72 315 cylindre récepteur avant (19.05mm) 9/52-9/57
- G 72 316 cylindre récepteur avant (19.05mm) 9/52-9/57 **ATE**
- H 72 320 cylindre récepteur avant (22.20mm) 10/57-
- H 72 323 cylindre récepteur avant (22.20mm) 10/57- **ATE**
- I 72 330 cylindre récepteur avant (23.80mm) 1302-1303
- I 72 333 cylindre récepteur avant (23.80mm) 1302-1303 **ATE**



G



H



I

CYLINDRE RECEPTEUR ARRIERE

- J 72 240 cylindre récepteur arrière (17.50mm) -10/57
- J 72 243 cylindre récepteur arrière (17.50mm) -10/57 **FTE**
- J 72 230 cylindre récepteur arrière (19.05mm) 11/57-7/64
- J 72 233 cylindre récepteur arrière (19.05mm) 11/57-7/64 **ATE**
- J 72 220 cylindre récepteur arrière (19.05mm) 8/64-7/67
- J 72 223 cylindre récepteur arrière (19.05mm) 8/64-7/67 **ATE**
- J 72 210 cylindre récepteur arrière (17.50mm) 8/67-
- J 72 213 cylindre récepteur arrière (17.50mm) 8/67- **ATE**

VIS POINTEAU

- K 72 365 vis pointeau de purge -57
- L 72 370 vis pointeau de purge 58-
- M U125200 capuchon de vis pointeau de purge toutes années

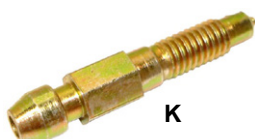

K



L



M



J

ACCESSOIRE FLEXIBLE

- N 73 210 cavalier de flexible de frein
- O U125250 répartiteur de liquide de frein en T
- P U125255 répartiteur de liquide de frein en I
- Q U450450 joint de passage de la tuyauterie rigide de frein sur chassis (4 par véhicule)



O



P



Q

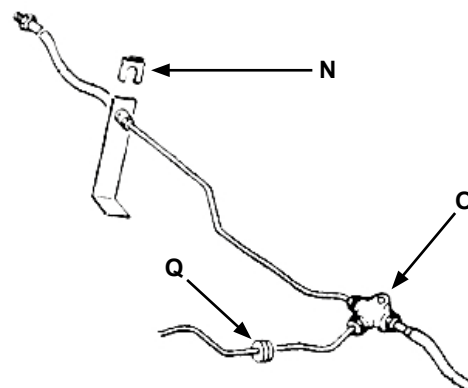

FLEXIBLE DE FREIN (Qualité Standard)

AVANT

- A 73 110 flexible avant 470 mm 8/54-7/64 (M/F)
- A 73 120 flexible avant 430 mm 8/64-7/66 (M/F)
- A 73 130 flexible avant 345 mm 8/66- (M/F)
(pour frein à disques sauf 1302-03)
- A 73 140 flexible avant 370 mm 8/66- (M/F)
(pour frein à tambours sauf 1302-03)
- A 73 150 flexible avant 330 mm 1302-1303 (F/F)
(pour frein à disques ou tambours)

ARRIERE

- A 73 165 flexible arrière 110 mm pour kit frein à disques arrière (M/F)
- A 73 170 flexible arrière 235 mm pour train arrière à cardans (M/F)
- A 73 180 flexible arrière 276 mm pour train arrière à trompettes (F/F)

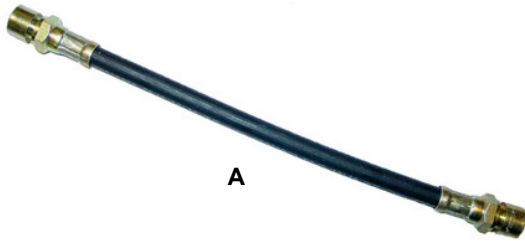

A

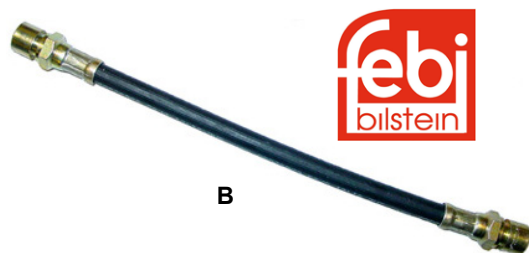

B



FLEXIBLE DE FREIN (Qualité Allemande)

AVANT

- B 73 113 flexible avant 470 mm 8/54-7/64 (M/F) **Qualité Allemande**
- B 73 133 flexible avant 345 mm 8/66- (M/F) **Qualité Allemande**
(pour frein à disques sauf 1302-03)
- B 73 143 flexible avant 370 mm 8/66- (M/F) **Qualité Allemande**
(pour frein à tambours sauf 1302-03)
- B 73 153 flexible avant 330 mm 1302-1303 (F/F) **Qualité Allemande**
(pour frein à disques ou tambours)

ARRIERE

- B 73 173 flexible arrière 235 mm pour train arrière à cardans (M/F)
Qualité Allemande
- B 73 183 flexible arrière 276 mm pour train arrière à trompettes (F/F)
Qualité Allemande

GOODRIDGE



C

FLEXIBLE DE FREIN RENFORCE

- C 73 194 set de 4 flexibles de frein renforcés T1 -64 **GOODRIDGE**
- C 73 191 set de 4 flexibles de frein renforcés T1 65-67 **GOODRIDGE**
- C 73 195 set de 4 flexibles de frein renforcés T1 68- à disques
avec train arr à cardans **GOODRIDGE**
- C 73 196 set de 4 flexibles de frein renforcés T1 68- à disques
avec train arr à trompettes **GOODRIDGE**
- C 73 197 set de 4 flexibles de frein renforcés 1302/03 **GOODRIDGE**

TUYAUTERIE RIGIDE (Qualité Allemande)

- D 73 405 kit tuyaux rigides de frein -7/57
- D 73 410 kit tuyaux rigides de frein simple circuit 8/57-7/67
- D 73 415 kit tuyaux rigides de frein simple circuit 8/67-
- D 73 420 kit tuyaux rigides de frein double circuit avec trompettes
- D 73 425 kit tuyaux rigides de frein double circuit avec cardans
(sauf 1302/1303)
- D 73 430 kit tuyaux rigides de frein 1302/1303 -74
avec freinage avant à tambours
- D 73 431 kit tuyaux rigides de frein 1303 -74
avec freinage avant à disques
- D 73 432 kit tuyaux rigides de frein 1303 74-
avec freinage avant à tambours
- D 73 433 kit tuyaux rigides de frein 1303 74-
avec freinage avant à disques
- E U450760 set de 4 supports inox pour tuyaux rigides de frein
diamètre 5mm



E



D

DURITE DE FREIN

- A 73 555 durite flexible de frein entre le maitre cylindre et le réservoir de liquide diam 6mm, 9cm de long pour simple circuit
- B U125005-05 durite flexible bleue de frein entre le maitre cylindre et le réservoir de liquide diam 7mm en morceau de 50cm
- B U125005-1 durite flexible bleue de frein entre le maitre cylindre et le réservoir de liquide diam 7mm
(vendu au mètre, pour double circuit)
- B U125005-5 durite flexible bleue de frein entre le maitre cylindre et le réservoir de liquide diam 7mm en rouleau de 5 mètres
- C U125000-1 durite de frein "moderne" longueur 1m
(noire en caoutchouc)
- C U125000-20 durite de frein "moderne" en rouleau de 20 mètres
(noire en caoutchouc)

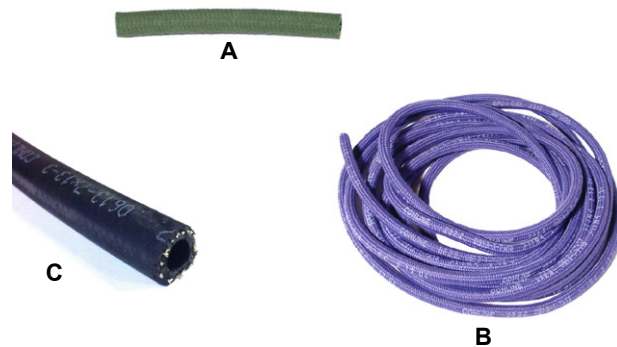

BOCAL DE LIQUIDE DE FREIN

- D 73 558 bocal de liquide de frein 54-7/57 métallique
(simple circuit, livré sans bouchon)
- E 73 559 bocal de liquide de frein 8/57-60 métallique
(simple circuit, livré sans bouchon)
- F 73 560 bocal de liquide de frein 61-66 plastique
(simple circuit, livré avec bouchon)
- G 73 564 bocal de liquide de frein 1967 plastique
(double circuit, livré avec bouchon)
- H 73 565 bocal de liquide de frein 68- plastique
(double circuit, livré avec bouchon)
- I 73 566 bocal de liquide de frein double circuit pr Buggy ou T1 -67
(se monte directement sur le maître-cylindre, livré avec bouchon)

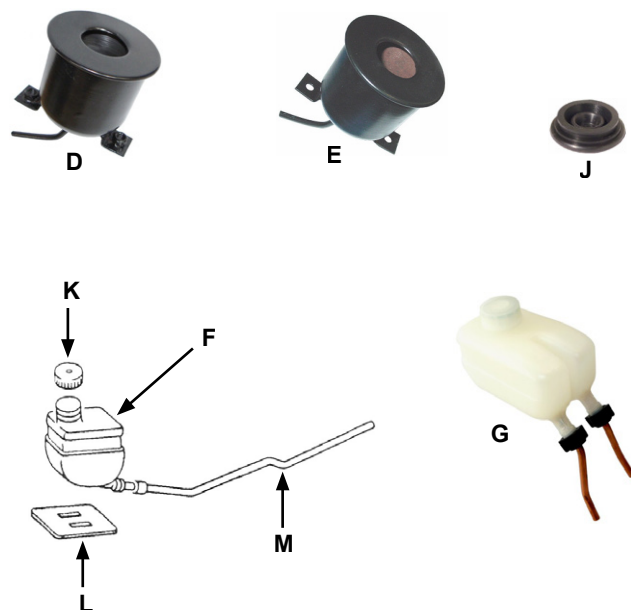

ACCESSOIRE DE MONTAGE

- J 73 571 bouchon de réservoir de liquide de frein 54-60
- K 73 570 bouchon de réservoir liquide de frein 61-
- L 73 554 joint d'embase de réservoir de liquide de frein 61-66
- M 73 556 tuyau métallique de raccord bocal / maître-cylindre -66
- N 73 551 set de 4 tuyaux de raccord bocal / maître-cylindre 7/67-
(sauf 1302/03)
- N 73 552 set de 2 tuyaux de raccord bocal / maître-cylindre 1302/03
- O U410215 liquide de frein 1 litre DOT4
- P 73 569 adaptateur de bocal de liquide de frein double circuit sur T1 simple circuit

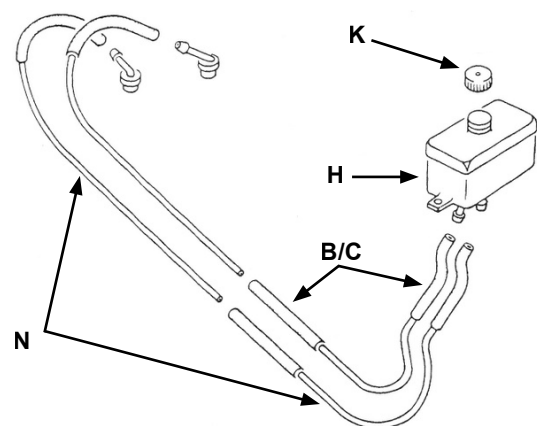

PERFORMANCE

- Q U125800 park lock
- R U125805 line lock HURST
- S U125806 kit de montage line lock
- T U125820 régulateur réglable de pression de frein
- U 71 474 set de 2 adaptateurs droit de durite de frein mâle 1/8" NPT vers femelle M10x100
- V 71 475 set de 2 adaptateurs à 90° de durite de frein mâle 1/8" NPT vers femelle M10x100

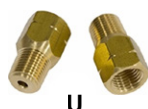

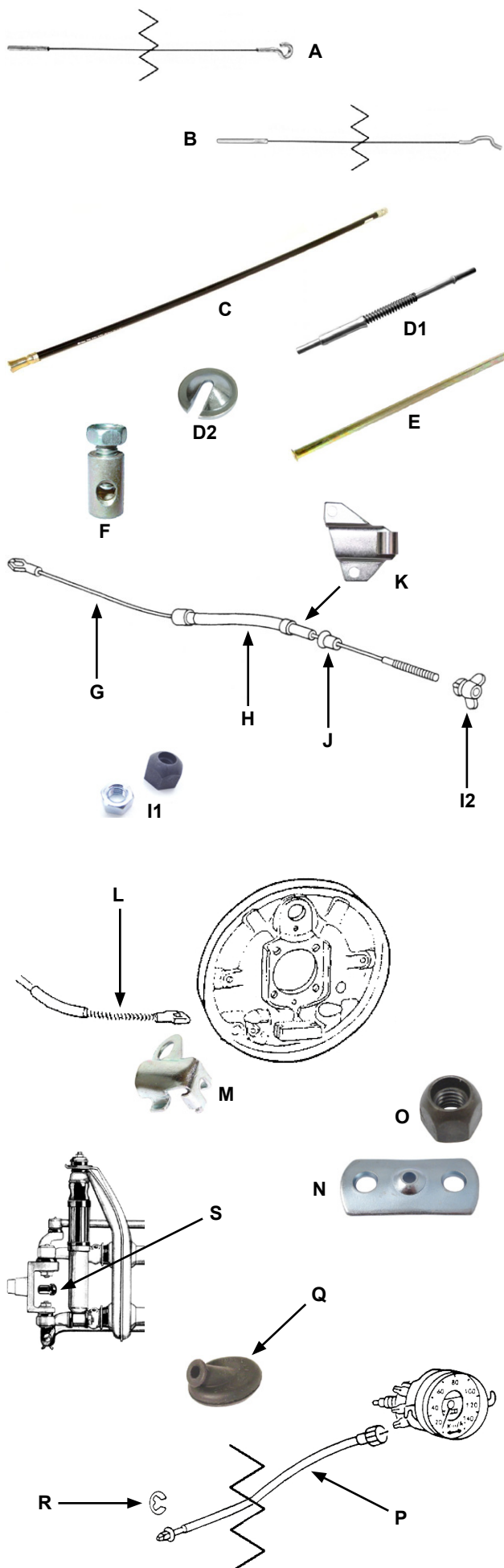

CABLE D'ACCELERATEUR

- A 46 410 câble d'accélérateur -10/52 (2660mm) **GEMO**
- A 46 450 câble d'accélérateur 11/52-7/59 (2630mm) **GEMO**
- A 46 440 câble d'accélérateur 8/59-12/65 (2650mm) **GEMO**
- B 46 430 câble d'accélérateur 1/66-7/71 (2627mm) **GEMO**
- B 46 420 câble d'accélérateur 8/71- (2650mm) **GEMO**
- B 46 660 câble d'accélérateur universel avec raccourcisseur
- C 46 400 gaine de câble d'accélérateur
- D1 46 683 kit tube passe câble d'accélérateur -65
- D2 46 682 clip de blocage de ressort de rappel du câble d'accélérateur -66
- E 46 684 tube passe câble d'accélérateur dans la turbine 66-
- F U160050 serre câble d'accélérateur

CABLE D'EMBRAYAGE

- G 46 305 câble d'embrayage 8/60-7/61 (2250mm) **GEMO**
- G 46 310 câble d'embrayage -7/60 et 8/61-12/62 (2268mm) **GEMO**
- G 46 320 câble d'embrayage 1/63-7/71 (2260mm) **GEMO**
- G 46 330 câble d'embrayage 8/71-5/74 (2281mm) **GEMO**
- G 46 340 câble d'embrayage 6/74- (2270mm) **GEMO**

GAINE DE CABLE D'EMBRAYAGE

- H 44 530 guide de câble d'embrayage 8/60-7/71 et 1/74-4/74 **GEMO**
- H 44 540 guide de câble d'embray. 8/71-12/73 (sauf 1302/03) **GEMO**
- H 44 550 guide de câble d'embrayage 4/74- **GEMO**
- I1 44 505 écrou de réglage de câble d'embrayage -65
- I2 44 510 papillon de réglage de câble d'embrayage 65-
- J 16 460 manchon de passage de câble d'embrayage sur boîte de vitesse
- K 44 515 patte de maintien de gaine de câble d'embrayage

CABLE DE FREIN A MAIN

- L 46 100 câble de frein à main -7/55 **GEMO**
- L 46 105 câble de frein à main 8/55-7/57 **GEMO**
- L 46 150 câble de frein à main 8/57-7/64 (1743mm) **GEMO**
- L 46 140 câble de frein à main 8/64-7/67 (1780mm) **GEMO**
- L 46 130 câble de frein à main 8/67-7/72 sauf 1302 (1772mm) **GEMO**
- L 46 120 câble de frein à main 1302 et semi-automatique (1798mm) **GEMO**
- L 46 110 câble de frein à main 8/72- (1302/03 inclus) (1750mm) **GEMO**
- L 46 160 câble de frein à main de remplacement pour kits réf 71450 à 71466
- M 77 681 clip de maintien de câble de frein à main gauche
- M 77 682 clip de maintien de câble de frein à main droit
- N 91 682 patte d'équilibrage de réglage de frein à main 7/64-
- O 91 684 boulon de réglage de tension de câble de frein à main 7/64-

CABLE DE COMPTEUR

- P 46 519 câble de compteur 1200 10/52-57
- P 46 520 câble de compteur 1200-1300 58- **GEMO**
- P 46 510 câble de compteur 1302-1303
- P 46 513 câble de compteur 1302-1303 **GEMO**
- Q 46 505 joint de passage câble de compteur/joue d'aile
- R U640204 clip pour embout de câble de compteur côté roue
- S 16 469 joint de câble de compteur dans la fusée

CABLE DE CHAUFFAGE

- A 46 200 câble de chauffage 51-7/55 (2668mm) **GEMO**
- A 46 210 câble de chauffage 8/55-11/62 (3670mm) **GEMO**
- A 46 220 câble de chauffage 12/62-7/64 (3660mm) **GEMO**
- A 46 230 câble de chauffage 8/64-7/72 (1440mm) **GEMO**
- A 46 240 câble de chauffage 8/72- sauf 1303 (1382mm) **GEMO**
- A 46 250 câble de chauffage 1303 -7/74 (1350mm) **GEMO**
- A 46 260 câble de chauffage 1303 8/74- (1432mm) **GEMO**
- B 16 466 set de 2 manchons de passage de câble de chauffage dans le chassis
- C 91 851 bouton de commande de chauffage 52-64 ivoire
- C 91 852 bouton de commande de chauffage 52-64 noir
- D 91 854 mécanisme de commande de chauffage 52-64

CABLE DE TRAPPE SOUS BANQUETTE

- 46 270 câble de chauffage de trappe sous banquette T1 64-72 + 1302
- 46 275 câble de chauffage de trappe sous banquette T1 72- + 1303

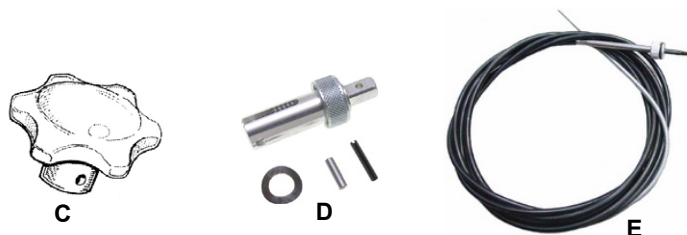
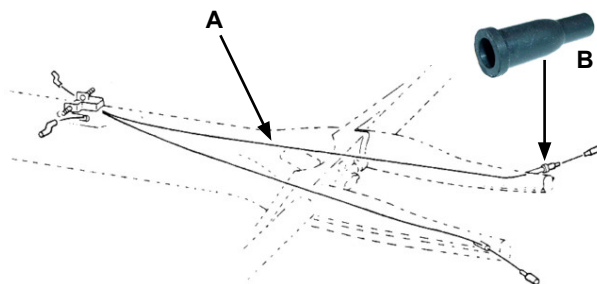

CABLE DE STARTER

- E 46 010 câble de starter 10/52-61

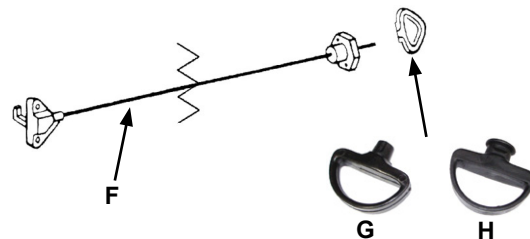

CABLE DE TRAPPE A ESSENCE

- F 46 560 câble de trappe à essence 8/68-7/70
- F 46 565 câble de trappe à essence 8/70-7/72
- 46 566 câble de trappe à essence 1302

EMBOUT

- G 46 570 embout tirette de trappe à essence 8/68-7/70 (à visser)
- H 46 575 embout tirette de trappe à essence 8/70- (à clipser)

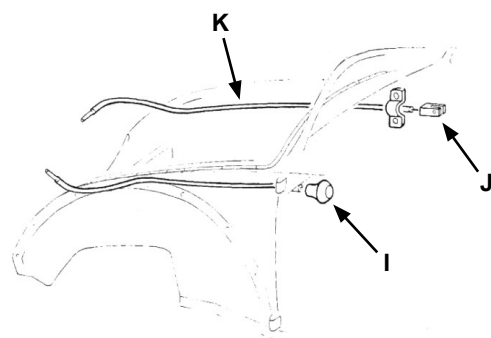

CABLE & GAINÉ DE CAPOT AVANT

- I 46 598 câble de capot avant -7/68 embout blanc
- I 46 599 câble de capot avant -7/68 embout noir
- J 46 600 câble de capot avant 8/68- **GEMO**
- K 46 620 gaine de câble d'ouverture de capot avant 8/68-
- L 46 630 poignée d'ouverture du capot avant dans la boîte à gants

ACCESSOIRE DE CABLE

- M U160050 serre câble d'accélérateur
- N U160075 kit raccourcisseurs de câbles (frein, accélérateur, embrayage)
- O U160055 kit prolongateur de câble
- P U160056 raccourcisseur câble d'accélérateur



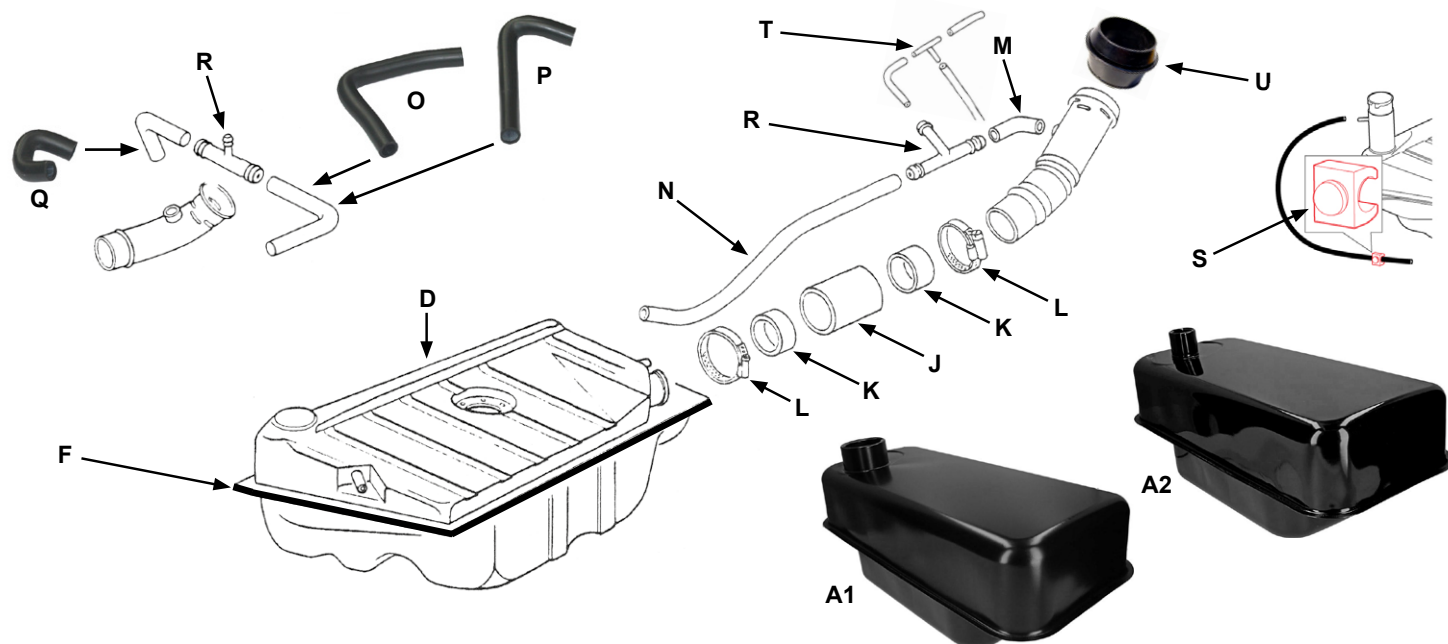

B



C



E



G



H



I

RESERVOIR

- A1 42 407 réservoir à essence 49-7/51 et 8/52-7/55
- A2 42 408 réservoir à essence 8/51-7/52 (utiliser bouchon repro 42450)
- B 42 410 réservoir à essence 8/60-7/67 (utiliser bouchon repro 42450)
- B 42 413 réservoir à essence 8/60-7/67 **WOLFSBURG WEST** (peint en Grey Black comme origine, utiliser un bouchon d'origine ou réf 42455)
- C 42 415 réservoir à essence 8/60-7/67 grande capacité 60 litres (utiliser bouchon repro 42450)
- D 42 420 réservoir à essence 8/67- sauf 1302-1303
- D 42 423 réservoir à essence 8/67- sauf 1302-1303 **WOLFSBURG WEST** (peint en noir)
- E 42 430 réservoir à essence 1302-1303
- E 42 425 réservoir à essence 1303 74- (modèle à injection)

JOINT & CALE

- F 42 434 joint entre caisse et réservoir -60 (en carton)
- F 42 435 joint entre caisse et réservoir 61- (en mousse)
- G 42 438 cale de maintien de réservoir à essence 49- (sauf 1302-03)
- H 42 437 cale de maintien de réservoir à essence 1302-1303
- I 42 469 kit de fixation de réservoir à essence en inox poli **Vintage Speed**

TUYAU DE REMPLISSAGE

- J 42 448 tuyau remplissage réservoir à essence longueur 185mm / diam int 46 / diam ext 55
- J 42 449 tuyau remplissage réservoir à essence qualité repro longueur 210mm / diam int 47 / diam ext 55
- K 42 447 joint d'étanchéité pour tuyau de remplissage de réservoir essence (2 pour 12/1300 et 4 pour 1302/1303)
- L U450620 collier pour tuyau de remplissage à essence
- M 42 452 tuyau coudé de trop plein de réservoir 68-
- N 42 436 tuyau droit de trop plein de réservoir 68- sauf 1302/03
- O 42 431 tuyau L de réservoir 1302
- P 42 432 tuyau L de réservoir 1303
- Q 42 433 tuyau coudé de trop plein de réservoir 1303
- R 42 441 raccord de tuyau de trop plein
- U150050-1 durite de mise à air de réservoir au mètre
- U150050-25 durite de mise à air de réservoir en rouleau de 25 mètres
- S 42 331 clip de retenue de durite de mise à l'air de réservoir 61-67
- T U130215 raccord de mise à air de réservoir **diam 4mm**
- U 42 446 joint d'étanchéité tuyau essence joue d'aile 71-

SORTIE DE RESERVOIR

- A 42 442 robinet de réserve 10/52-55
- B 42 445 robinet de réserve 56-61
- C 42 443 sortie réservoir à essence 61- (*raccord + tube + filtre*)
- D 42 439 sortie de réservoir à essence en 8mm
- E 42 440 chaussette de réservoir
- F 42 444 joint d'étanchéité de sortie de réservoir toutes années

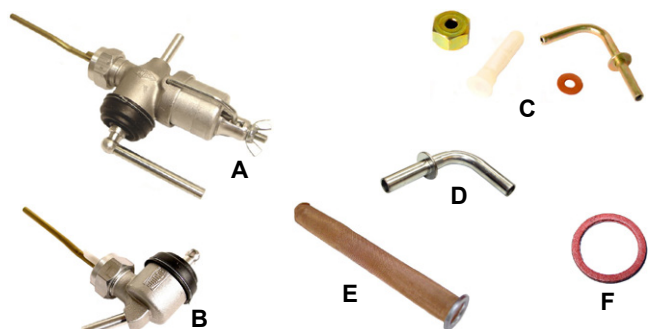

BOUCHON DE RESERVOIR

- G 42 451 bouchon de réservoir 08/52-12/53 diam 60mm
- H 42 453 bouchon de réservoir 53-55 diam 100mm (*applicable sur certaine cox -53*)
- I 42 454 bouchon de réservoir 56-60 diam 80mm
- J 42 455 bouchon de réservoir 60-67 diam 70mm pour réservoir d'origine
- K 01 755 bouchon de réservoir 60-67 diam 70mm à clé
- L 42 450 bouchon de réservoir -67 pour réservoir repro réf 42410
- M 42 460 bouchon de réservoir 1/4 tour à clé 8/67- 7/71 en métal
- N 42 461 bouchon de réservoir 1/4 tour à clé 8/67- 7/71 en plastique HELLA
- O 42 465 bouchon de réservoir 1/4 tour sans clé 8/67- 7/71
- P 42 481 bouchon de réservoir à clé à visser 8/71-
- P 42 480 bouchon de réservoir à clé à visser 8/71- *Qualité Supérieure*
- Q 42 485 bouchon de réservoir à visser sans verrouillage 8/71-



JOINT DE BOUCHON DE RESERVOIR

- R 42 475 joint de bouchon de remplissage essence 100mm 53-55 et applicable sur certaine cox -53
- R 42 476 joint de bouchon de remplissage essence 80mm 56-60
- R 42 477 joint de bouchon de remplissage essence 70mm 61-67 (*pour bouchon d'origine*)
- R 42 478 joint de bouchon de remplissage essence 60mm 52-53
- 42 482 joint pour bouchon de réservoir à visser 8/71-



JAUGE FLOTTEUR

- S 42 500 jauge flotteur essence mécanique 8/61-7/67
- S 42 501 jauge flotteur essence mécanique 8/61-7/67 **WOLFSBURG WEST**
- T 42 510 jauge flotteur essence 8/67- (*sauf 1302-1303*)
- T 42 511 jauge flotteur essence 8/67- **VDO** (*sauf 1302-1303*)
- U 42 520 jauge flotteur essence 1302-1303
- V 42 525 joint entre flotteur et réservoir 1200-1300 8/61-
- W 42 523 joint entre flotteur et réservoir 1302-1303

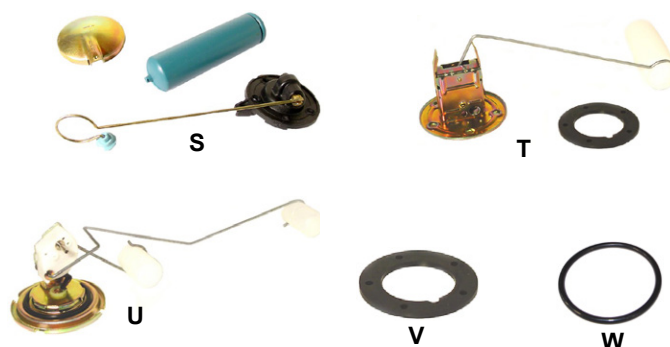

CADRAN DE NIVEAU

- X 42 560 cadran de niveau d'essence mécanique 8/61-7/67
- Y 42 570 cadran de niveau d'essence (*dans le compteur*) 8/67-
- Z 42 575 stabilisateur de niveau d'essence (*derrière cadran essence réf 42570*)



DURITE ESSENCE

Voir en page A-40

RACCORD, COLLIER ET FILTRE

Voir en page A-40



PARE-CHOC

1200 -7/73 ET 1300 -7/67 STANDARD

AVANT

- A 12 200 pare-choc avant chromé
- A 12 201 pare-choc avant chromé **WOLFSBURG WEST**
- A 12 206 pare-choc avant en **INOX**
- A 12 202 pare-choc avant à **peindre**

ARRIERE

- A 12 220 pare-choc arrière chromé
- A 12 221 pare-choc arrière chromé **WOLFSBURG WEST**
- A 12 226 pare-choc arrière en **INOX**
- A 12 222 pare-choc arrière à **peindre**

1200 -7/73 et 1300 -7/67 US

AVANT

- B 12 240 pare-choc avant style US chromé
- B 12 241 pare-choc avant style US chromé **WOLFSBURG WEST**

ARRIERE

- C 12 260 pare-choc arrière style US chromé
- C 12 261 pare-choc arrière style US chromé **WOLFSBURG WEST**

1300-1600 8/67-7/74

AVANT

- D 12 300 pare-choc avant chromé
- D 12 301 pare-choc avant chromé **WOLFSBURG WEST**
- D 12 304 pare-choc avant chromé **heavy duty**
- D 12 305 pare-choc avant à **peindre**

ARRIERE

- D 12 400 pare-choc arrière chromé
- D 12 401 pare-choc arrière chromé **WOLFSBURG WEST**
- D 12 404 pare-choc arrière chromé **heavy duty**
- D 12 405 pare-choc arrière à **peindre**

1200-1303 7/74-

AVANT (avec trous de clignotants)

- E 12 500 pare-choc avant chromé
- E 12 504 pare-choc avant chromé **heavy duty**

ARRIERE

- D 12 520 pare-choc arrière chromé

T-BARRES (non-homologués)

- F 12 870 set de 2 T-barres chromés avant ou arrière 1200 -7/73 et 1300 -7/67
- F 12 875 set de 2 T-barres noirs avant ou arrière 1200 -7/73 et 1300 -7/67
- G 12 880 set de 2 T-barres chromés avant ou arrière 1300-1600 8/67-7/74
- G 12 885 set de 2 T-barres noirs avant ou arrière 1300-1600 8/67-7/74
- H 12 890 set de 4 T-barres **FAST FAB** hexagonaux en alu avant ou arrière 1200 -7/73 et 1300 -7/67
- I 12 895 set de 4 T-barres **FAST FAB** hexagonaux en alu avant ou arrière 1300-1600 8/67-7/74



A



B



C



D



E

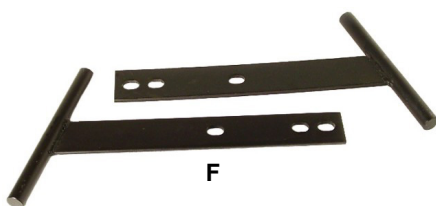

F

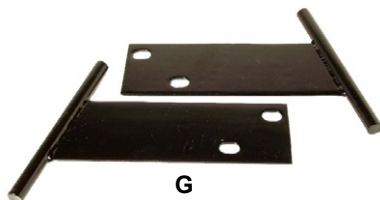

G

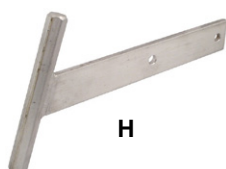

H



I

FERRURE

1200 -7/73 et 1300 -7/67

AVANT

- A 12 600 ferrure avant
- A 12 606 ferrure avant en **INOX**

ARRIERE

- A 12 620 ferrure arrière
- A 12 626 ferrure arrière en **INOX**

1300-1600 8/67-7/74

AVANT

- B 12 641 ferrure avant gauche 1300-1600-1302-03 8/67-7/74
- B 12 642 ferrure avant droite 1300-1600-1302-03 8/67-7/74

ARRIERE

- B 12 661 ferrure arrière gauche 1300-1600-1302-03 8/67-7/74
- B 12 662 ferrure arrière droite 1300-1600-1302-03 8/67-7/74

7/74 -

- C 12 680 ferrure avant ou arrière 7/74-
- D 12 681 cale de support de pare-choc arrière gauche 8/75-
- D 12 682 cale de support de pare-choc arrière droit 8/75-

FERRURE DE CONVERSION

- E 12 670 set de 2 ferrures de pare-choc avant pour installation de pc 1200 sur cox 1200/1302/1303 73-
- E 12 675 set de 2 ferrures de pare-choc arrière pour installation de pc 1200 sur cox 1200/1302/1303 73-

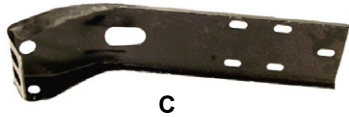

C



D

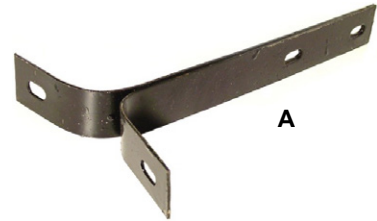

A

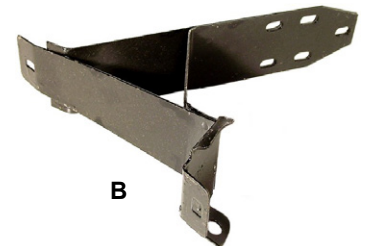

B

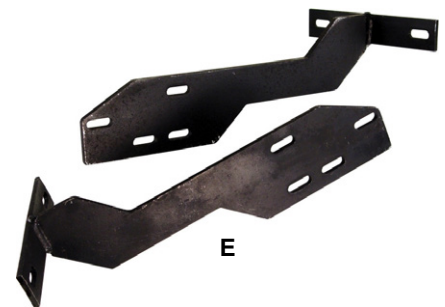

E



F

ELEMENT DE MONTAGE

- F 12 230-4 set de 4 entretoises de pare-choc 1200 -7/73 et 1300 -7/67
- F 12 236 entretoise de pare-choc en **INOX** 1200 -7/73 et 1300 -7/67
- G 12 770 barre ronde de support de pare-choc US avant
- G 12 780 barre ronde de support de pare-choc US arrière
- H 12 820-8 set de 8 vis de pare-choc 8x31 chromées
- I 12 830-6 set de 6 vis de pare-choc 8x15 chromées
- J 12 811 kit visserie complet pour montage pare-choc avant Européen T1 52-67
- K 12 812 kit visserie complet pour montage pare-choc arrière Européen T1 52-67
- L 12 813 kit visserie complet pour montage pare-choc avant ou arrière T1 68-73



J



K



L

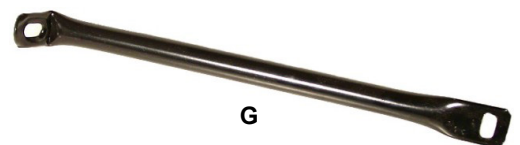

G

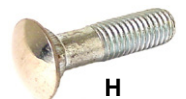

H



I

JOINT

UNITAIRE

1200 -7/73 et 1300-1500 -7/67

- A 12 700 joint de ferrure avant ou arrière 1200 -7/73 et 13/1500 -7/67
- B 12 750 joint de barre de support pare-choc US avant ou arrière

1200 8/73-7/74 et 1300-1500 8/67-

- C 12 710 joint de ferrure avant ou arrière 1200 8/73-7/74 et 1300-1500 8/67-

1200 8/74-

- D 12 740 joint de ferrure avant ou arrière 1200 8/74-

1302-1303 -7/73

- E 12 720 joint de ferrure avant 1302-1303 -7/73
- C 12 710 joint de ferrure arrière 1302-1303 -7/73

1303 8/73-7/74

- F 12 733 joint de ferrure avant 1303 8/73- *Qualité Supérieure*
- C 12 710 joint de ferrure arrière 1303 8/73-7/74

1303 8/74-

- F 12 730 joint de ferrure avant 1303 8/73-
- F 12 733 joint de ferrure avant 1303 8/73- *Qualité Supérieure*
- D 12 740 joint de ferrure arrière 1303 8/74-

EN KIT

1200 -7/73 et 1300-1500 -7/67

- 12 700-4 set de 4 joints de ferrure avant et arrière 1200 -7/73 et 13/1500 -7/67

- G 12 703 set de 4 joints de ferrure avant et arrière **WCM** 1200 -7/73 et 1300-1500 -7/67

1200 8/73-7/74 et 1300-1500 8/67-

- H 12 713 set de 4 joints de ferrure avant et arrière **WCM** 1200 8/73-7/74 et 1300-1500 8/67-

1302-1303 -7/73

- I 12 723 set de 4 joints de ferrure avant et arrière **WCM** 1302-1303 -7/73

1303 USA 8/74-

- J 12 743 set de 2 joints triangulaires de pare-choc avant **WCM** 1303 USA 8/74-
- K 12 744 set de 2 joints hexagonaux de pare-choc arrière **WCM** 1303 USA 8/74-

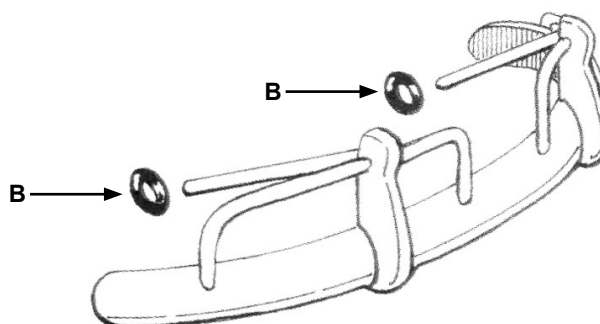
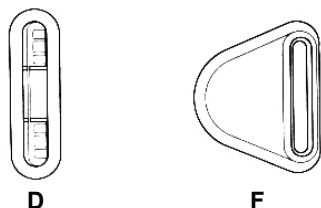
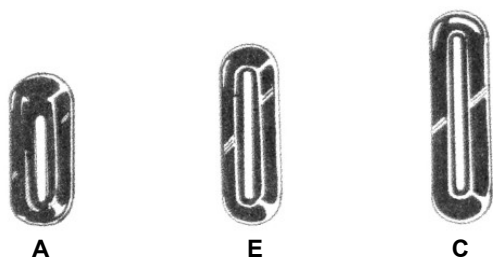

BANDE DE PARE-CHOC

- A 12 307 bande caoutchouc de pare-choc avant
1300-1600 8/67-7/74
- A 12 309 bande caoutchouc de pare-choc arrière
1300-1600 8/67-7/74
- B 12 320 bande caoutchouc centrale de pare-choc avant
1200-1303 8/74- modèle Europe
- A 12 321 bande caoutchouc de pare-choc arrière
1200-1303 8/74- modèle Europe
- C 12 322 bande caoutchouc latérale de pare-choc avant
1200-1303 8/74- modèle Europe
- D 12 308 clip pour bande caoutchouc de pare-choc
(11 pour l'avant et 19 pour l'arrière)

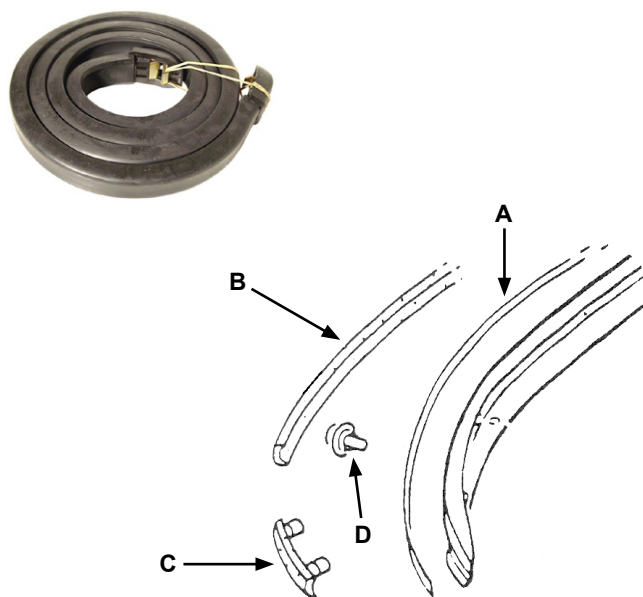

BUTOIR DE PARE-CHOC

- E 12 850 butoir chromé de pare-choc avant ou arrière
1200 -7/73 et 1300 -7/67
- E 12 856 butoir chromé de pare-choc avant ou arrière en **INOX**
1200 -7/73 et 1300 -7/67



COIN DE PARE-CHOC US

- F 12 940 set de 2 coins de pare-choc avant gauche et droit
- G 12 950 set de 2 coins de pare-choc arrière gauche et droit

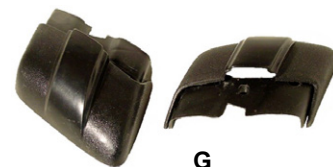
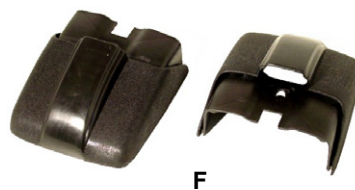

PROTECTION DE PARE-CHOC

- H 19 250 protège en INOX poli de pare-choc avant de 1200
- I 19 260 protège en INOX poli de pare-choc arrière de 1200



CAPOT

CAPOT AVANT

ACIER

- 11 800 capot avant « long » -7/67
- 11 810 capot avant 1200-1300 8/67- avec grille ventilation
- A** 11 820 capot avant 1200 8/67- sans grille ventilation
- A** 11 823 capot avant 1200 8/67- sans grille ventilation **origine**
- 11 830 capot avant 1303

FIBRE

- B** U640010 set de 2 attaches rapide type goupilles

CAPOT ARRIERE

ACIER

- C** 11 840 capot arrière 50-52 berline
- C** 11 850 capot arrière 53-55 berline
- D** 11 851 capot arrière 53-55 cabriolet avec récupérateurs d'eau
- C** 11 860 capot arrière 56-57 berline
- D** 11 861 capot arrière 56-57 cabriolet avec récupérateurs d'eau
- E** 11 870 capot arrière « long » 1200 65-66
- F** 11 875 capot arrière 1200 -7/71 lisse
- G** 11 880 capot arrière 1200-1300 8/67-7/75 avec grille ventilation
- H** 11 835 tôle de réparation de partie intérieure de capot arrière -63

SUPPORT DE CAPOT ARRIERE

- I** 18 990 barre chromée en V de soutien de capot arrière

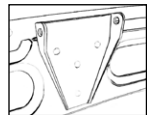
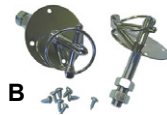
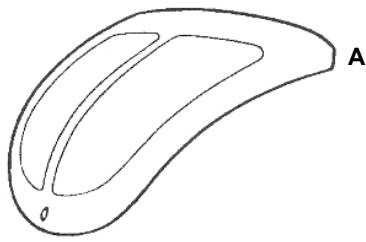

fixation ressort 50-55

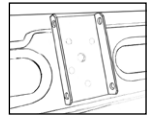

fixation ressort 56-57

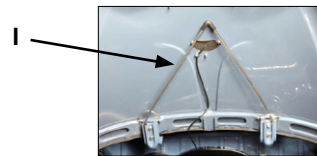
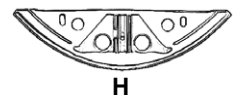
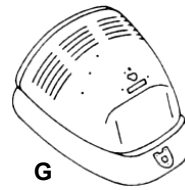
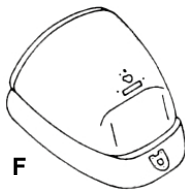

JUPE

AVANT

- J** 11 910 jupe avant -60 **Auto Craft**
- K** 11 915 jupe avant 60-67 **Auto Craft**
- L** 11 900 jupe avant -7/67 pour les capots longs
- 11 901 jupe avant -7/67 modèle US pour les capots longs
- M** 11 920 jupe avant 8/67-7/73 avec les trous pour les pattes de pare-choc
- N** 11 930 jupe avant 1300 8/67- et 1200 8/73- sans les trous pour les pattes de pare-choc
- N** 11 933 jupe avant 1300 8/67- et 1200 8/73- sans les trous pour les pattes de pare-choc **Qualité Supérieure**
- O** 11 940 jupe avant 8/67- avec grille pour radiateur supplémentaire
- P** 11 950 jupe avant 1302-1303
- Q** 11 960 jupe avant 1302-1303 avec grille pour radiateur supplémentaire
- R** 11 895 pastille de jupe avant 8/67- sauf 1302/03

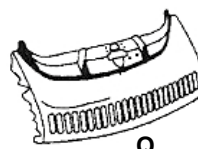
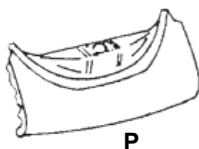
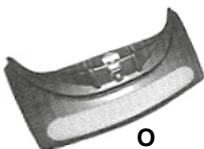
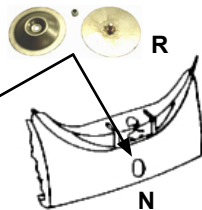
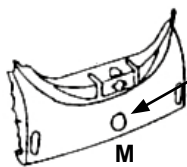
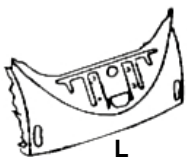

ARRIERE

ACIER

- A 11 965 jupe arrière en H -55 **Auto Craft**
- B 11 966 jupe arrière en H 55-60 **Auto Craft**
- C 11 968 tôle de réparation sous jupe arrière 50-60 **Auto Craft**
- D 11 969 tôle de réparation sous jupe arrière 55-60 **Auto Craft**
- E 11 970 jupe arrière 60-7/66
- F 11 967 plaque sur jupe arrière pour fermeture capot moteur -64 **Auto Craft**
- G 17 415 attache de fermeture de capot arrière 64-65 et réf 11970
- H 17 416 attache de fermeture de capot arrière 66-67
- I 11 980 jupe arrière 8/67-
- I 11 983 jupe arrière 8/67- **Qualité Supérieure**
- J 11 990 jupe arrière bombée 7/74-
- K U615150 butée sur jupe/arrêt capot arrière
- L U615155 bouchon de jupe arrière (il en faut 2 par véhicule)

FIXATION ZUS

- M U640040 fixation rapide ZUS
- N U640045 plaquette + ressort pour fixation rapide ZUS réf U640040

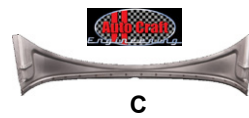
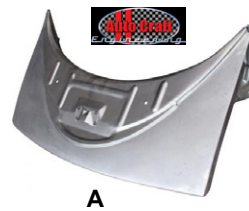

PORTE

- O 11 731 porte gauche -7/64
- O 11 732 porte droite -7/64

TOLERIE DE REPARATION

- P 11 741 panneau extérieur de porte gauche -7/64
- P 11 742 panneau extérieur de porte droite -7/64
- P 11 743 panneau extérieur de porte gauche 8/69-
- P 11 744 panneau extérieur de porte droite 8/69-
- Q 14 551 tôle bas de porte intérieur gauche 8/55-
- Q 14 552 tôle bas de porte intérieur droite 8/55-
- R 14 561 tôle bas de porte extérieur gauche 8/55-
- R 14 562 tôle bas de porte extérieur droite 8/55-

CHARNIERE DE PORTE

- S 11 735 charnière de porte supérieure gauche
- S 11 736 charnière de porte supérieure droite
- T 11 737 charnière de porte inférieure gauche
- T 11 738 charnière de porte inférieure droite
- U 11 739 kit de réparation de charnière pour remplacer les rivets d'origine (pour une charnière)
- V 11 761 plaque de fixation de charnière de porte gauche
- V 11 762 plaque de fixation de charnière de porte droite

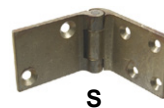
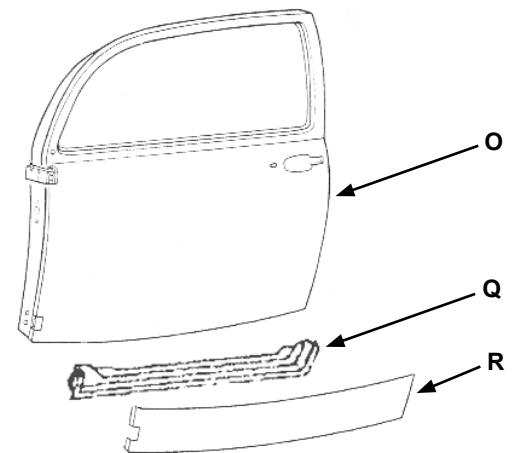

TOLE DE REPARATION

- W U620010 tôle électrozinguée 50x125cm épaisseur 0,8mm

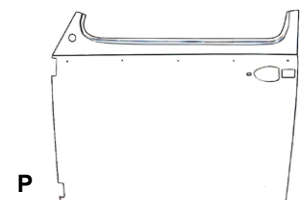

BOL DE PHARE

- A 11 790 bol de phare pour aile avant -7/67 et aile de Porsche 356
- B 11 795 bol de phare pour aile avant 8/67-

AILE

AVANT

1200/1300 ACIER

- C 11 001 aile avant gauche -7/67 (sans trou de clignotant)
- C 11 002 aile avant droite -7/67 (sans trou de clignotant)
- D 11 101 aile avant gauche 8/67-7/73 (avec trou de grille de klaxon et trou de clignotant)
- D 11 102 aile avant droite 8/67-7/73 (avec trou de grille de klaxon et trou de clignotant)
- E 11 151 aile avant gauche 8/67-7/73 (sans trou de grille de klaxon et avec trou de clignotant)
- E 11 152 aile avant droite 8/67-7/73 (sans trou de grille de klaxon et avec trou de clignotant)
- F 11 201 aile avant gauche 8/67-7/74 et 1200 8/73-7/74 (avec trou de ferrure de pare-choc et trou de clignotant)
- F 11 202 aile avant droite 8/67-7/74 et 1200 8/73-7/74 (avec trou de ferrure de pare-choc et trou de clignotant)
- G 11 351 aile avant gauche 8/74- (avec trou de ferrure de pare-choc et sans trou de clignotant)
- G 11 352 aile avant droite 8/74- (avec trou de ferrure de pare-choc et sans trou de clignotant)

1200/1300 FIBRE



Nos ailes en polyester **CSP** sont vendues avec le pot de phare, elles ont un rebord extérieur et sont élargies entre le pot de phare et la caisse

- F11001 aile avant gauche -7/67 en polyester taille origine
- F11002 aile avant droite -7/67 en polyester taille origine
- H F11005 aile avant gauche -7/67 en polyester élargie de 2,5cm
- H F11006 aile avant droite -7/67 en polyester élargie de 2,5cm
- I F11105 aile avant gauche 8/67- sauf 1302/03 en polyester élargie de 4cm
- I F11106 aile avant droite 8/67- sauf 1302/03 en polyester élargie de 4cm

1302/1303 ACIER

- J 11 301 aile avant gauche 1302-1303 -7/73 (avec trou de ferrure de pare-choc et trou de clignotant)
- J 11 302 aile avant droite 1302-1303 -7/73 (avec trou de ferrure de pare-choc et trou de clignotant)
- K 11 371 aile avant gauche 1303 8/73-7/74 (avec trou de ferrure de pare-choc triangulaire et trou de clignotant)
- K 11 372 aile avant droite 1303 8/73-7/74 (avec trou de ferrure de pare-choc triangulaire et trou de clignotant)
- L 11 401 aile avant gauche 1303 8/74- (avec trou de ferrure de pare-choc triangulaire et sans trou de clignotant)
- L 11 402 aile avant droite 1303 8/74- (avec trou de ferrure de pare-choc triangulaire et sans trou de clignotant)

1302/1303 FIBRE



Nos ailes en polyester **CSP** sont vendues avec le pot de phare, elles ont un rebord extérieur et sont élargies entre le pot de phare et la caisse

- M F11301 aile avant gauche 1302-1303 en polyester taille origine
- M F11302 aile avant droite 1302-1303 en polyester taille origine
- F11307 aile avant gauche 1302-1303 en polyester élargie de 2cm
- F11308 aile avant droite 1302-1303 en polyester élargie de 2cm
- F11309 aile avant gauche 1302-1303 en polyester élargie de 5cm
- F11310 aile avant droite 1302-1303 en polyester élargie de 5cm

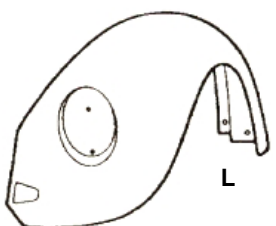
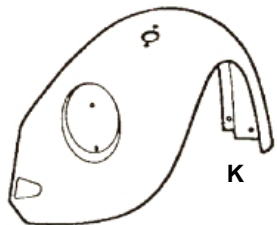
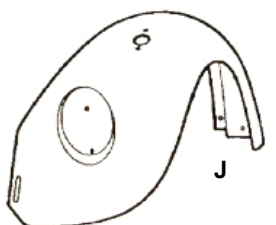
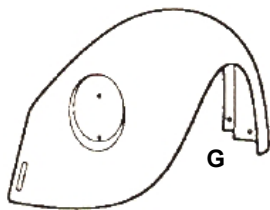
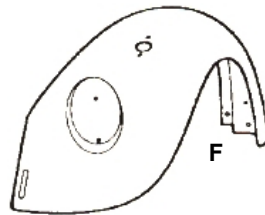
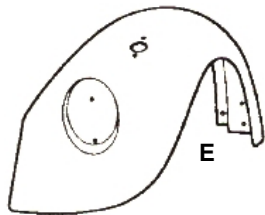
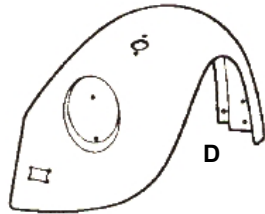
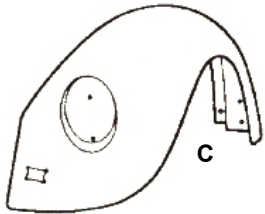

ARRIERE

ACIER

- A 11 701 aile arrière gauche 1200 -7/73 et 1300 -8/67
- A 11 702 aile arrière droite 1200 -7/73 et 1300 -8/67
- B 11 501 aile arrière gauche 1300-1302 8/67-7/73
- B 11 502 aile arrière droite 1300-1302 8/67-7/73
- C 11 601 aile arrière gauche 1303-1200 8/73-7/74 (fente 20mm)
- C 11 602 aile arrière droite 1303-1200 8/73-7/74 (fente 20mm)
- D 11 651 aile arrière gauche 1303-1200 8/74- (fente 25mm)
- D 11 652 aile arrière droite 1303-1200 8/74- (fente 25mm)

FIBRE

Nos ailes en polyester **CSP** ont un rebord extérieur

- E F11705 aile arrière gauche 1200 -7/73 et 1300-7/67 en polyester élargie de 2cm
- E F11706 aile arrière droite 1200 -7/73 et 1300-7/67 en polyester élargie de 2cm
- F11703 aile arrière gauche 1200 -7/73 et 1300-7/67 en polyester élargie de 4cm
- F11704 aile arrière droite 1200 -7/73 et 1300-7/67 en polyester élargie de 4cm
- F11707 aile arrière gauche 1200 -7/73 et 1300-7/67 en polyester élargie de 6cm
- F11708 aile arrière droite 1200 -7/73 et 1300-7/67 en polyester élargie de 6cm
- F F11601 aile arrière gauche pour gros feux en polyester élargie de 2cm
- F F11602 aile arrière droite pour gros feux en polyester élargie de 2cm
- F11603 aile arrière gauche pour gros feux en polyester élargie de 4cm
- F11604 aile arrière droite pour gros feux en polyester élargie de 4cm
- F11607 aile arrière gauche pour gros feux en polyester élargie de 7cm
- F11608 aile arrière droite pour gros feux en polyester élargie de 7cm

VISSERIE D'AILE

- G U640100 écrou (1) d'aile à souder
- H 11 779 kit visserie pour 1 aile
- I U640040 fixation rapide ZUS
- J U640045 plaque + ressort pour fixation rapide ZUS réf U640040

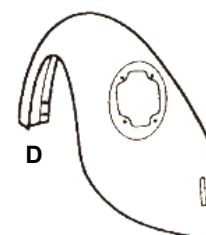
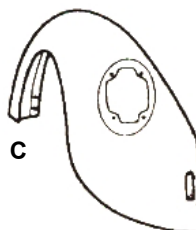
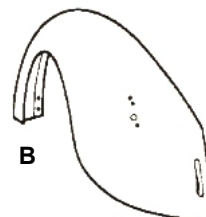
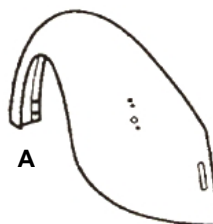

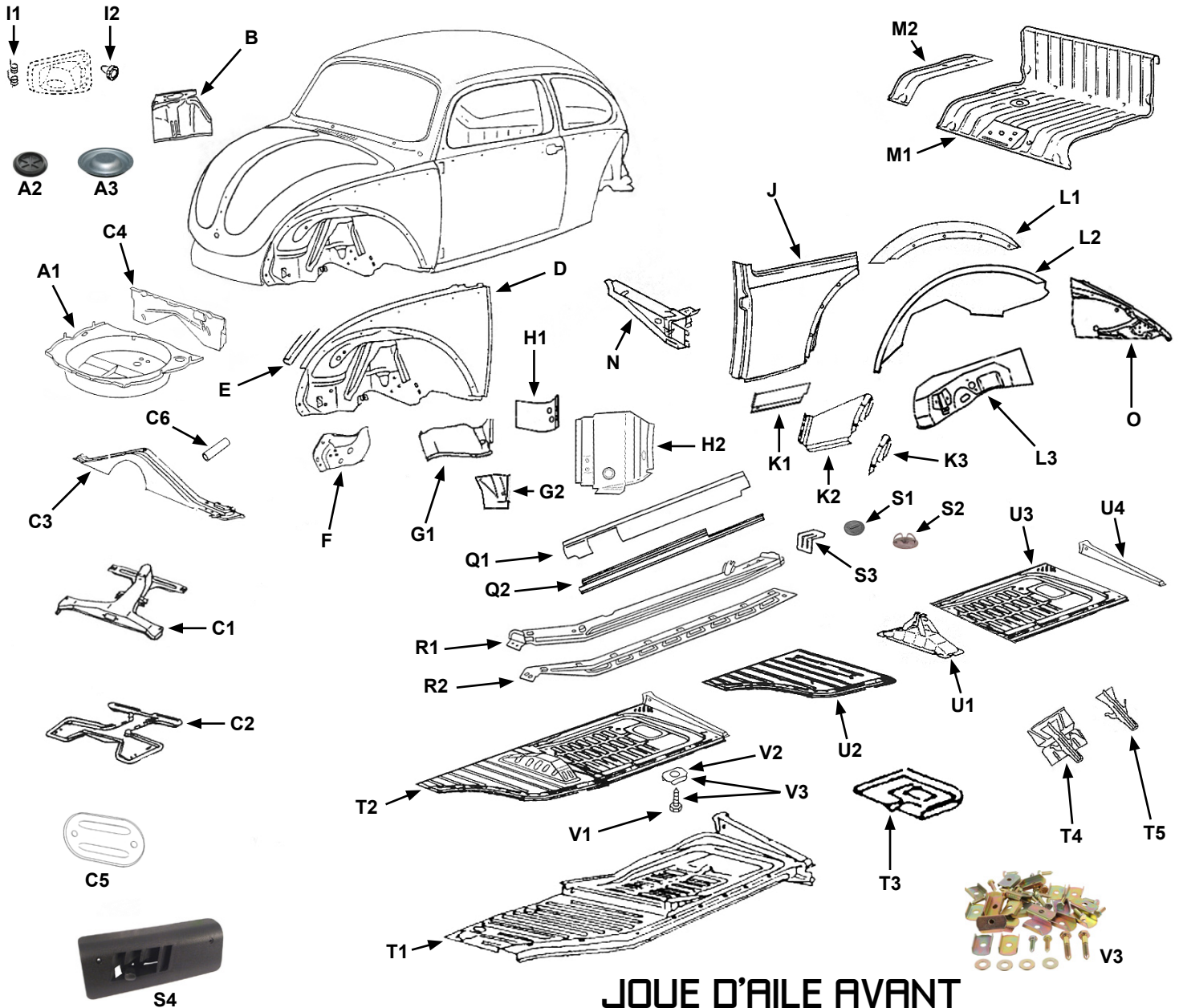

BLOC AVANT

A1	14 280	bac de roue de secours
A2	14 285	bouchon pour bac de roue de secours 1302-1303 (en caoutchouc diam. 32,2mm, 2 par véhicule)
A3	14 286	bouchon pour bac de roue de secours 1302-1303 (en métal diam. 65mm, 1 par véhicule)
B	14 471	renfort de support d'amortisseur avant gauche
B	14 472	renfort de support d'amortisseur avant droit

NEZ DE CHASSIS

C1	14 730	nez de chassis
C2	14 830	tôle de dessous de nez de chassis
C3	14 755	tôle centrale support chassis
C4	14 205	tôle fond de caisse avant complet derrière les pédales
C5	16 425	plaque de fermeture de nez de chassis
C6	72 101	spacer entre maître-cylindre et nez de chassis 71-79 1302/03

JOUE D'AILE AVANT

D	14 373	joue d'aile avant gauche 1302-1303
D	14 374	joue d'aile avant droite 1302-1303
E	U620400	jonc à souder en acier pour support joint capot avant ou arrière (baguette de 1 mètre)
E	U620405	jonc à souder en métal aluminisé pour support joint capot avant ou arrière (baguette de 1 mètre)
F	14 431	support de ferrure de pare-choc avant gauche
F	14 432	support de ferrure de pare-choc avant droit
G1	14 391	pare-boue avant gauche
G1	14 392	pare-boue avant droit
G2	14 383	ped d'aile avant gauche
G2	14 384	ped d'aile avant droit
H1	14 181	ped de porte extérieur gauche
H1	14 182	ped de porte extérieur droit
H2	14 183	ped de porte complet gauche modèle haut
H2	14 184	ped de porte complet droit modèle haut
H2	14 187	ped de porte complet gauche modèle haut Auto Craft
H2	14 188	ped de porte complet droit modèle haut Auto Craft
I1	14 376	ressort de plaque de trappe à essence
I2	18 840	butée de trappe de réservoir à essence

FLAN ARRIERE

J	14 931	flan arrière gauche -7/64 <i>(adaptable sur 8/64- avec modifications)</i>
J	14 932	flan arrière droit -7/64 <i>(adaptable sur 8/64- avec modifications)</i>
K1	14 481	bas de panneau arrière gauche 8/55- petit modèle
K1	14 482	bas de panneau arrière droit 8/55- petit modèle
K2	14 491	bas de panneau arrière gauche 8/55- grand modèle
K2	14 492	bas de panneau arrière droit 8/55- grand modèle
K3	14 163	coin de passage de roue arr gauche tous modèles
K3	14 164	coin de passage de roue arr droit tous modèles
L1	14 321	fixation d'aile arrière gauche 8/55-
L1	14 322	fixation d'aile arrière droit 8/55-
L2	14 531	arc d'aile arrière gauche 8/67- <i>(le renfort de support d'amortisseur n'est pas vendu avec)</i>
L2	14 532	arc d'aile arrière droit 8/67- <i>(le renfort de support d'amortisseur n'est pas vendu avec)</i>
L3	14 351	renfort de support d'amortisseur arr gauche 8/66- <i>(pour barre stabilisatrice)</i>
L3	14 352	renfort de support d'amortisseur arr droit 8/66- <i>(pour barre stabilisatrice)</i>

FOND DE COFFRE

M1	14 950	tôle fond de coffre arrière 8/65-
M2	14 951	tôle de réparation de fond de coffre côté gauche
M2	14 952	tôle de réparation de fond de coffre côté droit
N	14 171	traverse sous banquette arrière gauche
N	14 172	traverse sous banquette arrière droite
O	14 451	support sur tôle de ferrure arrière gauche
O	14 452	support sur tôle de ferrure arrière droite

BAKELITE & MANCHON

P1	26 351	bakélite de chauffage g <i>(sous banquette arr)</i>
P1	26 352	bakélite de chauffage d <i>(sous banquette arr)</i>
P2	26 370	joint entre bakélite et caisse
P3	26 320	manchon de chauffage entre boîte et longeron 1302 <i>(longueur 35cm, diam 1 et 2 : 60mm)</i>
P3	26 321	manchon de chauffage entre boîte et longeron 1303 <i>(longueur 43cm, diam 1 et 2 : 60mm)</i>

pour autres tailles de manchon voir page B-11

P4	26 360	joint de tuyau de chauffage entre boîte de chauffage et bakélite
P5	U450622	collier de fixation de manchon de chauffage sur bakélite

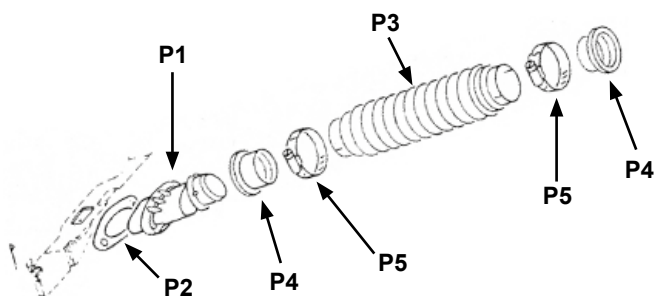

LONGERON

Q1	14 121	dôme de longeron gauche 8/68-
Q1	14 122	dôme de longeron droit 8/68-
Q2	14 111	tôle de fixation de marche-pied gauche
Q2	14 112	tôle de fixation de marche-pied droit
R1	15 351	longeron complet gauche 1302-1303
R1	15 352	longeron complet droit 1302-1303
R2	15 391	semelle de longeron gauche 1302-1303
R2	15 392	semelle de longeron droite 1302-1303
S1	16 415	bouchon caoutchouc 26mm de fond de longeron
S2	16 416	bouchon métallique 23mm de fond de longeron
S3	14 161	pare-boue arrière gauche
S3	14 162	pare-boue arrière droit
U150149		gaine carton diam 47mm entre longeron et tdb
S4	26 161	volet de sortie de chauffage du longeron gauche
S4	26 162	volet de sortie de chauffage du longeron droit

DEMI-PLANCHER

DEMI-PLANCHER

T1	15 231	demi-plancher complet gauche 1302 <i>(rail en T)</i>
T1	15 232	demi-plancher complet droit 1302 <i>(rail en T)</i>
T2	15 271	demi-plancher complet gauche 1303 73- <i>(avec dôme et glissières)</i>
T2	15 272	demi-plancher complet droit 1303 73- <i>(avec dôme et glissières)</i>
T2	15 273	demi-plancher gauche 1303 73- Qualité Sup. <i>(avec dôme et glissières, épaisseur tôle 1.2mm)</i>
T2	15 274	demi-plancher droit 1303 73- Qualité Sup. <i>(avec dôme et glissières, épaisseur tôle 1.2mm)</i>
T3	14 510	tôle support batterie
T4	14 860	renfort de support de cric
T5	14 865	support de cric seul <i>(sans tôle de renfort)</i>

QUART DE PLANCHER

AVANT

U1	14 881	dôme gauche de plancher 1303
U1	14 882	dôme droit de plancher 1303
U2	15 233	quart de plancher avant gauche 1302
U2	15 234	quart de plancher avant droit 1302
U2	15 241	quart de plancher avant gauche 1303 et 1200 73-
U2	15 242	quart de plancher avant droit 1303 et 1200 73-

ARRIERE

U3	15 251	quart de plancher arrière gauche 1302 <i>(sans les rails)</i>
U3	15 252	quart de plancher arrière droit 1302 <i>(sans les rails)</i>
U3	15 253	quart de plancher arrière gauche 1303 73- <i>(avec les rails)</i>
U3	15 254	quart de plancher arrière droit 1303 73- <i>(avec les rails)</i>
U4	15 255	renfort triangulaire arrière de plancher gauche
U4	15 256	renfort triangulaire arrière de plancher droit

VIS ET CALE

V1	16 405	vis de fixation chassis/caisse
V2	16 406	câle de fixation chassis/caisse
V3	16 400	kit complet de fixation chassis/caisse pour 1 côté <i>(11 vis + 11 cales + 2 grandes vis)</i>

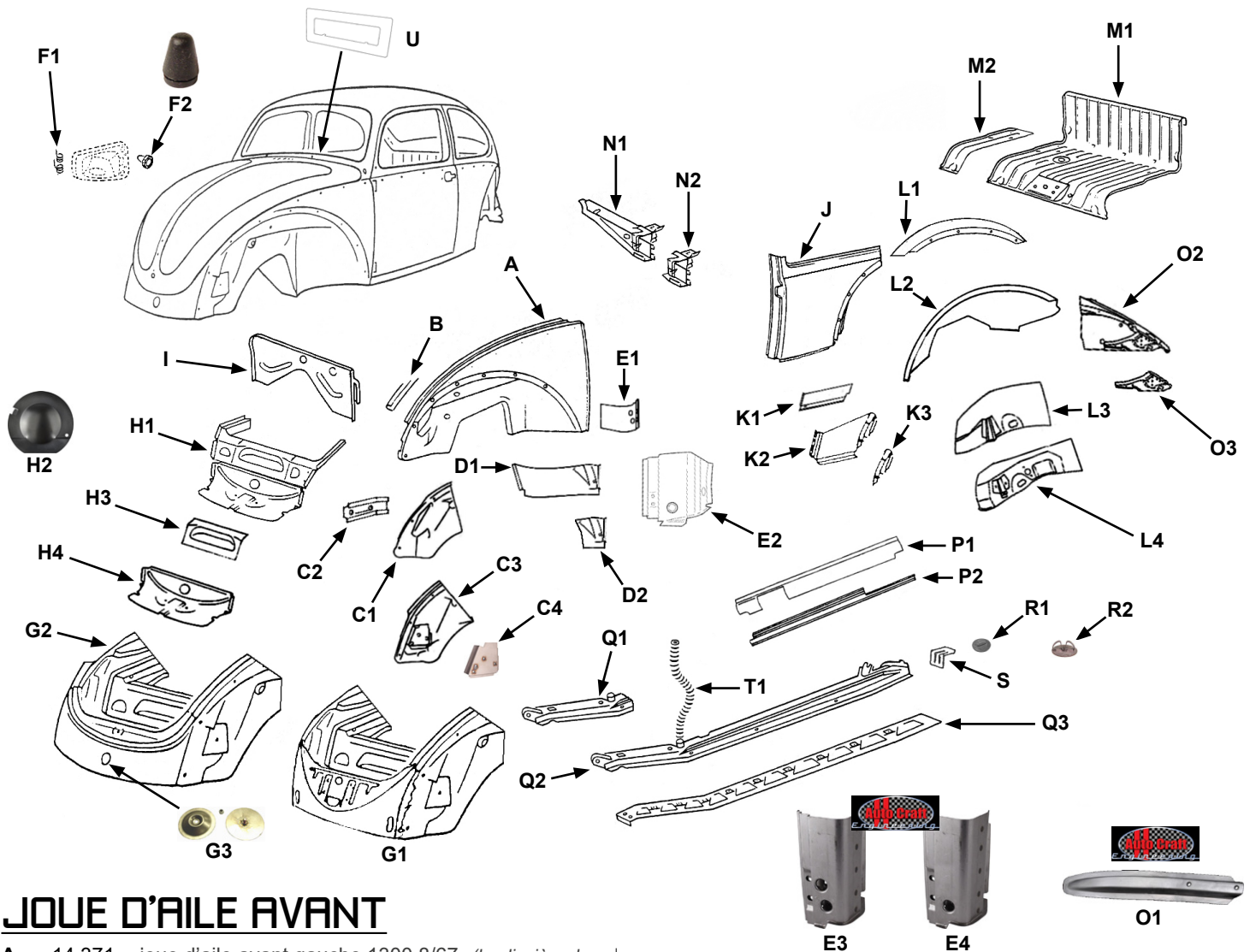

JOUE D'AILE AVANT

A	14 371	joue d'aile avant gauche 1300 8/67- (la glissière de joint de capot n'est pas soudée dessus prévoir réf 16280)
A	14 372	joue d'aile avant droite 1300 8/67- (la glissière de joint de capot n'est pas soudée dessus prévoir réf 16280)
A	14 377	joue d'aile avant droite 1300 8/67- sans trappe à essence (la glissière de joint de capot n'est pas soudée dessus prévoir réf 16280)
B	U620400	jonc à souder en acier pour support joint capot avant ou arrière (baguette de 1 mètre)
B	U620405	jonc à souder en métal aluminisé pour support joint capot avant ou arrière (baguette de 1 mètre)
C1	14 411	support ferrure avant gauche sur tôle 1300 -7/67 et 1200 -7/73
C1	14 412	support ferrure avant droite sur tôle 1300 -7/67 et 1200 -7/73
C2	14 413	support «seul» ferrure avant gauche ou droit 1300 -7/67 et 1200 -7/73
C3	14 421	support ferrure avant gauche sur tôle 1300 8/67-
C3	14 422	support ferrure avant droit sur tôle 1300 8/67-
C4	14 423	support «seul» ferrure avant gauche 1300 8/67-
C4	14 424	support «seul» ferrure avant droit 1300 8/67-
D1	14 381	pare-boue avant gauche 1200-1300
D1	14 382	pare-boue avant droit 1200-1300
D2	14 383	pied d'aile avant gauche 1200-1300
D2	14 384	pied d'aile avant droit 1200-1300
E1	14 181	pied de porte extérieur gauche 8/55-
E1	14 182	pied de porte extérieur droit 8/55-

E2	14 183	pied de porte complet gauche modèle haut 8/55-
E2	14 184	pied de porte complet droit modèle haut 8/55-
E3	14 185	pied de porte complet gauche modèle haut -62 Auto Craft
E3	14 186	pied de porte complet droit modèle haut -62 Auto Craft
E4	14 187	pied de porte complet gauche modèle haut 63- Auto Craft
E4	14 188	pied de porte complet droit modèle haut 63- Auto Craft
F1	14 376	ressort de plaque de trappe à essence
F2	18 840	butée de trappe de réservoir à essence

BLOC AVANT

G1	14 210	bloc avant complet -7/67 (avec les trous de pattes de pare-choc dans la jupe)
G2	14 220	bloc avant complet 1300 8/67- et 1200 8/73- (sans les trous de pattes de pare-choc dans la jupe)
G3	11 895	pastille de jupe avant 8/67- (sauf 1302-1303)
H1	14 240	panneau intérieur roue de secours 12/1300 7/67-
H2	14 245	couvercle dans panneau intérieur de roue de secours 1200-1300
H3	14 250	tôle support réservoir de lave-glacé
H4	14 260	tôle de fond de bac roue de secours 12/1300 8/55-
I	14 200	tôle fond de caisse avant complet derrière les pédales 1200-1300

FLAN ARRIERE

J	14 931	flan arrière gauche -7/64
J	14 932	flan arrière droit -7/64
K1	14 481	bas de panneau arrière gauche 8/55- petit modèle
K1	14 482	bas de panneau arrière droit 8/55- petit modèle
K2	14 491	bas de panneau arrière gauche 8/55- grand modèle
K2	14 492	bas de panneau arrière droit 8/55- grand modèle
K3	14 163	coin de passage de roue arr gauche tous modèles
K3	14 164	coin de passage de roue arr droit tous modèles
L1	14 321	fixation d'aile arrière gauche 8/55-
L1	14 322	fixation d'aile arrière droit 8/55-
L2	14 531	arc d'aile arrière gauche 8/67- (le renfort de support d'amortisseur n'est pas vendu avec)
L2	14 532	arc d'aile arrière droit 8/67- (le renfort de support d'amortisseur n'est pas vendu avec)
L3	14 341	renfort de support d'amortisseur arr gauche -7/66 (sans barre stabilisatrice)
L3	14 342	renfort de support d'amortisseur arr droit -7/66 (sans barre stabilisatrice)
L4	14 351	renfort de support d'amortisseur arr gauche 8/66- (pour barre stabilisatrice)
L4	14 352	renfort de support d'amortisseur arr droit 8/66- (pour barre stabilisatrice)

FOND DE COFFRE

M1	14 950	tôle fond de coffre arrière 8/65-
M2	14 951	tôle de réparation de fond de coffre côté gauche
M2	14 952	tôle de réparation de fond de coffre côté droit
N1	14 173	traverse sous banquette arrière gauche -7/67
N1	14 174	traverse sous banquette arrière droite -7/67
N2	14 175	embout de traverse gauche -7/67
N2	14 176	embout de traverse droite -7/67
N1	14 171	traverse sous banquette arrière gauche 8/67-
N1	14 172	traverse sous banquette arrière droite 8/67-
O1	14 445	support "seul" ferrure arr gauche 52-60 Auto Craft
O1	14 446	support "seul" ferrure arr droit 52-60 Auto Craft
O2	14 441	support sur tôle de ferrure arrière gauche -65
O2	14 442	support sur tôle de ferrure arrière droite -65
O3	14 443	support «seul» ferrure arrière gauche -65
O3	14 444	support «seul» ferrure arrière droite -65
O2	14 451	support sur tôle de ferrure arrière gauche 8/67-
O2	14 452	support sur tôle de ferrure arrière droite 8/67-

BAKELITE & MANCHON

26 351	bakélite de chauffage g (sous banquette arr)
26 352	bakélite de chauffage d (sous banquette arr)
26 370	joint entre bakélite et caisse
26 360	joint entre boîte de chauffage et bakélite
U450622	collier de fixation de manchon de chauffage sur bakélite

manchons	année	longueur	diam 1	diam 2
26 319	- 65	35 cm	50mm	50mm
26 322	- 65 (avec 1600)	36 cm	60mm	50mm
26 318	66 - 67	38 cm	60mm	64mm
26 320	68 - 72	35 cm	60mm	60mm
26 321	73 - 79	43 cm	60mm	60mm

LONGERON

P1	14 121	dôme de longeron gauche 8/68-
P1	14 122	dôme de longeron droit 8/68-
P2	14 111	tôle de fixation de marche-pied gauche
P2	14 112	tôle de fixation de marche-pied droit
Q1	15 301	partie de longeron avant gauche -7/68
Q1	15 302	partie de longeron avant droite -7/68
Q1	15 303	partie de longeron avant gauche 8/68- (sauf 1302/03)
Q1	15 304	partie de longeron avant droite 8/68- (sauf 1302/03)
Q2	15 311	longeron gauche -7/68
Q2	15 312	longeron droit -7/68
Q2	15 331	longeron gauche 8/68-
Q2	15 332	longeron droit 8/68-
Q3	15 381	semelle de longeron gauche 1200-1300 8/57-
Q3	15 382	semelle de longeron droite 1200-1300 8/57-
R1	16 415	bouchon caoutchouc 26mm de fond de longeron
R2	16 416	bouchon métallique 23mm de fond de longeron
S	14 161	pare-boue arrière gauche
S	14 162	pare-boue arrière droit
T1	U150149	gaine carton diam 47mm entre longeron et tdb
T1	U150148	gaine carton diam 38mm entre longeron et tdb
T2	26 161	volet de sortie de chauffage du longeron gauche
T2	26 162	volet de sortie de chauffage du longeron droit



T2

TABLEAU DE BORD

U	91 819	plaque de réparation de tableau de bord autour de l'autoradio
---	--------	---------------------------------------------------------------

COMPARTIMENT MOTEUR

V1	14 461	tôle triangulaire compartiment moteur gauche -60 Auto Craft
V1	14 462	tôle triangulaire compartiment moteur droit -60 Auto Craft
V2	14 463	tôle triangulaire compartiment moteur gauche 61-66 Auto Craft
V2	14 464	tôle triangulaire compartiment moteur droit 61-66 Auto Craft
V3	14 465	tôle triangulaire compartiment moteur gauche 67-74 Auto Craft
V3	14 466	tôle triangulaire compartiment moteur droit 67-74 Auto Craft



V1



V2



V3

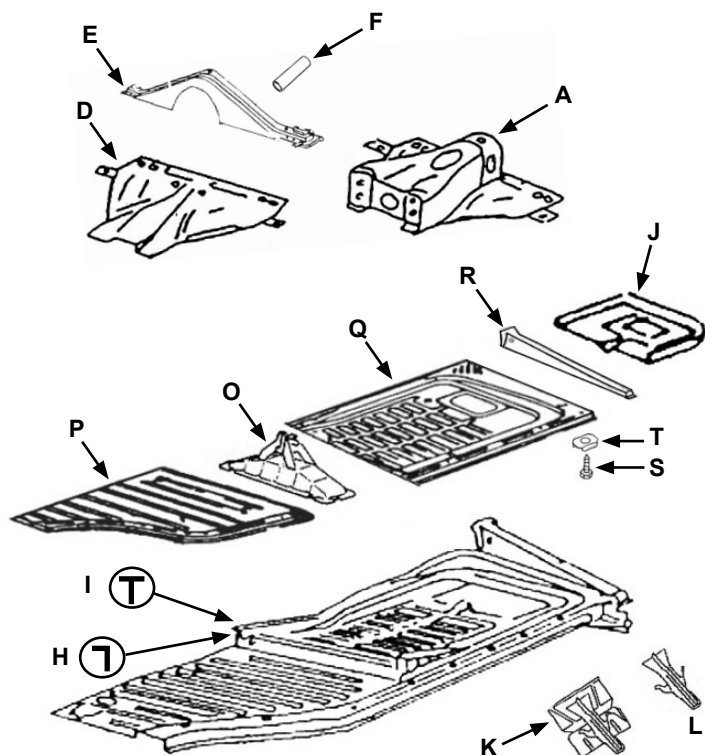

CHASSIS

NEZ DE CHASSIS

A	14 700	nez de chassis 12/1300 -7/65
A	14 710	nez de chassis 12/1300 8/65-
B	16 423	plaque de fermeture de nez de chassis -7/64
C	16 425	plaque de fermeture de nez de chassis 8/64-
D	14 800	tôle dessous nez de chassis 1200 -7/65
D	14 810	tôle dessous nez de chassis 12/1300 8/65-
E	14 750	«chapeau de NAPOLEON» 8/55-
F	72 100	spacer entre maître-cylindre et nez de chassis 50-77

TRAIN AVANT

G	61 090	set de 2 tôles de réparation de train avant à rotules
---	--------	-------------------------------------------------------

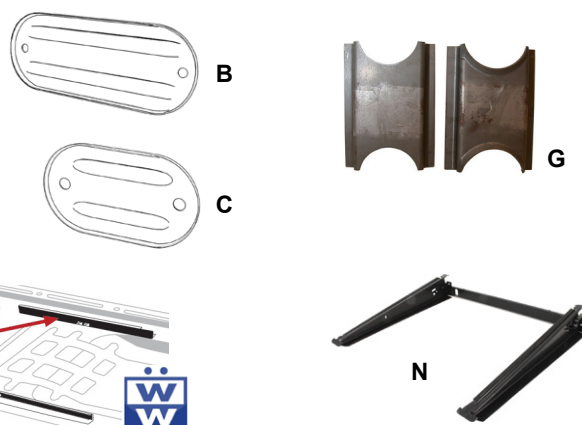

DEMI-PLANCHER

QUALITE STANDARD

H	15 221	demi-plancher complet gauche 1200-1300 56-70
H	15 222	demi-plancher complet droit 1200-1300 56-70
I	15 231	demi-plancher complet gauche 71-72 (rail en T)
I	15 232	demi-plancher complet droit 71-72 (rail en T)
	15 271	demi-plancher complet gauche 1200 73- (avec dôme et glissières)
	15 272	demi-plancher complet droit 1200 73- (avec dôme et glissières)
J	14 510	tôle support batterie 56-
K	14 860	renfort de support de cric
L	14 865	support de cric seul (sans tôle de renfort)

QUALITE SUPERIEURE (tôle épaisseur 1.2mm)

	15 213	demi-plancher gauche Wolfsburg West 1949-55 (prévoir les rails réf 15215)
	15 214	demi-plancher droit Wolfsburg West 1949-55 (prévoir les rails réf 15215)
M	15 215	rail de siège gauche ou droit 1949-55 (pour un siège)
H	15 223	demi-plancher complet Qualité Supérieure gauche 56-70 rail en L (livré avec son rail soudé)
H	15 224	demi-plancher complet Qualité Supérieure droit 56-70 rail en L (livré avec son rail soudé)
N	15 225	rail de siège gauche ou droit 56-70 rail en L (pour un siège)
I	15 237	demi-plancher complet Qualité Supérieure gauche 71-72 rail en T (livré avec son rail soudé)
I	15 238	demi-plancher complet Qualité Supérieure droit 71-72 rail en T (livré avec son rail soudé)
N	15 235	rail de siège gauche ou droit 71-72 rail en T (pour un siège)
	15 273	demi-plancher 1200 73- Qualité Supérieure gauche (livré avec dôme et glissières)
	15 274	demi-plancher 1200 73- Qualité Supérieure droit (livré avec dôme et glissières)

QUART DE PLANCHER

AVANT

O	14 881	dôme gauche de plancher 1200 73-
O	14 882	dôme droit de plancher 1200 73-
P	15 233	quart de plancher avant gauche 12/13/1500
P	15 234	quart de plancher avant droit 12/13/1500
P	15 241	quart de plancher avant gauche 1200 73-
P	15 242	quart de plancher avant droit 1200 73-

ARRIERE

Q	15 251	quart de plancher arrière gauche 12/13/1500 (sans les rails)
Q	15 252	quart de plancher arrière droit 12/13/1500 (sans les rails)
Q	15 253	quart de plancher arrière gauche 1200 73- (avec les rails)
Q	15 254	quart de plancher arrière droit 1200 73- (avec les rails)
R	15 255	renfort triangulaire arrière de plancher gauche
R	15 256	renfort triangulaire arrière de plancher droit

VIS ET CALE

S	16 405	vis de fixation chassis/caisse
T	16 406	câble de fixation chassis/caisse
U	16 400	kit complet de fixation chassis/caisse pour 1 côté (11 vis + 11 cales + 2 grandes vis)



MARCHEPIED

TYPE ORIGINE

- 15 411 marchepied galvanisé gauche (vendu sans baguette)
- 15 412 marchepied galvanisé droit (vendu sans baguette)
- 15 413 marchepied gauche (vendu sans baguette)
- 15 414 marchepied droit (vendu sans baguette)
- A** 15 421 marchepied gauche qualité mexicaine baguette 18mm
- A** 15 422 marchepied droit qualité mexicaine baguette 18mm
- A** 15 433 marchepied gauche qualité européenne baguette 10mm
- A** 15 434 marchepied droit qualité européenne baguette 10mm

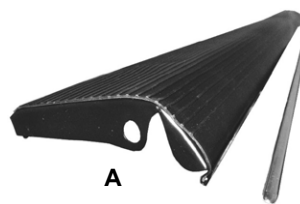

CAOUTCHOUC DE MARCHEPIED

- B** 15 501 caoutchouc de marchepied gauche vert «como green»
- B** 15 502 caoutchouc de marchepied droit vert «como green»
- B** 15 505 caoutchouc de marchepied gauche beige «tan»
- B** 15 506 caoutchouc de marchepied droit beige «tan»
- B** 15 507 caoutchouc de marchepied gauche noir
- B** 15 508 caoutchouc de marchepied droit noir



INOX POLI

- C** 15 460 set de 2 marchepieds en inox polis à louveres
- D** 15 465 set de 2 marchepieds en inox polis lisses

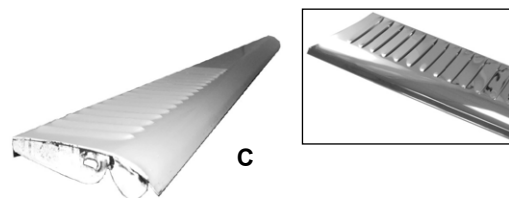

ALUMINIUM

- E** 15 468 set de 2 marchepieds en aluminium polis
- F** 15 469 set de 2 marchepieds en aluminium noirs avec stries polies
- G** 15 466 set de 2 marchepieds en aluminium noir brillant, stries polies et bord poli
- H** 15 467 set de 2 marchepieds en aluminium noir satiné avec bord poli

FIBRE

- F15410 set de 2 marchepieds en fibre

BAGUETTE

ALUMINIUM

- I** 15 716 baguette de marchepied 10 mm
- I** 15 497 baguette de marchepied 10 mm **Wolfsburg West**
- I** 15 714 baguette de marchepied 18 mm
- I** 15 713 baguette de marchepied 33 mm

INOX

- I** 15 496 baguette de marchepied 18 mm en **INOX**
- I** 15 495 baguette de marchepied 33 mm en **INOX**
- J** 15 494 baguette de marchepied nervurée 49-11/52 en **INOX**

ELEMENT DE MONTAGE

- K** 15 492 set de 10 clips de baguettes de marchepieds 10 mm
- K** 15 491 set de 10 clips de baguettes de marchepieds 18 mm
- K** 15 490 set de 10 clips de baguettes de marchepieds 33 mm
- L** 15 498-4 set de 4 joints de séparation de marche pied/aile

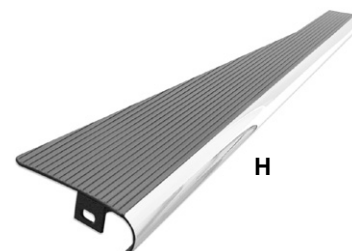
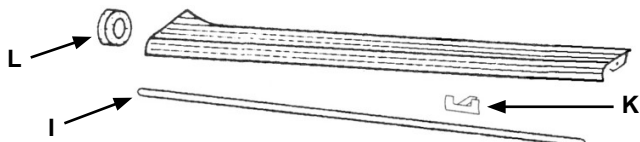
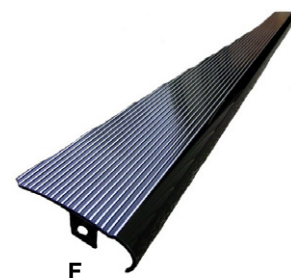
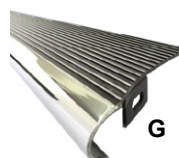
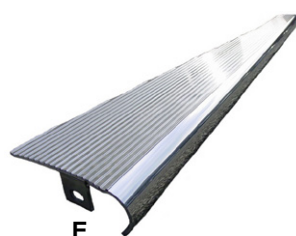

JOINTS DE CHASSIS

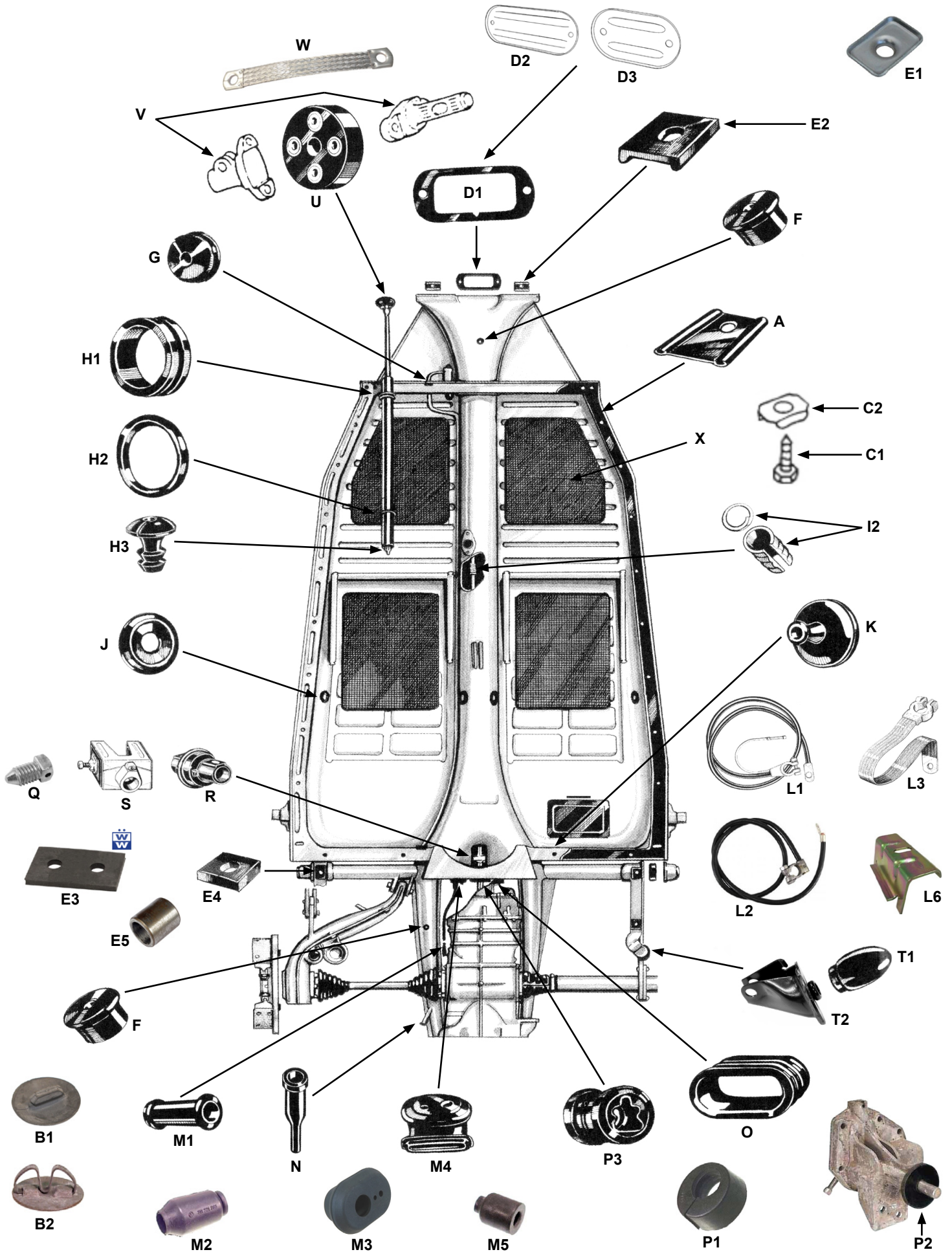

- | | | | |
|-----------|---------|-----------------------------------------------------------------------------------------------|--|
| A | 16 410 | joint de chassis caoutchouc | |
| A | 16 414 | joint de chassis caoutchouc qualité OEM | |
| A | 16 413 | joint de chassis mousse | |
| B1 | 16 415 | bouchon caoutchouc de semelle de longeron | |
| B2 | 16 416 | bouchon métal 23mm de fond de longeron | |
| C1 | 16 405 | vis de fixation chassis/caisse | |
| C2 | 16 406 | câle de fixation chassis/caisse | |
| C3 | 16 400 | kit complet de fixation chassis/caisse pour 1 côté
(11 vis + 11 cales + 2 grandes vis) | |
| D1 | 16 422 | joint de chapeau de chassis -7/64 | |
| D2 | 16 423 | plaque de fermeture de nez de chassis -7/64 | |
| D1 | 16 424 | joint de chapeau de chassis 8/64- | |
| D3 | 16 425 | plaque de fermeture de nez de chassis 8/64- | |
| E1 | 16 421 | câle d'épaisseur au niveau de la fixation supérieure du train avant | |
| E2 | 16 426 | set de 2 joints entre caisse et câle de fixation sous réservoir | |
| E3 | 16 451 | joint rectangulaire avec 2 trous entre train arrière et caisse T1 49-59 Wolfsburg West | |
| E4 | 16 452 | joint carré entre train arrière et caisse T1 60-79 Wolfsburg West | |
| E4 | 16 454 | joint carré entre train arrière et caisse (épaisseur 17mm) | |
| E4 | 16 456 | joint carré entre train avant ou arrière et caisse (épaisseur 10mm) | |
| E5 | 16 457 | bague entretoise carrosserie sur châssis T1 72- | |
| F | 16 428 | joint de passage de tuyau d'essence dans le chassis (2 par véhicule) | |
| G | U450450 | joint de passage de tuyauterie rigide de frein sur chassis (4 par véhicule) | |
| H1 | 16 430 | joint inférieur de tube de colonne de direction 50-67 | |
| H2 | 16 434 | bague supérieure pour tube de colonne de direction 46-67 | |
| H2 | 16 435 | bague inférieure pour tube de colonne de direction 68-74 | |
| H3 | 16 436 | joint de passage fils de klaxon en bout de colonne de direction 68- | |
| I1 | 01 956 | support guide de tringlerie | |
| I2 | 16 438 | coulisseau de passage de la tringlerie de boite (vendu avec son collier métallique) | |
| J | 16 440 | set de 4 joints d'étanchéité des sièges sur chassis 62- | |
| K | 16 450 | joint de passage de câble de démarreur dans chassis | |
| L1 | U260260 | câble de batterie positif avec cosse | |
| L2 | U260265 | câble de batterie positif avec cosse à 90° | |
| L3 | U260210 | tresse de masse-batterie avec cosse (longueur 25cm) | |
| L3 | U260212 | tresse de masse-batterie avec cosse (longueur 33cm) | |
| L4 | 82 603 | sangle de retenue de batterie sur chassis T1 52-55 | |
| L5 | 82 604 | sangle de retenue de batterie sur chassis T1 56-66 | |
| L6 | 82 605 | câle de retenue de batterie sur chassis T1 67- | |
| M1 | 16 460 | soufflet de bout de gaine de cable d'embrayage toutes années | |
| M2 | 16 461 | joint entre chassis et gaine de câble d'embrayage 71-79 | |
| M3 | 16 465 | manchon de passage de câble d'embrayage dans chassis 46-57 | |
| M4 | 16 468 | manchon de passage de câble d'embrayage dans chassis 58-71 | |
| M5 | 16 462 | joint entre chassis et gaine de câble d'accélérateur 71-79 | |
| N | 16 466 | set de 2 manchons de passage de câble de chauffage dans chassis | |
| O | 16 470 | centreur boite de vitesse sur chassis 61-65 | |
| P1 | 16 473 | joint d'étanchéité de nez de boite sur chassis -9/52 | |
| P2 | 16 467 | joint d'étanchéité de nez de boite sur chassis 10/52-60 | |
| P3 | 16 474 | joint d'étanchéité de nez de boite sur chassis 61-79 | |
| Q | 41 590 | vis de coupleur de boite à vitesses toute années tous modèles | |
| R | 41 595 | coupleur de tringlerie de boite à vitesses -8/63 | |
| R | 41 596 | coupleur de tringlerie de boite à vitesses uréthane -8/63 | |
| S | 41 600 | coupleur de tringlerie de boite à vitesses 8/63- | |
| S | 41 610 | coupleur de tringlerie de boite à vitesses uréthane 8/63- | |
| T1 | 61 610 | butée suspension de lames arrière 1302/03 inclus | |
| T2 | 61 611 | embase gauche de butée de suspension de lames arrière 1302/03 inclus | |
| T2 | 61 612 | embase droite de butée de suspension de lames arrière 1302/03 inclus | |
| U | 63 200 | flector de direction qualité Brésilienne | |
| U | 63 203 | flector de direction qualité Allemande | |
| U | 63 205 | flector de direction en uréthane | |
| V | 63 208 | kit montage flector sur colonne / boitier (2 pièces en T) chromé | |
| V | 63 209 | kit montage flector sur colonne / boitier (2 pièces en T) | |
| W | U260200 | fil de masse de flector de direction | |
| X | 92 350 | kit de 4 panneaux d'isolation de chassis | |
| Y | 16 469 | joint de câble de compteur dans la fusée | |



C3



I1



L4



L5

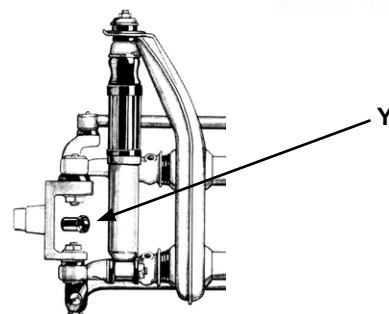

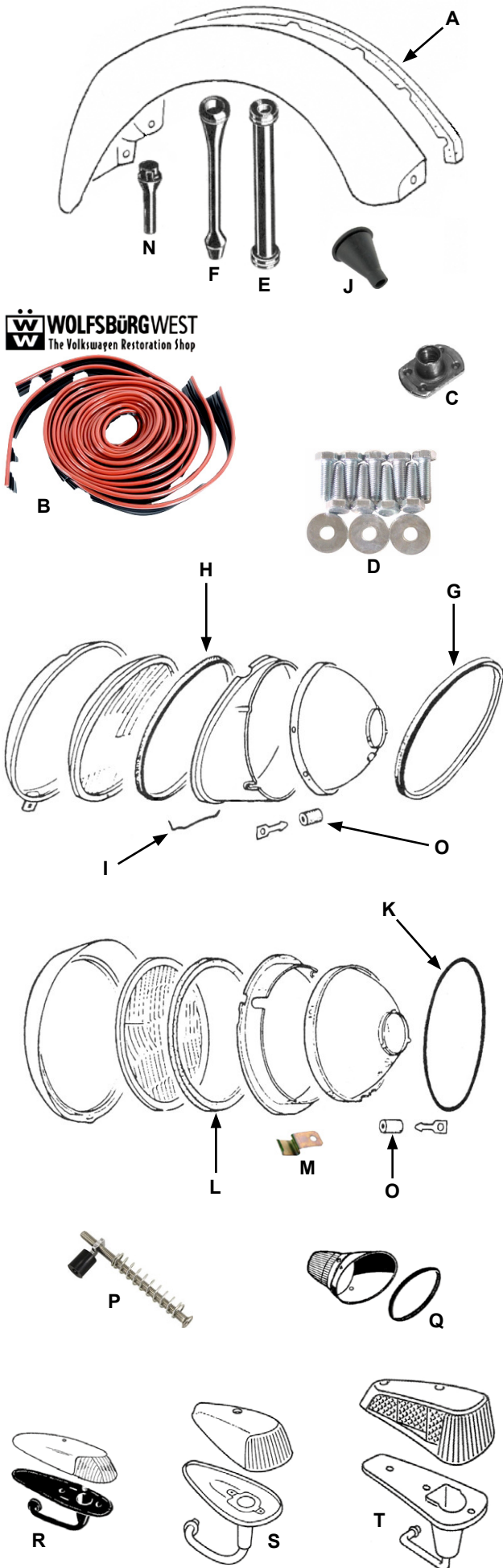

WOLFSBÜRGWEST
The Volkswagen Restoration Shop

JOINT D'AILE

TYPE ORIGINE (tout type de cox)

vendus prédécoupés pour le passage des boulons d'ailes

- A** 16 103 set de 2 joints d'ailes type origine

EN ROULEAU (tout type de cox)

- A** 16 120 rouleau de 4 joints d'ailes blanc
A 16 124 rouleau de 4 joints d'ailes noir
A 16 125 rouleau de 4 joints d'ailes gris

TYPE ORIGINE (spécifique au modèle)

vendus prédécoupés pour le passage des boulons d'ailes, top qualité, fabriqués par Wolfsburg West

- B** 16 130 set de 4 joints d'ailes noirs prédécoupés pour tous modèles sauf 1302/03
B 16 131 set de 4 joints d'ailes noirs prédécoupés pour 1302/03
B 16 133 set de 4 joints d'ailes "ruby red" prédécoupés pour tous modèles sauf 1302/03

MONTAGE

- C** U640100 écrou (1) d'aile à souder
D 11 779 kit visserie pour 1 aile

JOINT D'ÉTANCHEITE DE PHARE

-7/67

- E** 31 239 set de 2 tuyaux de passage de fils de phares de la joue d'aile au pot de phare -7/66
F 31 238 set de 2 tuyaux de passage de fils de phares de la joue d'aile au pot de phare 8/66-7/67
G 31 260 set de 2 joints d'étanchéité entre phare et aile -7/67
H 31 270 set de 2 joints de glaces de phares -7/67
I 31 215 clip (1) d'entourage de phare -7/67 (7 par phare)

8/67-

- F** 31 240 set de 2 tuyaux de passage de fils de phares joue d'aile/pot de phare 8/67-
J 31 241 caoutchouc de passage de fils de phares dans joue d'aile 1302/1303 71-79
K 31 275 set de 2 joints d'étanchéité entre phare et aile 8/67-
L 31 280 set de 2 joints de glaces de phares 8/67- (pour phare à cerclage 3 vis)
M 31 225-5 set de 5 clips d'entourage de phare 8/67-

toutes années

- N** 31 250 tuyau évacuation d'eau de bol de phare 8/56-
O 31 265 caoutchouc d'ajustement de réglage de phare ttes années
P 31 267 kit de réglage pour phare -8/73 (prévoir 2 kits pour 1 phare)

JOINT DE CLIGNOTANT D'AILE

- Q** 09 323 set de 2 joints de clignotants obus d'aile pour réf 32011, 32012, 32013, 32014
R 32 150 joint de clignotant d'aile 7/58-7/63
S 32 160 joint de clignotant d'aile 8/63-7/69 (en 1 partie, pour trou de joue d'aile en diam. 12mm)
S 32 164 joint de clignotant d'aile 8/63-7/69 **OEM** (en 2 parties, pour trou de joue d'aile en diam. 12mm)
S 32 163 joint de clignotant d'aile 8/69-7/74 **OEM** (en 1 partie, pour trou de joue d'aile en diam. 15mm)
T 32 170 set de 2 joints de clignotants d'aile modèle US 70-79

JOINT DE FEU ARRIERE

ENTRE AILE ET PIED DE PHARE

- A 31 600 joint de feu arrière -7/52
- B 31 603 joint de feu arrière 8/52-7/55
- C 31 605 set de 2 joints de feux arrière 7/55-7/61
- D 31 610 joint feu arrière 8/61-7/67 + 1200 -7/73
- D 31 613 joint feu arrière 8/61-7/67 + 1200 -7/73 **OEM CLASSIC**
- E 31 620 set de 2 joints feu arrière 1300 8/67-7/70 et 1302
- E 31 621 joint feu arr gauche 1300 67-70 et 1302 **OEM CLASSIC**
- E 31 622 joint feu arr droit 1300 67-70 et 1302 **OEM CLASSIC**
- F 31 630 set de 2 joints feux arrière 1200 8/73- et 1303
- F 31 631 set de 2 joints feux arrière 1200 8/73- USA et 1303 USA

ENTRE PIED DE PHARE ET GLACE

- G 32 636 set de 2 joints de glace de feux arrière 7/55-7/61
- H 32 637 set de 2 joints de glace de feux arr 8/61-7/61 + 1200 -7/73
- I 32 638 set de 2 joints de glace de feux arr 1300 8/67-7/70 et 1302
- J 09 257 joint de glace de feu arrière 1200 74- et 1303

ELEMENTS DE FEU ARRIERE

- K 32 625 cerclage chromé de feu arrière 7/55-7/61
- L 32 630 set de 2 cerclages chromés 8/61-7/67 + 1200 -7/73
- M 31 615 cerclage chromé de feu arrière 1300 8/67-7/70 et 1302
- N 31 513 support de feu arrière gauche 7/55-7/61
- N 31 514 support de feu arrière droit 7/55-7/61
- O U450430 set de 2 passe fils de feux arrière tous modèles

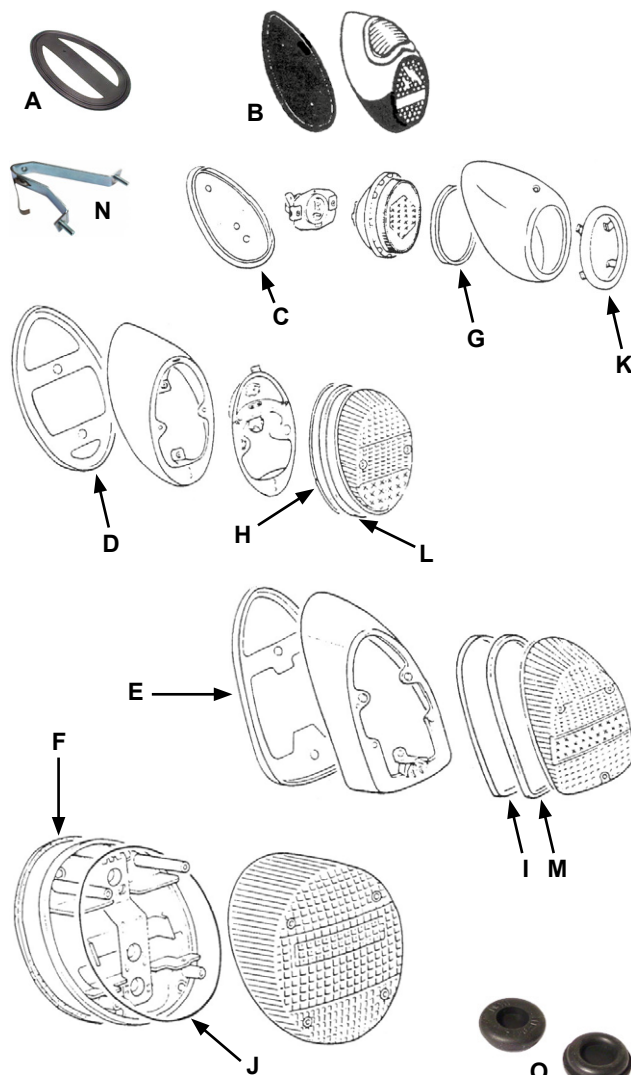

JOINT D'ÉCLAIRAGE DE PLAQUE

- P1 31 830 joint d'éclairage de plaque d'immatriculation 46-9/52
- P2 31 835 joint d'éclairage de plaque d'immatriculation 10/52-6/57
- P3 31 840 joint d'éclairage de plaque d'immatriculation 7/57-7/63
- P4 31 850 joint d'éclairage de plaque d'immatriculation 8/63-7/66
- P5 31 860 joint d'éclairage de plaque d'immatriculation 8/66-
(qualité allemande)
- P5 31 864 joint d'éclairage de plaque d'immatriculation 8/66-

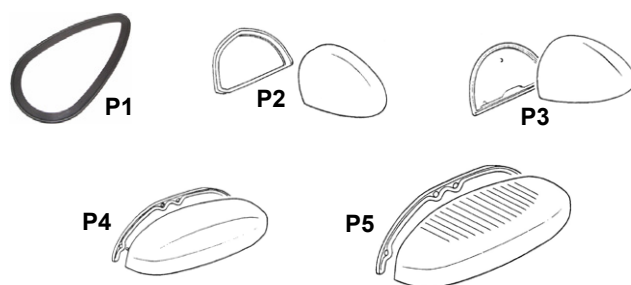

JOINT DE CAPOT AVANT

TYPE ORIGINE

- Q 16 220 joint de capot avant tous modèles 60- (sauf 1303)
- Q 16 210 joint de capot avant 1303
- R 16 209 set de 6 clips de joint de capot avant 1303
- S 16 250 joint de capot arrière tous modèles

TYPE ORIGINE (qualité Allemande)

- Q 16 224 joint de capot avant tous modèles 46-60
- Q 16 225 joint de capot avant tous modèles 60- (sauf 1303)
- Q 16 215 joint de capot avant 1303
- S 16 255 joint de capot arrière tous modèles

TYPE MEXICAIN

- T 16 222 joint de capot avant «Mexicain»
- U 16 252 joint de capot arrière «Mexicain»
- V 16 205 joint de récupérateur d'eau dans le capot avant
- W U150230 gaine d'écoulement d'eau alu dans coffre avant 91cm
(diam. 19mm)
- X U150240 gaine d'air aluminium diamètre 45mm (longueur 90cm)
- Y U615150 butée sur jupe /arrêt capot avant ou arrière
- Z U615155 bouchon de jupe arrière (il en faut 2 par véhicule)

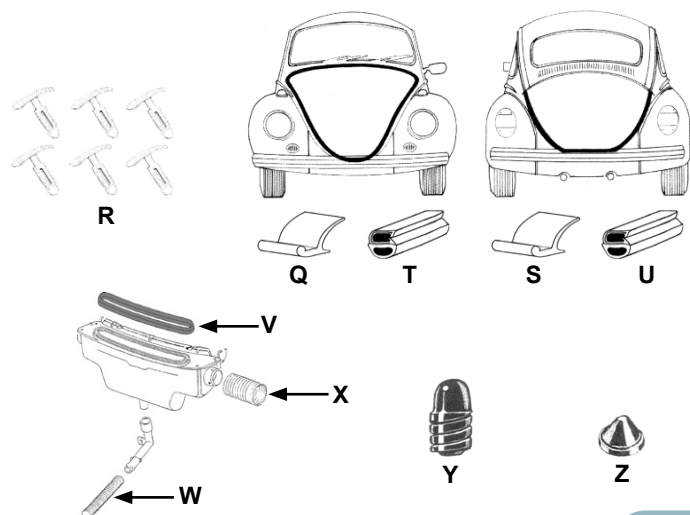

JOINT & MECANISME DE PORTE

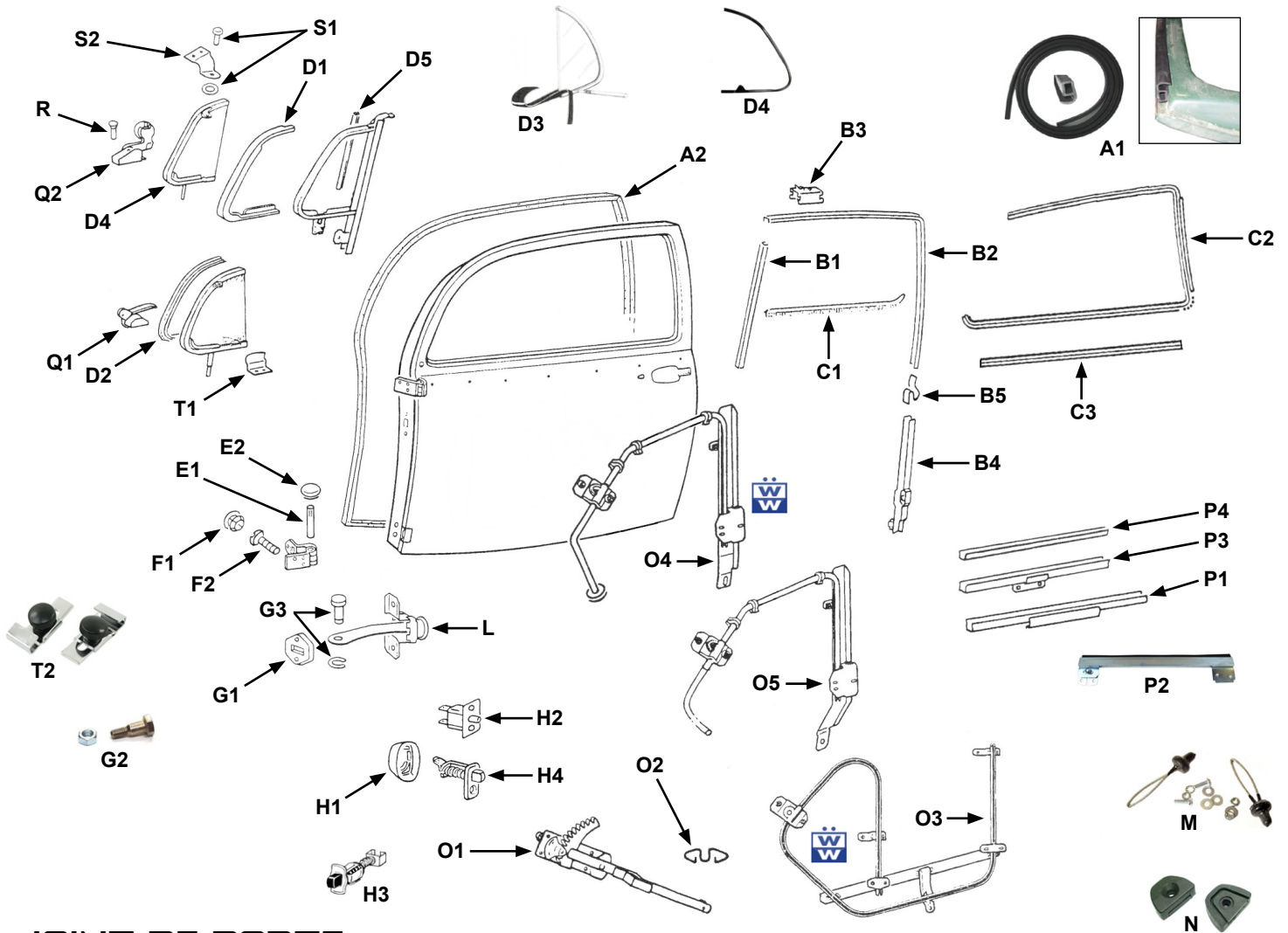

JOINT DE PORTE

- A1 16 510 joint de porte gauche ou droit pour porte nervurée -55 (longueur : 380cm)
- A2 16 511 joint de porte gauche -8/66 Allemand
- A2 16 512 joint de porte droit -8/66 Allemand
- A2 16 517 joint de porte gauche -8/66 Brésil
- A2 16 518 joint de porte droit -8/66 Brésil
- A2 16 521 joint de porte gauche 8/66- Allemand
- A2 16 522 joint de porte droit 8/66- Allemand
- A2 16 531 joint de porte gauche 8/66- Brésil
- A2 16 532 joint de porte droit 8/66- Brésil

COULISSEAU

- B1 16 535 coulisseau de montant de déflecteur 10/52-8/64
- B1 16 540 coulisseau de montant de déflecteur 9/64-
- B2 16 550 coulisseau de tour de vitre de porte 10/52-
- B2 16 553 coulisseau de tour de vitre de porte 10/52- **OEM**
- B2 18 720 coulisseau de tour de vitre de porte pour kit une glace 10/52-
- B3 16 570 agrafe pour coulisseau de vitre de porte 9/64- (il en faut 12 par véhicule)
- B4 16 561 guide de coulisseau de tour de vitre gauche 8/72- (montable -7/72 avec modifications)
- B4 16 562 guide de coulisseau de tour de vitre droit 8/72- (montable -7/72 avec modifications)
- B5 16 563 clip pour guide de coulisseau 12/58-

LECHE VITRE INT/EXT

LECHE VITRE INTERIEUR

- C1 16 600 lèche vitre intérieur gauche ou droit 10/52-7/64
- C1 16 611 lèche vitre intérieur gauche 8/64- 7 clips
- C1 16 612 lèche vitre intérieur droit 8/64- 7 clips
- C1 16 613 lèche vitre intérieur gauche 8/64- 4 clips
- C1 16 614 lèche vitre intérieur droit 8/64- 4 clips

LECHE VITRE EXTERIEUR

- C2 16 631 lèche vitre extérieur gauche -7/64
- C2 16 632 lèche vitre extérieur droit -7/64
- C2 16 633 lèche vitre extérieur gauche -7/64 **OEM**
- C2 16 634 lèche vitre extérieur droit -7/64 **OEM**
- C2 16 647 lèche vitre extérieur gauche 8/64- **OEM**
- C2 16 648 lèche vitre extérieur droit 8/64- **OEM**
- C2 16 643 lèche vitre extérieur NOIR gauche 8/64-
- C2 16 644 lèche vitre extérieur NOIR droit 8/64-

POUR KIT 1 GLACE

- C3 18 710 jeu de 4 lèches vitre à coller pr kit une glace 8/64-
- C3 18 730 jeu de 4 lèches vitre à clipser pr kit une glace 8/64-



JOINT DE DEFLECTEUR

D1	16 661	joint déflecteur gauche 10/52-7/64
D1	16 662	joint déflecteur droit 10/52-7/64
D2	16 671	joint déflecteur gauche 8/64-
D2	16 672	joint déflecteur droit 8/64-
D2	16 673	joint déflecteur gauche 8/64- Wolfsburg West
D2	16 674	joint déflecteur droit 8/64- Wolfsburg West
D3	08 626	joint entre vitre de déflecteur et cadre
D4	16 665	joint entre vitre et cadre de déflecteur 10/52-7/64
D5	16 645	joint vertical arrière de déflecteur -7/64
D5	16 650	joint vertical arrière de déflecteur 8/64-

vitre de déflecteur, voir page I-10

JOINT ET AXE DE CHARNIERE

AXE

E1	17 860	axe de porte pour rétro de charnière (diam 8mm)
E1	17 861	axe de porte pour rétro de charnière (diam 8.05mm)
E1	17 862	axe de porte pour rétro de charnière (diam 8.10mm)
E1	17 712	axe de charnière de porte -7/67 (diam 8mm)
E1	17 713	axe de charnière de porte -7/67 (diam 8.05mm)
E1	17 714	axe de charnière de porte -7/67 (diam 8.10mm)
E1	17 710	axe de charnière de porte 8/67- (diam 8mm)
E1	17 711	axe de charnière de porte 8/67- (diam 8.05mm)
E2	17 720	capuchon d'axe de porte 8/67- noir
E2	17 725	capuchon d'axe de porte 8/67- blanc

JOINT

F1	08 651	couvre vis de charnière de porte noir -62
F1	17 730	couvre vis de charnière de porte noir 63-
F1	17 733	couvre vis de charnière de porte transparent 63-
F2	17 750	vis charnière de porte 8/55-
G1	17 759	set de 2 joint hexagonaux d'arrêt de porte 56-62
G1	17 760	joint hexagonal d'arrêt de porte 63-
G2	17 754	axe d'arrêt de porte version écrou
G3	17 757	set de 2 axes et 2 clips d'arrêt de porte 8/55-
H1	17 770	joint de contacteur de plafonnier 8/60-
H2	82 775	contacteur de plafonnier 10/52-1/54
H3	82 776	contacteur de plafonnier 2/54-7/60
H4	82 780	contacteur de plafonnier 8/60- 1 cosse
H4	82 785	contacteur de plafonnier 8/60- 2 cosses

MECANISME D'OUVERTURE

SUR MONTANT

I1	17 597	arrêt de porte gauche ou droit sur montant -55
I2	17 605	arrêt de porte gauche sur montant 60-66
I2	17 606	arrêt de porte droit sur montant 60-66
I3	17 607	arrêt de porte gauche sur montant 67-79
I3	17 608	arrêt de porte droit sur montant 67-79
I4	17 600	vis tête bombée fraisée M6x12 pour fixation arrêt de porte sur montant 68-



J1



J2

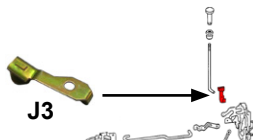

J3



K



L

DANS LA PORTE

J1	17 601	mécanisme de fermeture de porte 47-66 gauche
J1	17 602	mécanisme de fermeture de porte 47-66 droit
J2	17 603	mécanisme de fermeture de porte 68-79 gauche
J2	17 604	mécanisme de fermeture de porte 68-79 droit
J3	17 596	clip de tringlerie de mécanisme de porte

SUR LA PORTE

K	17 598	mécanisme d'ouverture de porte sur porte g 56-64
K	17 599	mécanisme d'ouverture de porte sur porte d 56-64

ARRET DE PORTE

L	17 609	mécanisme d'arrêt de porte gauche ou droit 8/61-
M	18 750	set de 2 arrêts de porte pour kit 1 glace
N	17 780	set de 2 centreurs de portes 45-7/55

MECANISME DE LEVE-VITRE

O1	91 213	mécanisme de lève-vitre gauche 56-7/64
O1	91 214	mécanisme de lève-vitre droit 56-7/64
O2	91 215	clip de remont vitre berline 52-64 et cab. 55-79
O3	91 223	mécanisme de lève-vitre gauche 8/64-2/68 Wolfsburg West
O3	91 224	mécanisme de lève-vitre droit 8/64-2/68 Wolfsburg West
O4	91 211	mécanisme de lève-vitre gauche 3/68-7/74
O4	91 212	mécanisme de lève-vitre droit 3/68-7/74
O4	91 216	mécanisme de lève-vitre gauche 3/68-7/74 Wolfsburg West
O4	91 217	mécanisme de lève-vitre droit 3/68-7/74 Wolfsburg West
O5	91 201	mécanisme de lève-vitre gauche 8/74-
O5	91 202	mécanisme de lève-vitre droit 8/74-

SABOT DE VITRE

P1	91 225	sabot de vitre gauche ou droit 10/52-7/64
P2	91 228	sabot de vitre gauche 8/64-7/67
P2	91 229	sabot de vitre droit 8/64-7/67
P3	91 230	sabot de vitre 8/67-
P4	91 220	joint pour sabot de vitre toutes années

VERROU DE DEFLECTEUR

Q1	91 286	verrou de déflecteur gauche 52-7/64
Q1	91 287	verrou de déflecteur droit 52-7/64
Q1	91 288	verrou de déflecteur gauche 8/64-7/67
Q1	91 289	verrou de déflecteur droit 8/64-7/67
Q2	91 291	verrou de déflecteur gauche 8/67-
Q2	91 292	verrou de déflecteur droit 8/67-
R	91 293	set de 2 rivets de fixation de verrou de déflecteur
S1	91 294	rivet de charnière de déflecteur 52-
S2	91 297	patte de pivot chromée de déflecteur gauche 56-64
S2	91 298	patte de pivot chromée de déflecteur droit 56-64
T1	91 295	arrêt de l'arrêt de la glace de déflecteur 56-64
T2	91 296	set de 2 antivols de déflecteur toutes années

JOINT Standard et Cal-Look



Joint Standard préformé (Qualité Allemande)	Joint Cal-Look (WCM)	Joint Cal-Look (Qualité Allemande)	Joint Cal-Look préformé (Qualité Allemande)	Joint Cal-Look (Qualité Standard)
---------------------------------------------	----------------------	------------------------------------	---------------------------------------------	-----------------------------------

Joint de pare-brise					
-52	16 995	16 971			
53-7/57	16 996	16 971		16 969	
8/57-7/64	16 997	16 972			
8/64- (sauf 1303)	16 998	16 973		16 963	
1303	16 999	16 974	16 964		

Joint de vitre latérale					
-52 gauche	16 989	16 980			
-52 droite	16 990	16 980			
53-7/64 gauche	16 991	16 981			
53-7/64 droite	16 992	16 981			
8/64- gauche	16 993	16 982			
8/64- droite	16 994	16 982			

Joint de lunette arrière					
-52	17 000 (pièce)	16 983 (paire)			
53-7/57	17 001	16 984			
8/57-7/64		16 985			
8/64-7/71 et Mexicaine		16 986		16 968	
8/71-	16 996	16 971		16 969	

Kit complet					
8/57-7/64			16 913		16 910
8/64-7/71 et Mexicaine					16 920
8/71-					16 930
1303					16 940

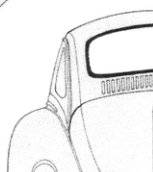
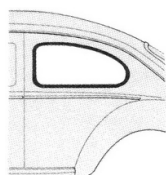
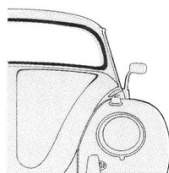

Joint Standard

joint à l'aspect plat comme d'origine

Joint Cal-Look

joint à l'aspect un peu bombé

Joint pour moulure métal

joint pour véhicule Deluxe équipé de moulures métalliques, c'est-à-dire d'origine jusque 1971. Nous avons également des joints pour des véhicules après 1971 si vous préférez ce type de produit.

Joint pour moulure plastique

joint pour véhicule Deluxe équipé de moulures plastiques, c'est-à-dire d'origine après 1972.

Joint préformé

joint qui garantit une étanchéité parfaite dans les angles

JOINT Deluxe



Joint pour moulure métal (WCM)	Joint pour moulure métal préformé (Qualité Allemande)	Joint pour moulure plastique préformé (Qualité Allemande)
--------------------------------------	----------------------------------------------------------------	--------------------------------------------------------------------

Joint de pare-brise			
-52		16 709	
53-7/57	16 703	16 709	
8/57-7/64	16 713	16 710	
8/64- (sauf 1303)	16 723	16 721	16 720
1303	16 733		16 730

Joint de vitre latérale			
-52 gauche			
-52 droite			
53-7/64 gauche	16 743	16 746	
53-7/64 droite	16 743	16 747	
8/64- gauche	16 753	16 758	16 756
8/64- droite	16 753	16 759	16 757

Joint de lunette arrière			
-52	16 749 (paire)	16 748 (pièce)	
53-7/57	16 763	16 760	
8/57-7/64	16 773	16 770	
8/64-7/71 et Mexicaine	16 783	16 781	16 780
8/71-	16 703	16 789	16 790

MOULURE ET CLIPS

A U320010 outil de montage de jonc chromé sur joint de vitre

MOULURE PLASTIQUE

- B 16 821 moulure chromée plastique en 2m45
 B 16 826 moulure chromée plastique en rouleau de 10 mètres

MOULURE METAL

- C 16 849 set de 2 chromes métalliques de lunette arrière -52
 (vendu sans clips)
 D 16 850 set de 4 chromes métalliques de vitre avec clips 53-57
 (pare-brise, vitres latérales et lunette arrière)
 D 16 851 set de 4 chromes métalliques de vitre avec clips 58-64
 (pare-brise, vitres latérales et lunette arrière)
 D 16 852 set de 4 chromes métalliques de vitre avec clips 65-71
 (pare-brise, vitres latérales et lunette arrière)
 D 16 853 set de 4 chromes métalliques de vitre avec clips 72-77
 (pare-brise, vitres latérales et lunette arrière)
 D 16 854 set de 4 chromes métalliques de vitre avec clips 1303
 (pare-brise, vitres latérales et lunette arrière)

CLIP DE MOULURE

- E 16 840 clip pour moulure métallique
 F 16 845 clip pour moulure plastique

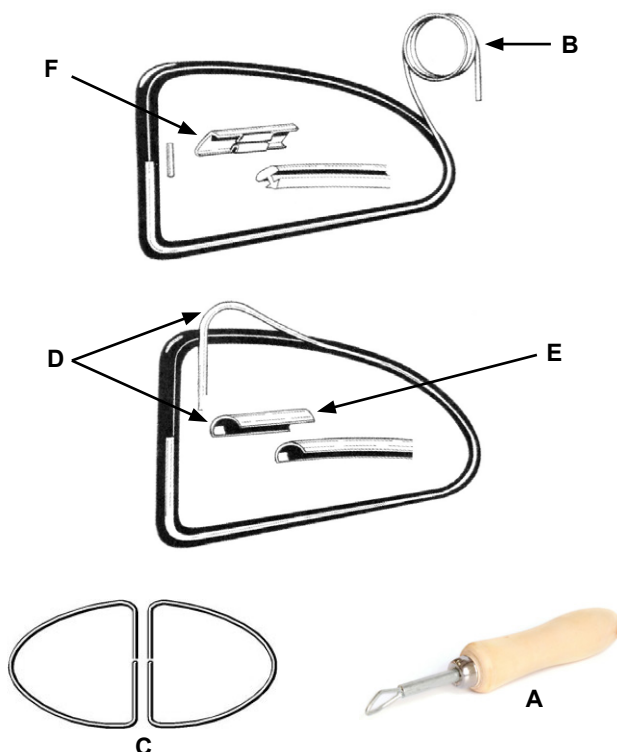

DECOUVRABLE

ELEMENTS DE MONTAGE

- A 91 950 set de 6 rouleaux (avec rivets et bagues) d'ouverture de toit découvrable 56-63
- B 91 951 set de 2 guides d'ouverture de toit découvrable 56-63
- C 91 952 lamelle de tension de découvrable 55-67
- D 91 953 set de 4 rails de guidage de découvrable 56-63
- E 91 954 cache arrière de toit découvrable 56-63
- F 91 955 vis de toit découvrable 50-55 (8 par véhicule)
- G 91 957 set de 2 guides avant de découvrable -55
- H 91 959 poignée chromée d'ouverture de découvrable 56-63
- I 07 379 poignée chromée d'ouverture de découvrable 63-67

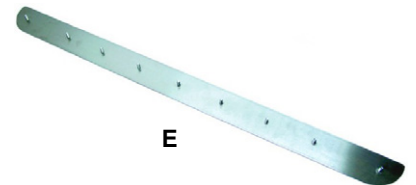
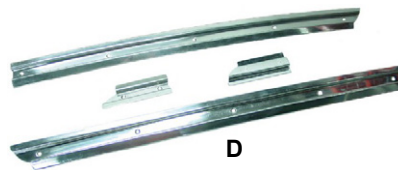
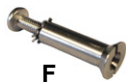
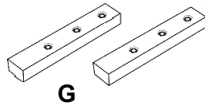
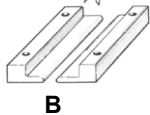

CIEL DE TOIT (caisse + découvrable)

- J 92 290 ciel de toit pour 47-54 découvrable en tissu ivoire (TMI #77)
- J 92 291 ciel de toit pour 55-57 découvrable en tissu ivoire (TMI #77)
- J 92 293 ciel de toit pour 58-63 découvrable en tissu ivoire (TMI #77)

TOILE DE DECOUVRABLE

- K 92 295 toile de découvrable pour 47-55 en vinyl noir (TMI #40)
- K 92 296 toile de découvrable pour 56 en vinyl noir (TMI #40)
- K 92 297 toile de découvrable pour 57-63 en vinyl noir (TMI #40)

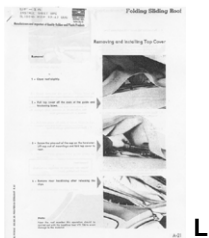
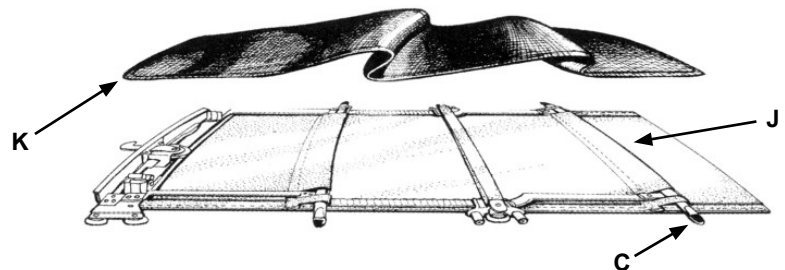

- L 98 080 manuel de montage de toit découvrable 56-63

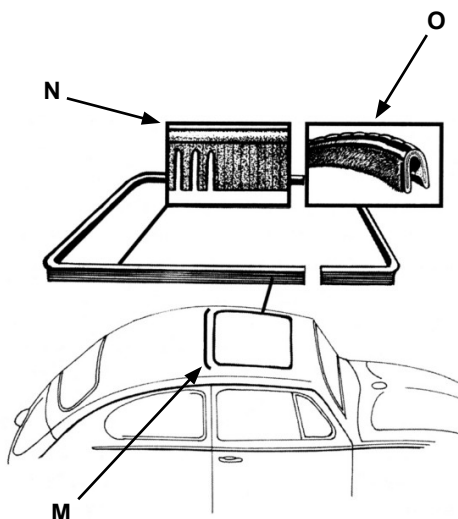

TOIT OUVRANT

JOINT

- M 16 310 joint de toit ouvrant arrière 64-77 (inclus 1302)
- N 16 320 joint de toit ouvrant avant 64-77 (inclus 1302)
- O 16 330 joint de toit ouvrant 1303

ELEMENTS DE MONTAGE

MANIVELLE

- P 91 920 manivelle de toit ouvrant 64-77
- Q 91 925 manivelle de toit ouvrant 68-77 et 1303
- R 91 939 plastic de protection de poignée de toit ouvrant ts modèles

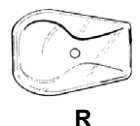
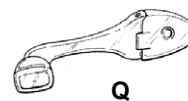
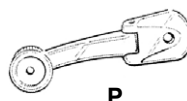

PIGNONNERIE ET MECANISME

- A 91 910 pignon d'entrainement de mécanisme de toit ouvrant toutes années
- B 91 915 crémaillère de toit ouvrant -7/67
- B 91 916 crémaillère de toit ouvrant 8/67-
- C 91 931 câble de toit ouvrant gauche 64-77 sauf 1303
- C 91 932 câble de toit ouvrant droit 64-77 sauf 1303
- C 91 933 câble de toit ouvrant gauche pour 1303
- C 91 934 câble de toit ouvrant droit pour 1303
- D 91 935 set de 2 guides de câble de toit ouvrant gauche et droit 64-77 sauf 1303
- E 91 936 guide de câble de toit ouvrant central 64-77 sauf 1303
- F 91 937 plaque métal de guide de câble de toit ouvrant réf 91936
- G 91 938 couvre guide de câble de toit ouvrant central 64-77 sauf 1303

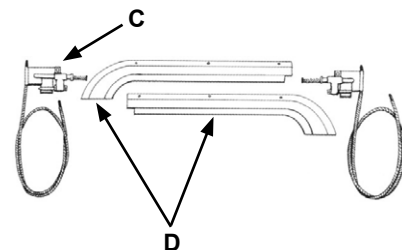
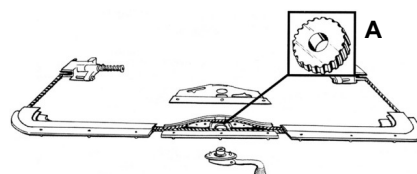

CIEL DE TOIT (caisse + toit ouvrant)

BLANC

- 92 270 ciel de toit blanc pour 64-67 avec toit ouvrant (TMI #44)
- 92 276 ciel de toit blanc pour 68-72 avec toit ouvrant (TMI #44)
- 92 278 ciel de toit blanc pour 73-77 avec toit ouvrant (TMI #44)

NOIR

- 92 275 ciel de toit noir pour 64-67 avec toit ouvrant (TMI #45)
- 92 277 ciel de toit noir pour 68-72 avec toit ouvrant (TMI #45)
- 92 279 ciel de toit noir pour 73-77 avec toit ouvrant (TMI #45)

- H 92 271 set de 4 ressorts de baleines de ciel de toit avec toit ouvrant 64-77
- I 98 081 manuel de montage de toit ouvrant

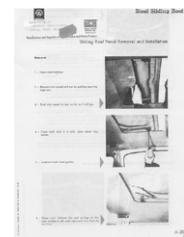

VITRE NON TEINTEE

PARE-BRISE

- J 18 310 pare-brise 8/57-7/64
- J 18 320 pare-brise 8/64- sauf 1303
- J 18 330 pare-brise 1303

PORTE

- K 18 361 vitre de déflecteur gauche montée dans son cadre chromé 56-64
- K 18 362 vitre de déflecteur droit montée dans son cadre chromé 56-64
- L 18 365 barre chromée de séparation de déflecteur gauche 56-64
- L 18 366 barre chromée de séparation de déflecteur droit 56-64
- M 18 335 vitre de porte gauche ou droite -7/64
- M 18 340 vitre de porte gauche ou droite 8/64-
- N 18 364 vitre de déflecteur gauche ou droite 8/64-
- O 18 351 déflecteur complet gauche avec cadre en inox 8/64-
- O 18 352 déflecteur complet droit avec cadre en inox 8/64-

LATERAL

- P 18 368 vitre latérale gauche ou droite -7/64
- P 18 370 vitre latérale gauche ou droite 8/64-

LUNETTE ARRIERE

- Q 18 379 lunette arrière dégivrante 8/57-7/64
- Q 18 380 lunette arrière dégivrante 8/64-7/71 et mexicaine
- Q 18 385 lunette arrière dégivrante 8/71-4/79

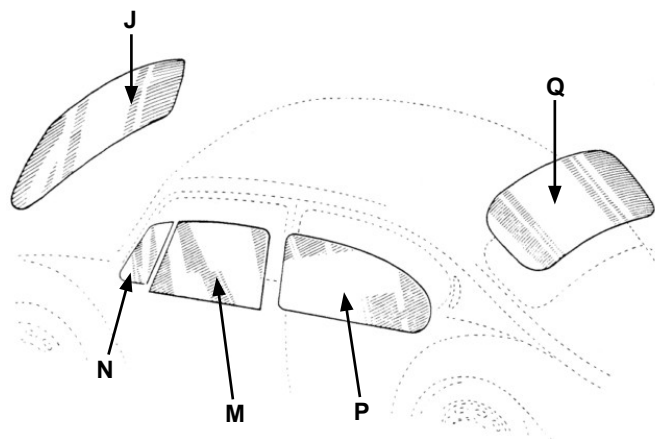
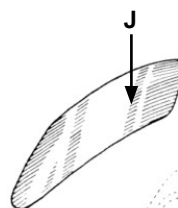

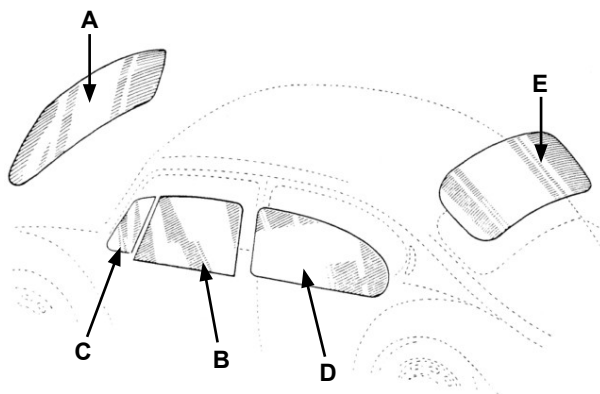

VITRE TEINTEE VERTE

PARE-BRISE

- A 18 325 pare-brise vert 8/64- sauf 1303 (teinté dégradé vert)
- A 18 333 pare-brise vert 1303 (teinté dégradé vert)

PORTE

- B 18 343 vitre de porte gauche ou droite verte 8/64-
- C 18 363 vitre de déflecteur gauche ou droite verte 8/64-

LATERAL

- D 18 373 vitre latérale gauche ou droite verte 8/64-

LUNETTE ARRIERE

- E 18 383 lunette arrière verte dégivrante 8/71-4/79

KIT UNE GLACE

- F 18 700 kit 1 glace 8/64-
- G 18 710 set de 4 lèches vitre à coller pour kit 1 glace 8/64- réf 18700
- G 18 730 set de 4 lèches vitre à clipser pour kit 1 glace 8/64- réf 18700
- H 18 720 grand coulisseau pour kit 1 glace 8/64- réf 18700
- I 16 570 agrafe pour coulisseau de vitre de porte 8/64-
- J 18 750 set de 2 arrêts de porte pour kit 1 glace toutes années

POP OUT

COCCINELLE -7/64

- K 18 375 kit pop out pour les 2 vitres latérales -7/64 (vendu sans joints d'appui sur caisse)
- 16 800 set de 2 joints d'appuis blancs de pop out sur caisse
- 16 805 set de 2 joints d'appuis noirs de pop out sur caisse
- L 16 801 set de 2 joints de pop out entre vitre et cadre -7/64
- M 16 806 joint de tour de chrome extérieur pour pop out -7/64
- N 16 808 protection de charnière de pop out blanche toutes années
- N 16 809 protection de charnière de pop out noire toutes années
- O 16 810 barre droite de fixation de pop out toutes années
- P 16 803 kit visserie pour pop-out toutes années
- Q 16 804 charnière de pop out
- R 16 811 bouton de pop out ivoire -7/64
- S 16 813 mécanisme de pop out gauche 50-7/64 bouton noir
- S 16 814 mécanisme de pop out droit 50-7/64 bouton noir
- S 16 818 mécanisme d'ouverture de pop out gauche 50-7/64 bouton ivoire
- S 16 819 mécanisme d'ouverture de pop out droit 50-7/64 bouton ivoire

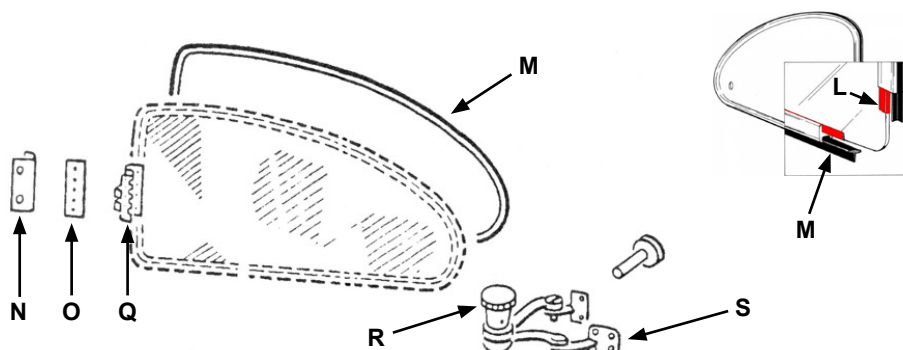
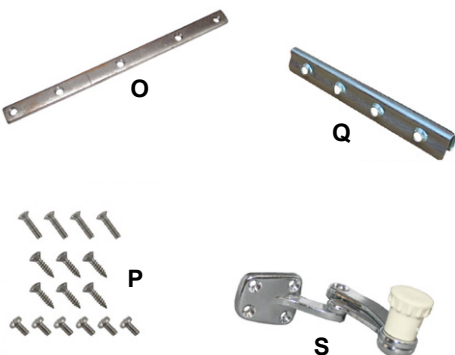
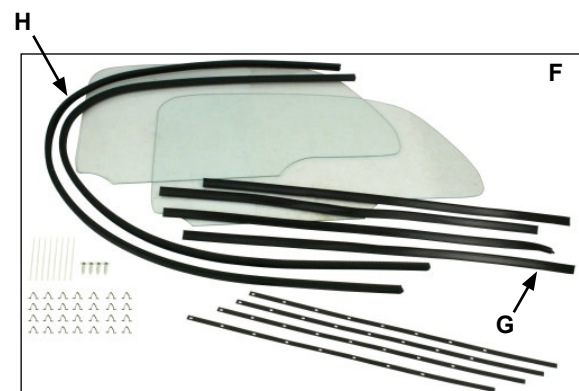

COCCINELLE 8/64-

- A 18 376 kit pop out pour les 2 vitres latérales 8/64-
(vendu sans joints d'appui sur caisse)
- B 16 800 set de 2 joints d'appuis blancs de pop out sur caisse toutes années
- B 16 805 set de 2 joints d'appuis noirs de pop out sur caisse toutes années
- C 16 802 set de 2 joints de pop out entre vitre et cadre 8/64-
- D 16 807 joint de tour de chrome extérieur pour pop out 8/64-
- E 16 808 protection de charnière de pop out blanche toutes années
- E 16 809 protection de charnière de pop out noire toutes années
- F 16 810 barre droite de fixation de pop out toutes années
- G 16 803 kit visserie pour pop-out toutes années
- H 16 804 charnière de pop out
- I 16 812 bouton de pop out ivoire 8/64-
- J 16 815 mécanisme d'ouverture de pop out gauche 8/64-
bouton ivoire
- J 16 816 mécanisme d'ouverture de pop out droit 8/64-
bouton ivoire
- K 16 817 set de joints d'embase de mécanisme de pop out sur la vitre 8/64- (pour les 2 côtés)
- L 14-16046 axe de montage de mécanisme de pop-out 8/64-

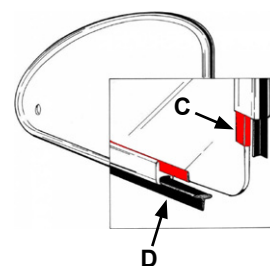
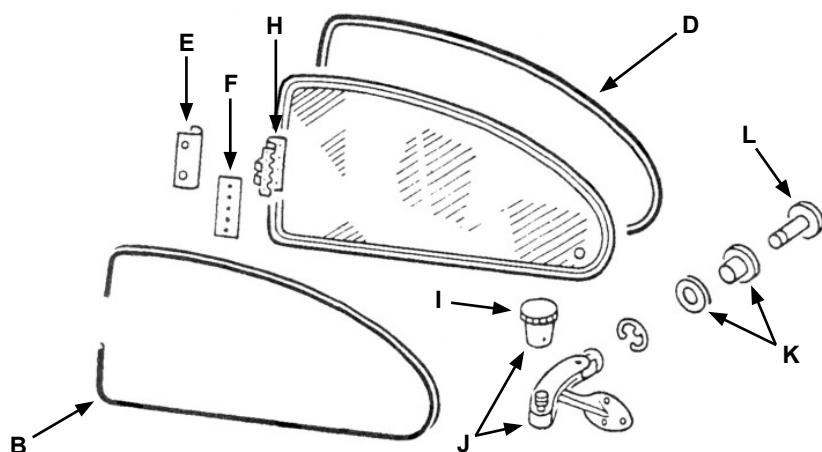
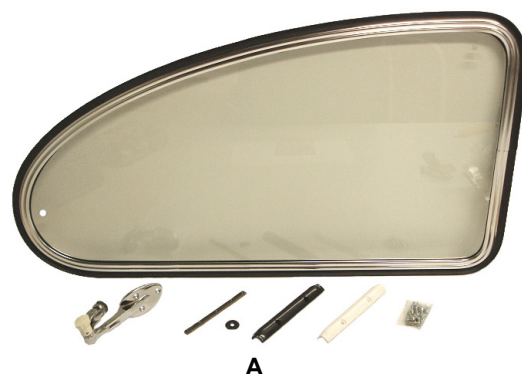

JALOUSIE DE LUNETTE ARRIERE

- M 92 960 jalousie de vitre arrière pour ovale 53-7/57
- N 92 961 jalousie de vitre arrière 8/57-7/64
- N 92 962 jalousie de vitre arrière 8/64-7/71 et mexicaine
- N 92 963 jalousie de vitre arrière 7/71-4/79

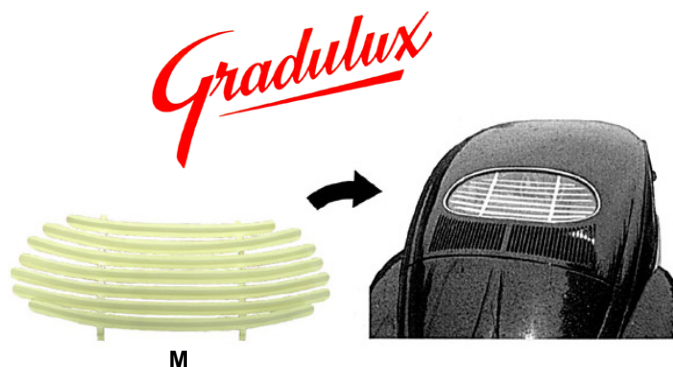
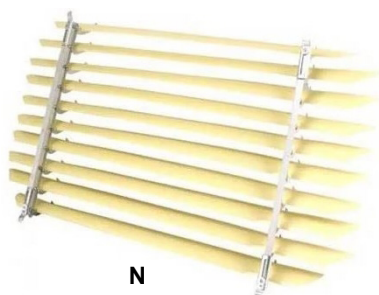

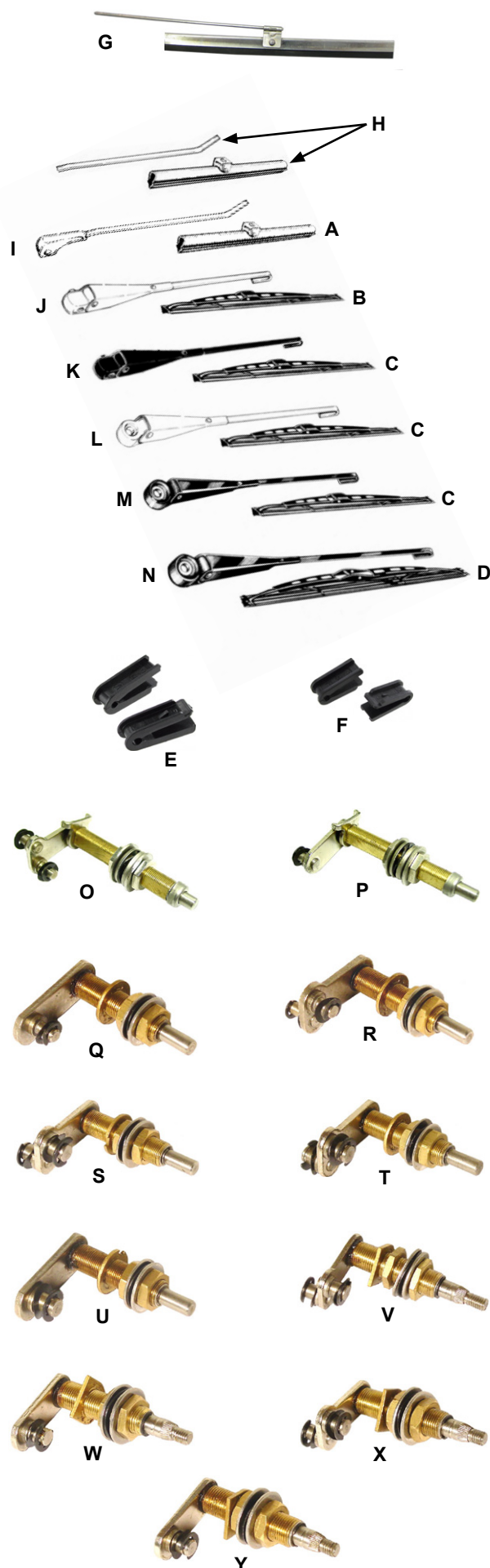

BALAI D'ESSUIE-GLACE

- A U715410 set de 2 balais d'essuie-glace 54-7/57 (185mm)
- A U715420 set de 2 balais d'essuie-glace 8/57-7/64 (245mm)
- B U715430 set de 2 balais d'essuie-glace 8/64-7/67 (260mm) **BOSCH**
- B U715440 balai d'essuie-glace gris 8/64-7/67 (268mm)
- C U715450 set de 2 balais d'essuie-glace 8/67- sauf 1303 (280mm) **BOSCH**
- D U715470 set de 2 balais d'essuie-glace 1303 (380mm) **BOSCH**
- D U715471 set de 2 balais d'essuie-glace 1303 (380mm)
- U715460 set de 2 balais d'essuie-glace Karmann (330mm) **BOSCH**
- E 18 497 set de 2 clips pour balais d'essuie-glace 12/13/1500/1302
- F 18 498 set de 2 clips pour balais d'essuie-glace 1303

BRAS D'ESSUIE-GLACE

- G 18 400 bras et balai d'essuie-glace pour cox split -53
- H 18 490 set de 2 bras d'essuie-glace et balais gris 54-7/57 (185mm)
- H 18 494 set de 2 bras d'essuie-glace et balais gris 8/57-7/64 (245mm)
- H 18 495 set de 2 bras d'essuie-glace et balais noirs 8/57-7/64 (245mm)
- I 18 500 bras d'essuie-glace gris gauche ou droit 8/57-7/64
- J 18 510 bras d'essuie-glace gris gauche ou droit 8/64-7/67
- K 18 521 bras d'essuie-glace noir gauche 8/67-7/69
- K 18 522 bras d'essuie-glace noir droit 8/67-7/69
- J 18 523 bras d'essuie-glace gris gauche 8/67-7/69
- J 18 524 bras d'essuie-glace gris droit 8/67-7/69
- J 18 525 bras d'essuie-glace chromé gauche 8/67-7/69
- J 18 526 bras d'essuie-glace chromé droit 8/67-7/69
- L 18 531 bras d'essuie-glace gris gauche 8/69-7/72
- L 18 532 bras d'essuie-glace gris droit 8/69-7/72
- L 18 533 bras d'essuie-glace chromé gauche 8/69-7/72
- L 18 534 bras d'essuie-glace chromé droit 8/69-7/72
- M 18 541 bras d'essuie-glace noir gauche 8/72- (sauf 1303)
- M 18 542 bras d'essuie-glace noir droit 8/72- (sauf 1303)
- N 18 551 bras d'essuie-glace noir gauche 1303
- N 18 552 bras d'essuie-glace noir droit 1303

AXE D'ESSUIE-GLACE

les axes d'essuie-glace sont vendus avec les boulons et rondelles de fixation mais sans les joints d'embase

- O 18 589 axe d'essuie-glace gauche double pin 45-7/57
- P 18 590 axe d'essuie-glace droit simple pin 45-7/57
- Q 18 581 axe d'essuie-glace simple pin gauche 8/57-7/64 ou droit 8/64-7/67
- R 18 582 axe d'essuie-glace droit double pin 8/57-7/64
- S 18 585 axe d'essuie-glace gauche double pin 8/64-7/67
- T 18 587 axe d'essuie-glace gauche double pin 8/67-7/69
- U 18 588 axe d'essuie-glace droit simple pin 8/67-7/69
- V 18 591 axe d'essuie-glace gauche double pin 8/69-7/72
- W 18 592 axe d'essuie-glace droit simple pin 8/69-7/72
- X 18 595 axe d'essuie-glace gauche double pin 1200 8/72- sauf 1303
- Y 18 596 axe d'essuie-glace droit simple pin 1200 8/72- sauf 1303

JOINT & ELEMENT

JOINT D'EMBASE

- A 18 572 set de 4 joints d'embase de bras d'essuie-glace 45-57
- B 18 573 set de 2 joints d'embase de bras d'essuie-glace 58-7/64
- B 18 574 set de 2 joints d'embase de bras d'essuie-glace 8/64-7/69
- C 18 575 joint d'embase de bras d'essuie-glace 8/69- (sauf 1303)
- D 18 576 joint d'embase de bras d'essuie-glace 1303

CAPUCHON ET ECROU

- E 18 577 capuchon d'axe d'essuie-glace -7/69
- F 18 579 set de 2 capuchons d'axes d'essuie-glace 8/69-
- G 18 578 set de 2 écrous de bras d'essuie-glace 8/69-7/72
- H 18 580 capuchon sur bras d'essuie-glace 8/72-
- I 18 568 boulon sur axe d'essuie-glace diam 9mm -7/69
- J 18 569 boulon sur axe d'essuie-glace diam 12mm 8/69-

MECANISME

- K 18 570 mécanisme d'essuie-glace complet avec bras, axes et moteur 12V 71-
- M 18 598 set de 4 coussinets de tringlerie 58-7/67
- M 18 599 set de 4 coussinets de tringlerie 8/67-79

MOTEUR

- N1 83 190 moteur d'essuie-glace 12 volts 8/70- (sauf 1303) avec commodo au volant
- N2 83 191 moteur d'essuie-glace 12 volts 8/70- (sauf 1303) avec commande au tableau de bord
- N3 83 192 fiche pour branchement moteur d'essuie-glace réf 83191
- N4 83 195 moteur d'essuie-glace 12volts pour 1303
- O1 83 185 induit de moteur d'essuie-glace 12volts 58-66
- O2 U230230 réducteur de voltage 12 Volts --> 6 Volts (idéal pour le moteur d'essuie-glace car il dispose d'un potentiomètre qui permet de régler sa vitesse) **Qualité Supérieure**



O1



O2



N4



N3



A

B

C

D

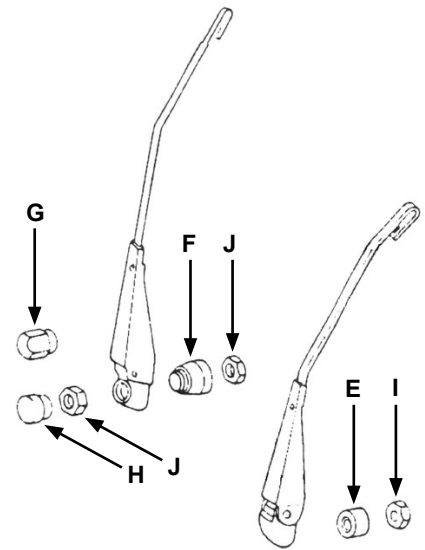

G

F

J

H

E

I



K



M



N1



N2

LAVE-GLACE

- P 18 605 bocal lave-glace avec moteur électrique complet -7/66 12V
- Q 18 620 bocal lave-glace avec moteur électrique 8/66- 12V (sauf 1302-1303)
- R 18 623 bocal lave-glace avec moteur électrique complet 1302-1303 12V
- S 18 624 moteur électrique de lave-glace 12 volts
- T U715150 kit bocal lave-glace électrique universel
- U 18 650 vanne pneumatique de bocal de lave-glace d'origine 8/67- sauf 1302-1303
- V 18 610 ergots (2) de retenue de bocal de lave-glace sur roue de secours
- W U715200-1 tuyau de lave-glace (au mètre)
- X U130215 raccord de lave-glace diam 4mm
- Y1 U715220 gicleur lave-glace noir 8/60-
- Y2 U715222 gicleur lave-glace gris 8/60-
- Y3 U715225 gicleur lave-glace chromé 8/60-
- Z U410575 lave-glace antigel concentré 1L



T



U



W

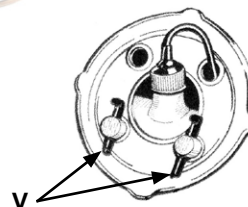

V



Q



P



R



S



Y1



X



Y2



Y3



Z

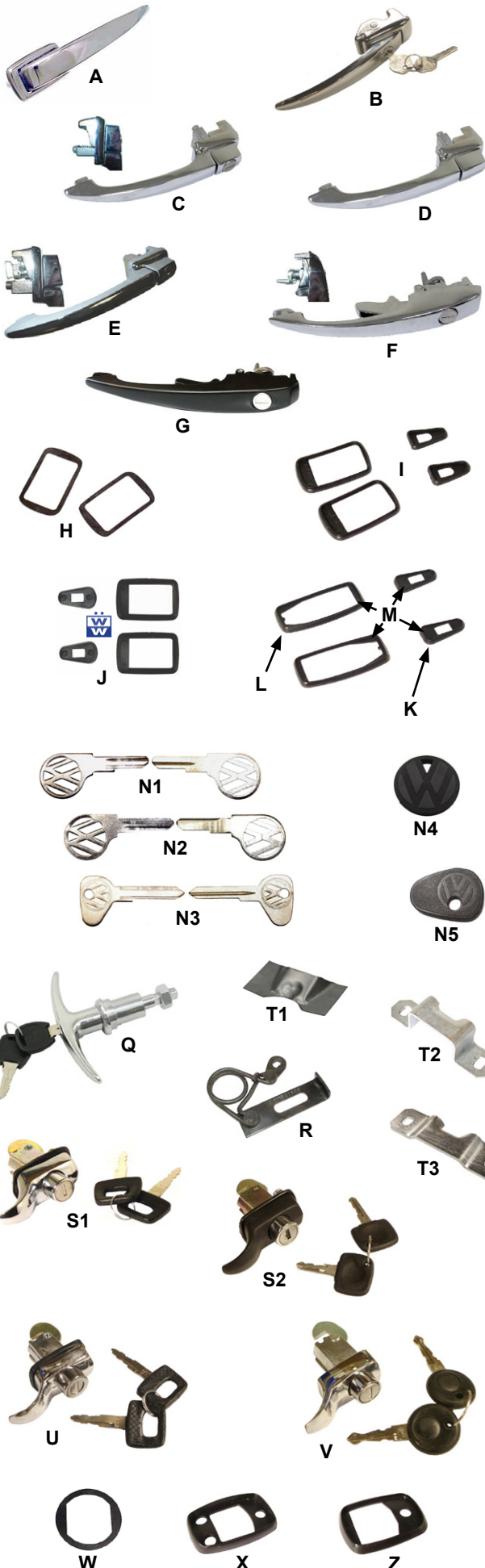

POIGNEE DE PORTE & CLEFS

- A 17 617 poignée de porte droite 12/47-7/55
- B 17 618 poignée de porte gauche 8/55-7/59 (avec clefs)
- C 17 610 poignée de porte gauche 8/59-7/65 (avec clefs) pour cox sans loquet de verrouillage de porte
- C 17 613 poignée de porte gauche 8/59-7/65 (avec clefs) pour cox sans loquet de verrouillage de porte **WOLFSBURG WEST**
- D 17 615 poignée de porte droite 8/59-7/65
- D 17 619 poignée de porte droite 8/59-7/65 **WOLFSBURG WEST**
- E 17 620 poignée de porte gauche ou droite 8/65-7/66 (avec clefs) pour cox avec loquet de verrouillage de porte
- E 17 623 poignée de porte g ou d 8/65-7/66 (avec clefs) pour cox avec loquet de verrouillage de porte **WOLFSBURG WEST**
- F 17 630 poignée de porte gauche ou droite 8/67- (avec clefs)
- F 17 633 poignée de porte g ou d 8/67- **Qualité Sup.** (avec clefs)
- F 17 636 set de 2 poignées de porte 8/67- et barillet neimann **HELLA** (avec les mêmes clefs pour tout)
- F 17 637 set de 2 poignées de porte 8/67- **HELLA** (même clef pour les 2 portes)
- F 17 639 set de 2 poignées de porte 8/67- (même clef pour les 2 portes)
- G 17 640 poignée de porte noire gauche ou droite 8/67- (avec clefs)

JOINT

- H 08 621 set de 2 joints de poignée de porte -7/59
- I 17 659 set de 4 joints de poignée de porte 8/59-7/65
- J 17 660 set de 4 joints de poignée de porte 8/65-7/67
- K 17 680 joint de poignée de porte avant (petit joint) 8/67-
- L 17 690 joint de poignée de porte arrière (grand joint) 8/67-
- M 17 699 set de 4 joints de poignée de porte 8/67-

CLEF

- N1 17 651 clef vierge profil SCV 61-
- N2 17 652 clef vierge profil SV 60-66
- N3 17 655 clef vierge profil M 71-79
- N4 17 656 protection caoutchouc pour clé "ronde"
- N5 17 657 protection caoutchouc pour clé "ovale"

COQUILLE DE POIGNEE

- O 17 260 set de 2 coquilles de poignée porte 8/67-7/69
- P 17 270 set de 2 coquilles de poignée porte 8/69-



SERRURE DE CAPOT ARRIERE

- Q 17 410 serrure de capot arrière en T 10/52-7/64
- R 17 413 mécanisme de fermeture de capot arrière 10/52-7/64
- S1 17 420 serrure de capot arrière chromée 8/64-7/66
- S2 17 423 serrure de capot arrière noire 8/64-7/66
- T1 11 967 attache de fermeture de capot arrière -64
- T2 17 415 attache de fermeture de capot arrière 64-65 et réf 11970
- T3 17 416 attache de fermeture de capot arrière 66-67
- U 17 430 serrure de capot arrière 8/66-7/71 (fixation 3 vis)
- V 17 440 serrure de capot arrière 8/71- (fixation 1 vis)

JOINT

- W 17 450 joint de poignée de capot arrière en T 10/52-7/64
- X 17 460 joint de serrure de capot arrière 8/64-7/71 (fixation 3 vis)
- Y 17 470 joint de serrure de capot arrière 8/71- (fixation 1 vis)

MECANISME CAPOT AVANT

- A 17 510 mécanisme d'ouverture de capot avant sur capot -7/67
- B 17 520 mécanisme d'ouverture de capot avant sur capot 8/67-
- C 17 530 mécanisme d'ouverture de capot avant sur jupe -7/67
- D 17 535 mécanisme d'ouverture de capot avant sur jupe 8/67-7/68
- E 17 540 mécanisme d'ouverture de capot avant sur jupe 8/68-

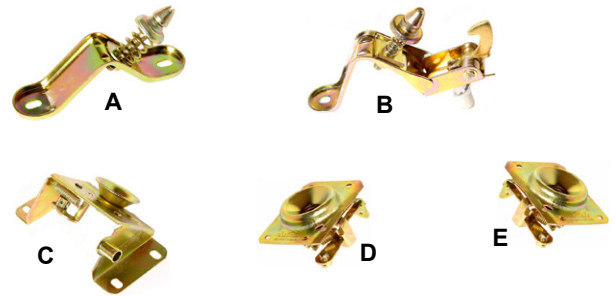

POIGNEE DE CAPOT AVANT

- F 17 560 poignée chromée de capot avant -7/67
- F 17 563 poignée chromée de capot avant -7/67 **WOLFSBURG WEST**
- G 17 570 poignée chromée de capot avant 8/67-
- G 17 573 poignée chromée de capot avant 8/67- **WOLFSBURG WEST**



JOINT

- H 17 580 set de 2 joints de poignée de capot avant -7/67
- H 17 583 set de 2 joints de poignée de capot avant -7/67 **WOLFSBURG WEST**
- I 17 591 joint de poignée de capot avant bas 8/67- transparent
- J 17 592 joint de poignée de capot avant haut 8/67- transparent
- I 17 593 joint de poignée de capot avant bas 8/67- noir
- J 17 594 joint de poignée de capot avant haut 8/67- noir



COQUILLE DE POIGNEE

- K 17 345 protection chromée de poignée capot avant -8/67
- L 17 350 protection chromée de poignée capot avant 8/67-

OUVERTURE DE CAPOT

AVANT

- M 18 905 compas de capot avant noir complet avec ressort 63- (sauf 1303)
- N 18 915 protection de ressort de capot avant tous (sauf 1303)
- O 18 920 set de 2 vérins de capot avant (sauf 1303)
- O 18 925 set de 2 vérins de capot avant pour 1303

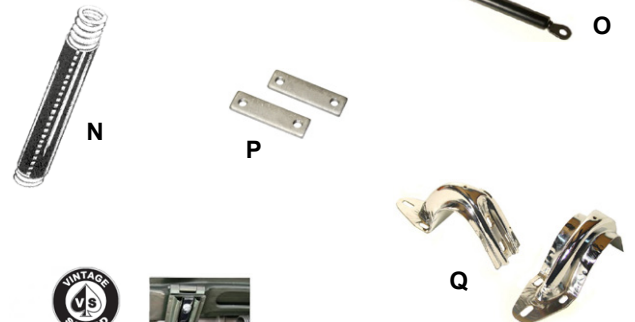

ARRIERE

- P 18 939 set de 2 pattes de maintien de charnière de capot arrière
- Q 18 940 set de 2 supports de capot arrière chromés
- R 18 945 enjoliveurs en inox poli de fixation de capot arrière **Vintage Speed**
- S 18 950 ressort chromé de capot arrière
- T 18 955 câle d'entrebaillement bas de capot arrière 58-63 en alu
- U 18 957 câle d'entrebaillement **Vintage Speed** de bas de capot arrière -64 en inox poli
- V 18 958 câle d'entrebaillement **Vintage Speed** de bas de capot arrière 65-67 en inox poli
- W 18 959 câle d'entrebaillement **Vintage Speed** de bas de capot arrière 68- en inox poli
- X 18 960 set de 2 câles d'entrebaillement haut de capot arrière
- Y 11 899 set de 2 goupilles de capot arrière pour démontage rapide
- Z 18 990 barre chromée en V de soutien de capot arrière

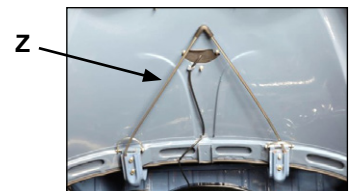
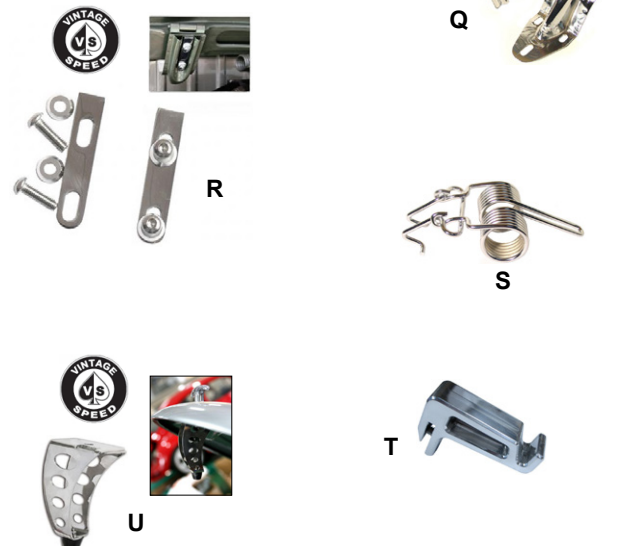

BAGUETTE

ALUMINIUM

LARGEUR 18MM

- 17 093 set de 7 baguettes aluminium longueur de baguette de capot avant 930mm (pour capot avec écusson) 10/52-7/62
- 17 100 set de 7 baguettes aluminium longueur de baguette de capot avant 995mm (pour capot sans écusson) 8/62-7/66
- 17 103 set de 7 baguettes aluminium qualité allemande longueur de baguette de capot avant 1000mm (pour capot sans écusson) 8/62-7/66

LARGEUR 10MM

- 17 110 set de 7 baguettes aluminium qualité allemande longueur de baguette de capot avant 936mm 8/66-7/67 (applicable sur capot avant long ou court)
- 17 120 set de 7 baguettes aluminium longueur de baguette de capot avant 935mm 8/67-7/72
- 17 125 set de 7 baguettes aluminium qualité allemande longueur de baguette de capot avant 1040mm 8/72- sauf 1302/03
- 17 130 set de 7 baguettes aluminium qualité allemande longueur de baguette de capot avant 935mm 1302/1303
- A 17 150 set de 2 baguettes aluminium latérales qualité allemande avant gauche et droite pour 1303

NOIRE

LARGEUR 10MM

- 17 126 set de 7 baguettes aluminium noires longueur de baguette de capot avant 1040mm 8/72- sauf 1302/03
- 17 146 set de 7 baguettes aluminium noires longueur de baguette de capot avant 935mm 1302/1303

INOX

NERVUREE

- B 17 090 set de 7 baguettes inox nervurées longueur de baguette de capot avant 1010mm 49-3/51
- B 17 092 set de 7 baguettes inox nervurées longueur de baguette de capot avant 945mm 4/51-9/52

LARGEUR 18MM

- 17 094 set de 7 baguettes inox longueur de baguette de capot avant 945mm (pour capot avec écusson) 10/52-7/62
- 17 101 set de 7 baguettes inox longueur de baguette de capot avant 995mm (pour capot sans écusson) 8/62-7/66

LARGEUR 10MM

- 17 111 set de 7 baguettes inox longueur de baguette de capot avant 990mm 1967
- 17 121 set de 7 baguettes inox longueur de baguette de capot avant 932mm 8/67-7/72
- 17 131 set de 7 baguettes inox longueur de baguette de capot avant 915mm 1302-1303

AGRAFE

- C 17155-36 set de 36 caoutchoucs d'agrafe métallique pour T1 -10/57 (se colle du côté intérieur)
- D 17 160 agrafe métallique pour baguettes -7/66
- D 17160-36 set de 36 agrafes métalliques pour baguettes -7/66 (pour une auto complète)
- E 17 180 caoutchouc d'agrafe métallique réf 17160
- E 17180-36 set de 36 caoutchoucs d'agrafe métallique réf 17160 (pour une auto complète)
- F 17 170 agrafe plastique pour baguettes 8/66-
- F 17170-36 set de 36 agrafes plastique pour baguettes 8/66- (pour une auto complète)

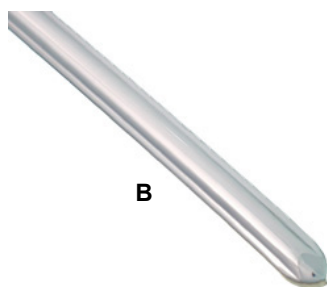
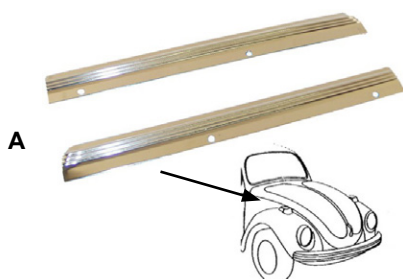
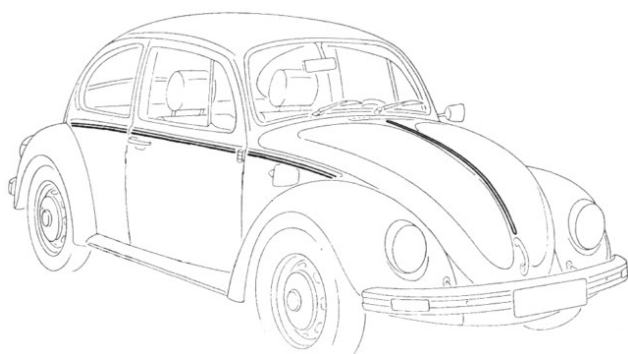

COUVRE AERATION LATERALE

- A 18 811 couvre aération latérale gauche noire 8/72-
- A 18 812 couvre aération latérale droite noire 8/72-
- B 18 813 set de 2 couvercles aérations latérales chromées 8/72-



SABOT D'AILE

SABOT «FORMES»

ALUMINIUM

- C 17 210 set de 2 sabots d'aile avant 1200/1300
- D 17 220 set de 2 sabots d'aile avant 1302-1303
- E 17 230 set de 2 sabots d'aile arrière toutes années (modèle bas)

INOX

- F 17 240 set de 2 sabots d'aile arrière toutes années (modèle haut)

SABOT «MOULES»

- G 17 250 set de 2 ROBRI d'aile arrière FLAT 4
- H 17 255 ROBRI de marche-pied FLAT 4

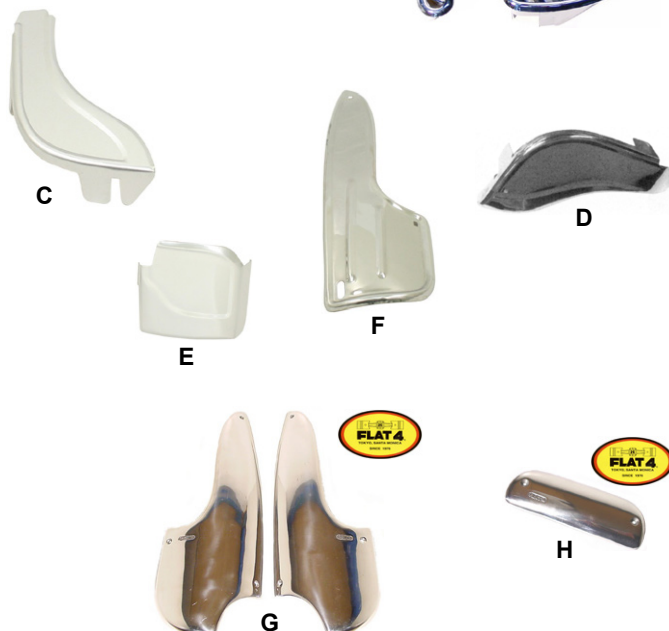

GRILLE DE CAPOT

- J 17 300 grille d'aération de capot avant 12/1300 8/67- et 1302
- K 17 310 grille d'aération de capot avant 1303
- L 17 320 set de 4 grilles de capot arrière 8/71-
- M 17 325 set de 2 grilles de capot arrière berline/cabriolet -7/71 et 1302
- N 17 330 grille chromée au dessus du capot arrière tous modèles 8/57-4/79 sauf 1303
- N 17 340 grille chromée au dessus du capot arrière 1303 uniquement
- O 19 350 déflecteur de pluie de capot arrière pour capot 4 grilles uniquement

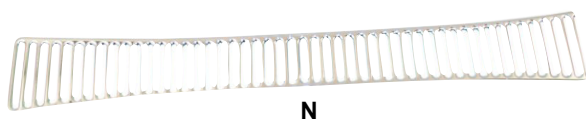
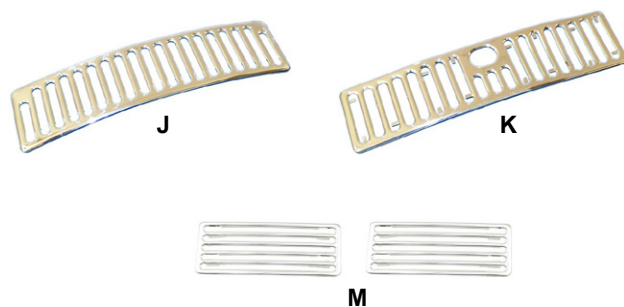

ANTENNE

- P U815510 antenne 2 points d'attache 1150mm pieds chromés 12/47-7/66
- Q 17 810 antenne rétractable 970mm pied chromé 8/66-
- R 17 811 antenne rétractable 900mm pied noir 8/66- **Qualité Supérieure**
- S U815512 antenne de joue d'aile 1400mm pied noir toutes années
- S U815513 antenne de joue d'aile 1400mm pied chromé toutes années **WOLFSBURG WEST**
- T 17 805 obturateur de trou d'antenne 8/66-

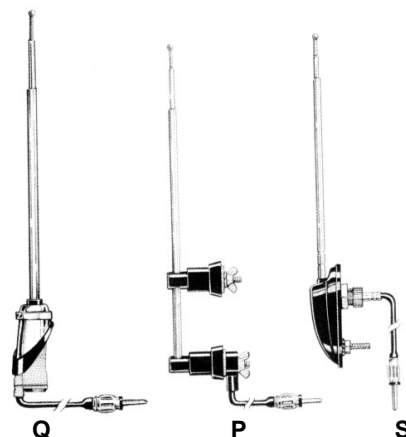

RETROVISEUR

8/50-7/67

- A 17 831 rétroviseur oval chromé gauche **WCM** 8/50-7/67
- B 17 832 rétroviseur oval chromé droit **WCM** 8/50-7/67
- A 17 830 rétroviseur oval chromé gauche 8/50-7/67
- C 17 833 rétroviseur oval chromé droit (*forme identique au gauche*) 8/50-7/67
- D 17 834 kit montage pour un rétroviseur oval 8/50-7/67
- E 17 840 rétroviseur rond chromé gauche 8/50-7/67
- F 17 850 rétroviseur rond chromé droit (*forme identique au gauche*) 8/50-7/67
- E 17 841 rétroviseur rond chromé gauche **WCM** 8/50-7/67
- G 17 842 rétroviseur rond chromé droit **WCM** 8/50-7/67
- H 17 845 rétroviseur rond chromé universel g ou d 8/50-7/67
- I 17 835 set de 2 rétroviseurs de joue d'aile «ALBERT»
- J 17 837 set de 2 rétroviseurs de joue d'aile «HOODED»

AXES

- K 17 860 axe de porte pour rétroviseur de charnière (côte origine)
- K 17 861 axe de porte pour rétroviseur de charnière (côte + 0,25)
- K 17 862 axe de porte pour rétroviseur de charnière (côte + 0,50)

8/67-

- L 17 880 rétroviseur chromé gauche 8/67-
- L 17 881 rétroviseur en **INOX** gauche 8/67-
- L 17 882 rétroviseur chromé gauche 8/67- (*entourage de vitre en plastique blanc*)
- L 17 883 rétroviseur chromé gauche 8/67- **Wolfsburg West**
- L 17 890 rétroviseur chromé droit 8/67-
- L 17 891 rétroviseur en **INOX** droit 8/67-
- L 17 892 rétroviseur chromé droit 8/67- (*entourage de vitre en plastique blanc*)
- L 17 893 rétroviseur chromé droit 8/67- **Wolfsburg West**
- M 17 884 rétroviseur noir gauche en plastique 8/67-
- M 17 894 rétroviseur noir droit en plastique 8/67-
- N 17 895 écrou de fixation de rétroviseur 8/67- dans la porte droite
- O 17 896 joint d'embase de rétroviseur 8/67-

UNIVERSEL

- P U720050 embase de fixation de rétroviseur 8/67- (*filetage M16x1.5*)
- Q U720010 rétroviseur obus chromé gauche ou droit
- R U720031 rétroviseur "california" gauche
- R U720032 rétroviseur "california" droit

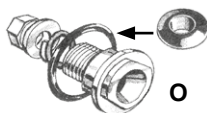
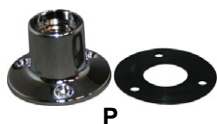
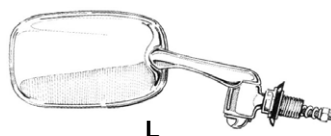
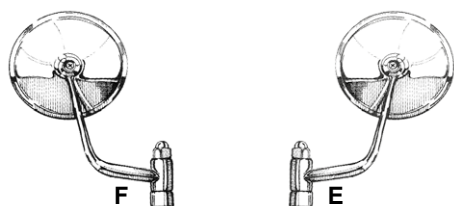
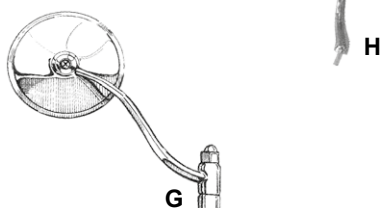
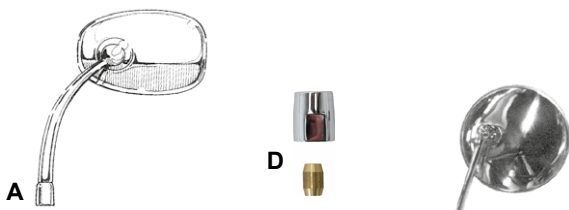
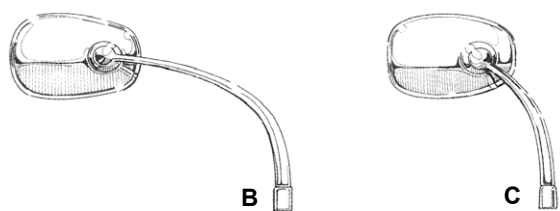

SIGLE

- A 18 100 sigle rond chromé de capot avant 1/63-
- B 18 110 clip pour maintien sigle avant 12/60-
- C 18 155 embase d'écusson 51-7/62
- D 18 156 set de 2 caoutchoucs pour embase d'écusson 51-7/62
- E 18 145 écusson capot WOLFSBURG 51-7/59
- F 18 150 écusson capot WOLFSBURG 8/59-7/62
- G 18 130 grille de klaxon chromée 10/52-7/67
- G 18 131 grille de klaxon chromée 10/52-7/67 *Qualité Supérieure*
- H 18 135 cache arrière de la grille de klaxon droite 10/52-7/67
- I 18 132 grille de klaxon alu style Koch
- J 18 210 clip de sigle de capot (trou diam 4mm)
- J 18 213 clip de sigle de capot (trou diam 3mm)
- K 18 140 emblème "Volkswagen" pour capot arrière 8/67-7/74
- L 18 143 emblème "Volkswagen" pour capot avant
- M 18 170 sigle «CAL LOOK»
- N 18 180 sigle oval «EMPI»
- O 18 181 sigle «EMPI GTV»

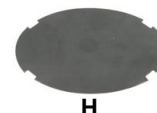

PLAQUE D'IMMATRICULATION

Nous vous proposons la réalisation de plaques d'immatriculation alu sur fond noir pour véhicules de collection ou véhicules anciens.

Pour information, la législation actuelle française autorise l'utilisation des plaques alu sur fond noir pour les véhicules en carte grise collection et pour les véhicules immatriculés avant le 01/01/1993 (format 1234 AB 59).

Pour commander, il est impératif de nous communiquer par fax ou par mail une copie de la carte grise du véhicule.

- P U725101 plaque d'immatriculation noire SIV rectangulaire 520 x 110mm
- Q U725102 plaque d'immatriculation noire SIV rectangulaire 455 x 100mm
- R U725105 plaque d'immatriculation noire SIV "carrée" 300x200mm
- S U725106 plaque d'immatriculation noire rectangulaire 520 x 110mm
- U725107 plaque d'immatriculation noire rectangulaire 455 x 100mm
- T U725108 plaque d'immatriculation noire "carrée" 300x200mm
- U U450000-BL rivet de plaque d'immatriculation BLANC
- U U450000-J rivet de plaque d'immatriculation JAUNE
- U U450000-N rivet de plaque d'immatriculation NOIR



V



T



W

ENTOURAGE DE PLAQUE

- V U725165 entourage de plaque en alu poli à la taille des plaques françaises
- W U725185 entourage de plaque « EMPI USA »
- X U725186 entourage de plaque "hot VWs" bleu
- X U725187 entourage de plaque "hot VWs" blanc
- Y U725180 entourage de plaque chromé



X



Y

SUPPORT DE PLAQUE

- A U725155 set de 2 supports de plaque avant
- B 19 242 set de 2 supports de plaque avant en inox poli **Vintage Speed**
- C 12 245 set de 2 fixations de plaque d'immatriculation sur pare-choc avant style US
- D U725160 support de plaque avant
- E U725161 support de plaque arrière
- F 19 247 support de plaque arrière au niveau de l'éclairage de plaque 52-57
- G 19 248 support de plaque arrière au niveau de l'éclairage de plaque 58-63

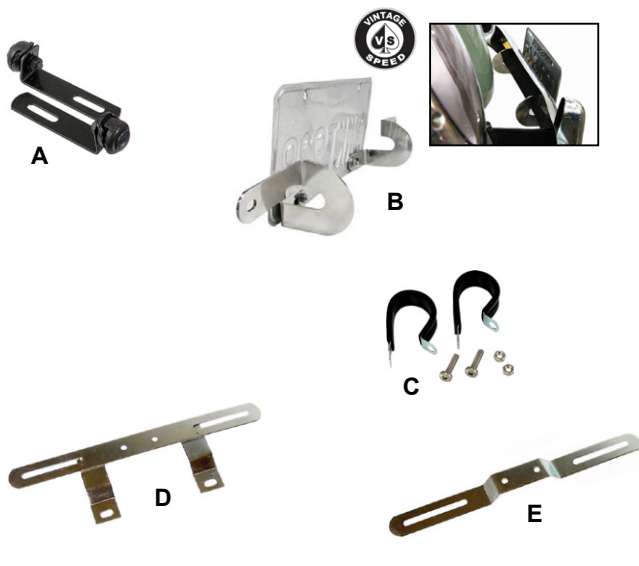

GALERIE

DE TOIT

- H 19 300 galerie de toit en époxy gris avec lattes en bois
- I 19 308 galerie de toit en **INOX** poli avec lattes en bois **Vintage Speed**

DE CAPOT ARRIERE

- J 19 309 galerie de capot arrière avec lattes en bois tous modèles
- K 19 310 galerie de capot arrière en **INOX** tous modèles
- L 19 311 galerie de capot arrière tous modèles

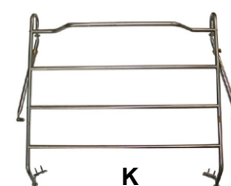
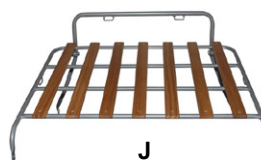

CASQUETTE PARE-SOLEIL

- M 18 800 casquette pare-soleil de pare-brise en aluminium pour Coccinelle (sauf 1303)
- N 18 805 casquette pare-soleil de pare-brise en plexi fumé pour Coccinelle (sauf 1303)

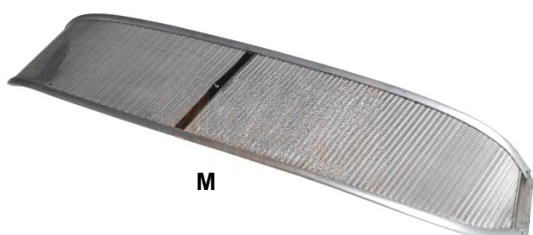

ACCESSOIRES DIVERS

- A 37 840 set de 2 caches trous de cric chromés
- B 37 845 set de 2 caches trous de crics aluminium siglés **EMPI**
- C 18 780 set de 2 déflecteurs d'air chromés pour vitre de porte avant 8/64-
- D 18 774 set de 2 grilles de ventilation de vitre de porte -7/64 chromées
- D 18 783 set de 2 grilles de ventilation de vitre de porte 8/64- en alu poli
- D 18 784 set de 2 grilles de ventilation de vitre de porte 8/64- chromées
- E U750220 support sur pare-choc avec plaque **EMPI** ovale
- F U750200 red lamp safety star
- G U750205 felix ornament
- H U750208 snooty devil licence tab
- I U750210 plaque d'ornement Pegasus **DRIVE SAFELY**
- J U750211 plaque d'ornement Pegasus **CALIFORNIA WORLD'S FAIR**

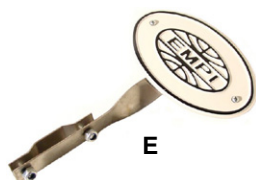
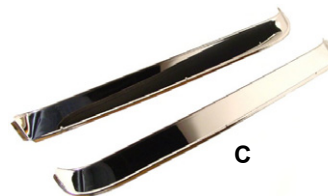
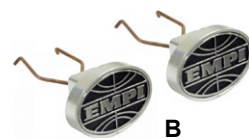

ATTELAGE

- K 19 286 faisceau pour attelage

TOW BAR (non homologué)

- L 15 782 TOW BAR 1200-1300 à pivots ou rotules (écartement intérieur : 65.4cm, écartement extérieur : 74cm)
- L 15 786 TOW BAR 1200-1300 à pivots ou rotules avec train rétréci de 2 pouces (écartement intérieur : 59.3cm, écartement extérieur : 67.9cm)
- M 15 784 TOW BAR 1302-1303 à train avant MAC-PHERSON
- N 15 783 kit de fixation de remplacement pour TOW BAR 1200-1300 réf 15782 et 15786
- O 15 785 kit de fixation de remplacement pour TOW BAR 1302-1303 réf 15784

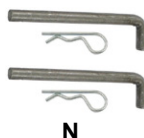
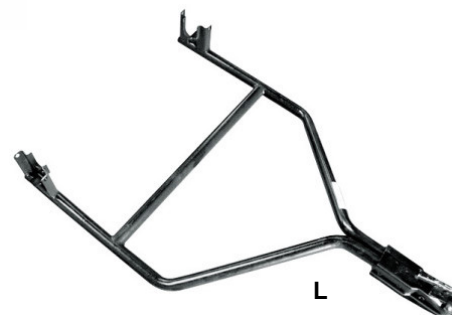

HOUSSE DE PROTECTION

- P U750055 housse de protection intérieur/extérieur DELUXE 3 couches pour Coccinelle





A1

A2

A3



A4

A5

B1



B2

B3



C



D

E



F

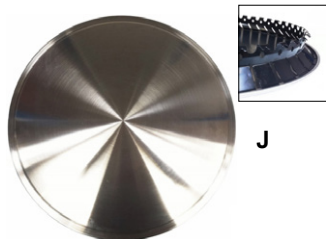

J

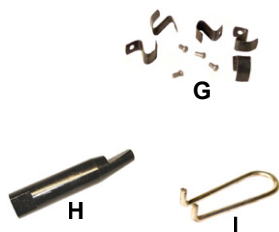

G

H

I

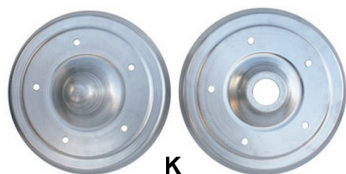

K



L



M



N



O



P



Q



R



S

ENJOLIVEUR

POUR JANTE 5 TROUS

- A1 37 109 enjoliveur à peindre pour jante 5 trous petit sigle 8/55-7/65
 A2 37 108 enjoliveur pour jante 5 trous avec petit sigle 8/55-7/65
 A2 37 110 enjoliveur pour jante 5 trous avec petit sigle 8/55-7/65
Qualité Origine
 A3 37 130 enjoliveur pour jante 5 trous lisse 8/55-7/65
 A3 37 131 enjoliveur pour jante 5 trous lisse 8/55-7/65 en INOX
 A4 37 114 enjoliveur pour jante 5 trous avec logo Wolfsburg 8/55-7/65
 A5 37 146 enjoliveur pour jante 5 trous avec logo Wolfsburg 8/65-7/67

POUR JANTE 4 TROUS

- B1 37 153 enjoliveur pr jante 4 trous avec sigle 8/67- **Qualité Origine**
 B2 37 170 enjoliveur pour jante 4 trous lisse 8/67-
 B2 37 171 enjoliveur pour jante 4 trous lisse 8/67- en INOX
 B3 37 154 enjoliveur pour jante 4 trous avec logo Wolfsburg 8/67-

STYLE PORSCHE 356

- C 37 135 enjoliveur "style 356" pour jante 5 trous
 C 37 136 enjoliveur "style 356" pour jante 4 trous
 D 37 137 set de 4 centres avec logo EMPI pour enjoliveurs style 356
 E 37 138 set de 4 centres avec logo WOLFSBURG
 F 37 139 set de 4 centres avec logo STUTTGART

ACCESSOIRE D'ENJOLIVEUR

- G 37 300 kit 5 clips et rivets pour enjoliveurs 12/47-7/65
 H 95 305 outil de montage de rivets d'enjoliveurs 5 trous
 I 38 730 crochet d'extraction d'enjoliveur de roue

MOON DISQUE & COUVRE TAMBOUR

- J U530050 set de 4 moon disques 15 pouces à clipser (en inox brossé)
 K 37 200 set de 4 couvre tambours 5x205 imitation Porsche 356

ETOILE DE JANTE

- L 37 370 set de 4 étoiles chromées 3 hélices

CACHE MOYEU

TYPE ORIGINE

- M 37 330 cache moyeu pour jante «BIG» 71-79»
 N 37 340 cache moyeu pour jante «CHAMPIONNE DU MONDE»

POUR EMPI

- 37 351 cache en plastic chromé pour jante EMPI 2 4 trous Empi
 O 37 352 cache en plastic chromé pour jante EMPI 2 5 trous Empi
 P 37 353 cache moyeu en plastic noir pour jante EMPI 4 trous Empi
 Q 37 355 cache moyeu en plastic chromé en forme d'obus pour jante EMPI 5 trous à caches moyeu à clipser Empi

POUR COSMIC

- R 38 719 cache moyeu en métal pour jante COSMIC Empi

POUR RADAR

- S 38 820 cache moyeu chromé pour RADAR Flat 4 ou JBW
 S 38 821 cache moyeu chromé pour RADAR Empi

POUR BRM

- A 38 584 cache moyeu aluminium pour BRM Flat 4
(applicable sur jante anglaise)
- A 38 585 cache moyeu aluminium pour BRM Jbw
(applicable sur jante FLAT 4)
- B 38 581 cache moyeu en alu poli pour BRM Jbw ou Flat 4



A



B



C

POUR FUSCH / GASBURNER

- C 38 759 cache moyeu en plastique chromé Jbw
- C 38 762 cache moyeu en métal chromé Empi
- D 38 768 cache moyeu en métal chromé SANS LOGO Empi
- E 38 771 set de 2 caches-moyeu Billet en alu poli modèle haut



D



E

POUR DISH / TORQUE

- F 38 675 cache moyeu pour jante ENKEI DISH 5x205 Flat 4
- G 38 674 cache moyeu pour jante EMPI DISH et TORQUE Empi



F



G



H

POUR SPRINT STAR

- H 38 478 cache moyeu pour jante SPRINT STAR 4 ou 5 trous Empi
- 38 476 cache moyeu pour jante SPRINT STAR 4 ou 5 trous Jbw
(compatible jante FLAT4)
- I 38 477 cache moyeu modèle haut pour jante SPRINT STAR Empi
- J 38 479 cache-moyeu pour jante SPRINT STAR originale en tôle
(diam. emboîtement 75mm)



I



J



K

POUR PORSCHE 914

- K 37 353 cache moyeu en plastic noir pr jante PORSCHE 914 Empi
- H 38 478 cache moyeu chromé pour jante PORSCHE 914 Empi

POUR RIVIERA

- K 37 353 cache moyeu en plastic noir pour jante RIVIERA Empi

AUTRE

- L 37 349 cache moyeu en acier chromé diamètre 82.55mm
(hauteur 85mm, se monte sur Triangular en 4 trous)
- L 37 350 cache moyeu en acier chromé diamètre 80mm JBW
(hauteur 75mm)
- M 37 356 set de 2 caches moyeu chromés pr jantes 5 trous 5 x 205
(idéal pour jantes triangular)
- N 38 715 set de 2 caches moyeu chromés (se monte directement sur
les tambours avant idéal avec des jantes ERCO)
- O 37 366 set de 5 vis en INOX pour cache-moyeu à visser
- P 37 391 set de 4 autocollants de caches-moyeux EMPI bleu/blanc
- Q 37 392 set de 4 autocollants de caches-moyeux EMPI noir/gris
- R 37 393 set de 4 autocollants de caches-moyeux GT bleu/blanc



L

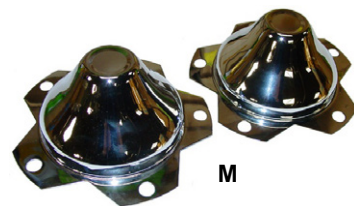

M



N



O



P



Q



R

Explications E.T

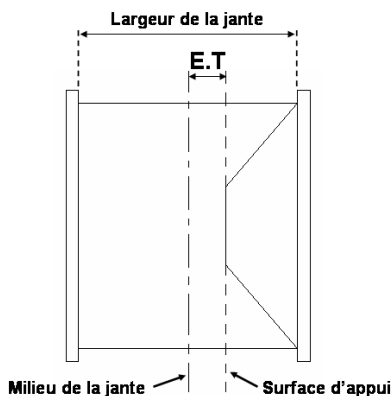

E.T : distance entre le milieu de la jante et la surface d'appui de celle-ci.

On peut en déduire le déport extérieur (distance entre le bord extérieur de la jante et la surface d'appui)

$$\text{déport extérieur} = (\text{largeur} / 2) - \text{ET}$$

Egalement, le déport intérieur (distance entre le bord intérieur de la jante et la surface d'appui)

$$\text{déport intérieur} = (\text{largeur} / 2) + \text{ET}$$

E.T : en millimètres (mm)
largeur : en pouces (1 pouce = 25,4 mm)

Remarque : plus l'E.T est grand, plus la jante a un déport intérieur et donc, plus l'E.T est petit (voir négatif), plus la jante a un déport extérieur (la jante sort de l'aile)

TYPE ORIGINE

- prévoir une boulonnerie à appui bombé et valve diam 11.5mm

GRISE

- A 38 150 jante type origine peinte en gris 4.5 x 15" (ET 25)
- A 38 180 jante type origine peinte en gris 5.5 x 15" (ET 15)

CHROMÉE

- B 38 160 jante type origine chromée 4.5 x 15" (ET 25)
- B 38 170 jante type origine chromée 5.5 x 15" (ET 15)

TRIANGULAR

- prévoir une boulonnerie à appui bombé

BLANCHE

- C 38 405 jante TRIANGULAR 5 x 15" (ET -2,5)
- C 38 415 jante TRIANGULAR 6 x 15" (ET -3)
- C 38 425 jante TRIANGULAR 7 x 15" (ET -12,5)
- C 38 435 jante TRIANGULAR 8 x 15" (ET -34)

CHROMÉE

- C 38 420 jante TRIANGULAR 7 x 15" (ET -12,5)

VINTAGE 190

- prévoir une boulonnerie à appui bombé, vendue avec clips d'enjoliveur

- D 38 191 jante VINTAGE 190 grise 4.5 x 15" (ET 34)
- D 38 192 jante VINTAGE 190 grise 5.5 x 15" (ET 20)
- E 38 193 jante VINTAGE 190 polie 4.5 x 15" (ET 34)
- E 38 194 jante VINTAGE 190 polie 5.5 x 15" (ET 20)

EMPI

- prévoir une boulonnerie à appui conique, vendue avec cache-moyeu vissé
- ET 20

- F 38 618 jante EMPI 5 branches 5.5 x 15" noire et polie
- 38 619 jante EMPI 5 branches 5.5 x 15" silver et polie
- G 38 617 jante EMPI 5 branches 5.5 x 15" chromée

SMA

- prévoir une boulonnerie à appui conique, vendue avec cache-moyeu vissé

- G 38 637 jante SMA 5.5 x 15" grise aspect sablé (ET 14)

BRM

- prévoir une boulonnerie à appui conique, vendue avec cache-moyeu et valve

NOIR BRILLANT

- 38 586 jante BRM réplia 4.5 x 15" noir brillant (ET 14) **JBW**
- 38 590 jante BRM réplia 5.5 x 15" noir brillant (ET 14) **JBW**
- I 38 589 jante BRM réplia 5 x 15" noir brillant (ET 14) **EMPI**
- 38 608 jante BRM réplia 6.5 x 15" noir brillant (ET 12) **EMPI**

BRM en 17 pouces

- 38 592 jante BRM réplia 7 x 17" noir brillant (ET 42)

SPRINT STAR

- prévoir boulons réf 37746, vendue avec cache-moyeu

- J 38 466 jante SPRINT STAR 5 x 15" noir brillant (ET 20)

FUCHS

- prévoir une boulonnerie à appui conique, vendue avec cache-moyeu

- K 38 736 jante FUCHS 4.5 x 15" noire et polie (ET 20) **EMPI**
- 38 737 jante FUCHS 5.5 x 15" noire et polie (ET 20) **EMPI**
- L 38 734 jante FUCHS 4.5 x 15" chromée (ET 20) **EMPI**
- 38 735 jante FUCHS 5.5 x 15" chromée (ET 20) **EMPI**

TORQUE

- prévoir une boulonnerie à appui conique, vendue avec cache-moyeu

- M 38 631 jante TORQUE 5 x 15" chromée (ET 16)

COSMIC

- prévoir une boulonnerie à appui conique, vendue avec cache-moyeu

- N 38 722 jante COSMIC 5.5 x 15" noire et polie (ET 22)

ENKEI

- prévoir une boulonnerie à appui conique, vendue avec cache-moyeu

ENKEI SPOKE

- O 38 651 jante ENKEI SPOKE 5.5 x 15" anthracite (ET 12)

ENKEI DISH

- P 38 656 jante ENKEI DISH 5.5 x 15" (ET 23)

BTR

- prévoir une boulonnerie à appui bombé

- Q 38 728 jante BTR 4 x 15" (ET -19)
- R 38 729 jante BTR 6.5 x 15" (ET -32)

IRON CROSS

- prévoir une boulonnerie à appui conique, vendue avec cache-moyeu

- S 38 880 jante IRON CROSS noire 5.5 x 15" (ET 20)

----- TOUTES NOS JANTES SONT VENDUES SANS BOULONS -----

Entraxe 5 x 205

			
	A - Type origine	B - Type origine	C - Triangular
			
D - Vintage 190	E - Vintage 190	F - Empi 5 branches	G - Empi 5 branches
			
H - SMA	I - BRM	J - SPRINT STAR	K - FUCHS
			
L - FUCHS	M - TORQUE	N - COSMIC	O - Enkei Spoke
			
P - Enkei Dish	Q - BTR	R - BTR	S - IRON CROSS

TYPE ORIGINE

- prévoir une boulonnerie à appui bombé et valve diam 11.5mm

GRISE

- A 38 130 jante type origine peinte en gris 4.5 x 15" (ET 45)
- A 38 120 jante type origine peinte en gris 5.5 x 15" (ET 25)

CHROMÉE

- A 38 140 jante type origine chromée 4.5 x 15" (ET 45)
- A 38 110 jante type origine chromée 5.5 x 15" (ET 25)

TRIANGULAR

- prévoir une boulonnerie à appui bombé

BLANCHE

- B 38 205 jante TRIANGULAR 5 x 15" (ET -9,5)
- B 38 215 jante TRIANGULAR 6 x 15" (ET 7)
- B 38 225 jante TRIANGULAR 7 x 15" (ET -10)
- B 38 235 jante TRIANGULAR 8 x 15" (ET -60)
- B 38 245 jante TRIANGULAR 10 x 15" (ET -86)

CHROMÉE

- B 38 200 jante TRIANGULAR 5 x 15" (ET -9,5)
- B 38 220 jante TRIANGULAR 7 x 15" (ET -10)

MODULAR

- prévoir une boulonnerie à appui bombé

- C 38 480 jante MODULAR chromée 6 x 15" (ET 24)
- C 38 485 jante MODULAR chromée 7 x 15" (ET 0)
- C 38 490 jante MODULAR chromée 8 x 15" (ET 0)

EMPI

- prévoir une boulonnerie à appui conique
- vendue avec cache-moyeu vissé
- ET 30

- D 38 520 jante EMPI 8 branches 5.5 x 15" chromée
- E 38 522 jante EMPI 8 branches 5.5 x 15" noire
- F 38 523 jante EMPI 8 branches 5.5 x 15" grise

BRM

- prévoir une boulonnerie à appui conique
- vendue avec cache-moyeu

- 38 593 jante BRM réplique 4.5 x 15" noire (ET 15) **EMPI**
- G 38 594 jante BRM réplique 5.5 x 15" noire (ET 15) **EMPI**

GASBURNER

- prévoir une boulonnerie à appui conique
- vendue avec cache-moyeu

- H 38 770 jante GASBURNER 5.5 x 15" noire et polie (ET 25)

COSMIC

- prévoir une boulonnerie à appui conique
- vendue avec cache-moyeu

- I 38 721 jante COSMIC 5.5 x 15" noire et polie (ET 35)

RIVIERA

- prévoir une boulonnerie à appui conique
- vendue avec cache-moyeu

- J 38 580 jante RIVIERA noire et polie 5.5 x 15" (ET 17)

PORSCHE 914 2L

- prévoir une boulonnerie à appui conique
- vendue avec cache-moyeu
- ET 35

- K 38 710 jante Porsche 914 2L 5.5 x 15" noire et polie

SPRINT STAR

- prévoir une boulonnerie à appui conique
- vendue avec cache-moyeu

- L 38 472 jante SPRINT STAR 5 x 15" noire et polie (ET 25)

CENTRELINE

- prévoir une boulonnerie à appui conique
- vendue avec cache-moyeu

- M 38 560 jante CENTRELINE 5.5 x 15" polie (ET 5)

REVOLVER

- prévoir une boulonnerie à appui conique
- vendue avec cache-moyeu

- N 38 563 jante REVOLVER 5.5 x 15" polie (ET 5)

ERCO

- prévoir une boulonnerie à appui bombé

- O 38 725 jante ERCO 3.5 x 15" (ET 45)
- P 38 726 jante ERCO 6.25 x 15" (ET -35)

----- TOUTES NOS JANTES SONT VENDUES SANS BOULONS -----

Entraxe 4 x 130

			
	A - Type origine	B - Triangular	C - Modular
			
D - Empi 8 branches	E - Empi 8 branches	F - Empi 8 branches	G - BRM
			
H - Gasburner	I - COSMIC	J - Riviera	K - Porsche 914 2L
			
L - Sprint Star	M - Centreline	N - Revolver	O - Erco
			
P - Erco			

JANTES 5 x 130 - 5 x 100

SSP



A

EMPI



B

EMPI



D

EMPI



C

EMPI



E



F



G



H



I



FUCHS

(prévoir boulonnerie à appui bombé, vendue avec cache-moyeu, 5 x 130)

NOIRE ET POLIE

- A 38 754 jante FUCHS 4.5 x 15" noire et polie (ET 45) **SSP**
38 749 jante FUCHS 5.5 x 15" noire et polie (ET 45) **SSP**

NOIRE MAT ET SILVER

- 38 744 jante FUCHS 4.5 x 15" noir mat et silver (ET 45) **EMPI**
B 38 745 jante FUCHS 5.5 x 15" noir mat et silver (ET 45) **EMPI**

POLIE

- C 38 763 jante FUCHS 4.5 x 15" polie (ET 45) **EMPI**
D 38 764 jante FUCHS 5.5 x 15" polie (ET 45) **EMPI**
E 38 752 jante FUCHS 6 x 15" polie (ET 35) **EMPI**

CHROMÉE

- C 38 740 jante FUCHS 4.5 x 15" chromée (ET 45) **EMPI**
D 38 741 jante FUCHS 5.5 x 15" chromée (ET 45) **EMPI**
E 38 753 jante FUCHS 6 x 15" chromée (ET 35) **EMPI**

GASBURNER

(prévoir boulons réf 37745, vendue avec cache-moyeu, 5 x 130, ET 45)

- F 38 776 jante GASBURNER 5.5 x 15" noire et polie

COSMIC

(prévoir boulonnerie à appui bombé, vendue avec cache-moyeu, 5 x 130)

- G 38 720 jante COSMIC 5.5 x 15" noire et polie (ET 45)

FUCHS 17pouces

(prévoir boulonnerie à appui conique, vendue avec cache-moyeu, 5 x 130, ET 40)

- H 38 772 jante FUCHS 7 x 17" noire et polie **SSP**

BRM 17pouces en 5x100

(prévoir boulonnerie à appui conique, vendue avec cache-moyeu, 5 x 100, ET 40)

- I 38 620 jante BRM 7 x 17" noire (pour New Beetle)

ADAPTATEUR DE JANTE

- A** 37 910 set de 2 adaptateurs de jante 5 trous (5x205) sur tambour 4 trous (4x130)
(prévoir pour la pose de l'entretoise sur le tambour la réf 37710 ou 37795 et pour la pose de la jante sur l'entretoise une vis ou goujon de diamètre 12 mm)
- B** 37 920 set de 2 adaptateurs de jante 4 trous (4x130) sur tambour 5 trous (5x205)
(prévoir pour la pose de l'entretoise sur le tambour la réf 37705 et pour la pose de la jante sur l'entretoise la réf 37758)
- C** 37 930 set de 2 adaptateurs de jante Porsche (5x130) sur tambour 4 trous (4x130)
(prévoir pour la pose de l'entretoise sur le tambour la réf 37795 et pour la pose de la jante sur l'entretoise la réf 37780, 37781, 5925 ou 5920)
- D** 37 940 set de 2 adaptateurs de jante Porsche (5x130) sur tambour 5 trous (5x205)
(prévoir pour la pose de l'entretoise sur le tambour la réf 37705 et pour la pose de la jante sur l'entretoise la réf 37780, 37781, 5925 ou 5920)

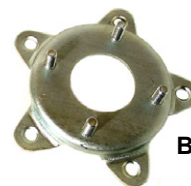
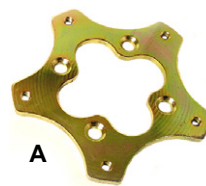

ELARGISSEUR DE VOIE

- E** 37 945 set de 2 élargisseurs de voie 10mm 5x205
- F** 37 950 set de 2 élargisseurs de voie 8mm 4x130
- F** 37 955 set de 2 élargisseurs de voie 8mm 5x130
- G** 37 960 set de 2 élargisseurs de voie 25mm 4x130
- H** 37 965 set de 2 élargisseurs de voie 25mm 5x205

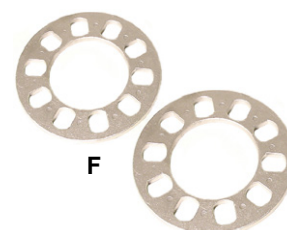

BOULONNERIE DE ROUE

A APPUI BOMBE

ECROU

- I** 37 738 écrou de roue débouché chromé à appui bombé (12x1,5)
- I** 37 737 écrou de roue bouché chromé à appui bombé (12x1,5)
- J** 05 919 écrou de roue débouché à appui bombé (14x1,5) électrozingué
- K** 05 920 écrou de roue débouché à appui bombé (14x1,5)
- L** 05 925 écrou de roue bouché chromé à appui bombé (14x1,5)
- M** 37 780 set de 5 écrous de roue aluminium style PORSCHE à appuis bombé (14x1,5) noir anodisé
- 37 782 set de 5 écrous de roue aluminium style PORSCHE à appuis bombé (14x1,5) finition chromé

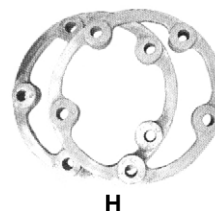
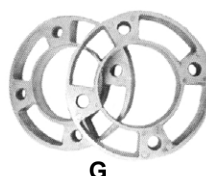

VIS

- N** 37 705 vis de roue à appui bombé -7/67 (12x1,5) longueur de filetage 12mm tête 19mm *(comme origine)*
- O** 37 710 vis de roue à appui bombé 8/67- (14x1,5) longueur de filetage 19mm tête 19mm *(comme origine)*
- P** 37 760 vis de roue à appui bombé (12x1,5) longueur de filetage 30mm tête 17mm
- P** 37 761 vis de roue à appui bombé (12x1,5) longueur de filetage 40mm tête 17mm
- P** 37 762 vis de roue à appui bombé (12x1,5) longueur de filetage 50mm tête 17mm
- P** 37 745 vis de roue à appui bombé (14x1,5) longueur de filetage 30mm tête 17mm
- P** 37 744 vis de roue à appui bombé (14x1,5) longueur de filetage 40mm tête 17mm
- P** 37 743 vis de roue à appui bombé (14x1,5) longueur de filetage 50mm tête 17mm
- Q** 37 795 set de 5 vis à appuis bombé tête en 17mm (14x1,5) idéal pour monter les adaptateurs réf 37930





A

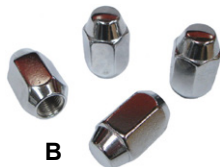

B



C



D



F



E



G



H



I



J



K



L



M



N

- A 37 735 set de 5 vis chromées à appui bombé (12x1,5) longueur de filetage 16mm tête 22mm
- A 37 730 set de 4 vis chromées à appui bombé (14x1,5) longueur de filetage 19mm tête 22mm

A APPUI CONIQUE

ECROU

- B 37 758 set de 4 écrous chromés à appuis conique (1/2x20) pour réf 37754 ou l'entretoise 37920
- C 05 953 set de 5 écrous chromés à appuis conique (14x1,5) tête en 17mm
- B 37 763 set de 5 écrous chromés à appuis conique M12x1,5
- D 37 783 set de 5 écrous chromés style PORSCHE à appuis conique (12x1,5)
- D 37 784 set de 4 écrous chromés style PORSCHE à appuis conique (14x1,5)

VIS

- E 37 753 vis chromée à appui conique (12x1,5) longueur de filetage 22mm tête 17mm
- E 37 749 vis chromée à appui conique (12x1,5) longueur de filetage 27mm tête 17mm
- E 37 746 vis chromée à appui conique (12x1,5) pour jantes BRM FLAT 4, ENKEI, SPRINT STAR longueur de filetage 37mm tête 17mm
- E 37 759 vis à appui conique (12x1,5) longueur de filetage 50mm tête 17mm
- E 37 748 vis chromée à appui conique (14x1,5) longueur de filetage 20mm tête 17mm
- E 37 750 vis chromée à appui conique (14x1,5) longueur de filetage 27mm tête 17mm
- E 37 747 vis chromée à appui conique (14x1,5) pour jantes BRM FLAT 4, ENKEI, SPRINT STAR longueur de filetage 37mm tête 17mm
- E 37 752 vis chromée à appui conique (14x1,5) longueur de filetage 50mm tête 17mm

KIT GOUJONS

- F 37 754 set de 4 écrous et goujons à appuis conique (14x1,5 filet dans le tambour et 1/2x20 pour l'écrou)
- F 37 755 set de 5 écrous et goujons à appuis conique (12x1,5 dans le tambour et l'écrou)

A APPUI PLAT

- G 37 756 set de 4 goujons et écrous à appuis plat (14x1,5 filet dans le tambour et 1/2x20 pour l'écrou)
- G 37 757 set de 5 goujons et écrous à appuis plat (12x1,5 dans le tambour et l'écrou)

BOULONNERIE ANTIVOL

- H 37 770 set de 4 vis antivol appuis conique (14x1,5)
- H 37 775 set de 4 vis antivol à appuis conique (12x1,5)
- I 37 771 set de 4 écrous antivol à appuis bombé (14x1,5)
- I 37 772 set de 4 écrous antivol à appuis bombé (12x1,5)
- J 37 773 set de 4 écrous antivol à appuis conique (14x1,5)
- J 37 774 set de 4 écrous antivol à appuis conique (1/2x20)
- J 37 776 set de 4 écrous antivol à appuis conique (12x1,5)
- K 37 777 set de 4 écrous antivol à appuis plat (1/20-20)
- K 37 778 set de 4 écrous antivol à appuis plat (12x1,5)

GOUJONS

- L 37 739 goujon de roue (12x1,5)
- M 37 785 set de 5 goujons de roues à presser (14x1,5) long. 47mm
- M 37 786 set de 5 goujons de roues à presser (14x1,5) long. 56mm
- M 37 787 goujon de roue à presser (14x1,5) longueur 67mm
- N 37 740 set de 5 goujons de roues (14x1,5)

RONDELLES

- A** 37 791 set de 4 rondelles de conversion de boulonnerie de type conique en boulonnerie bombée
- B** 37 790 set de 5 rondelles aluminium de centrage de jantes de type erco épaisseur 0,120

CACHE ECROU

- C** 37 357 set de 4 caches écrou en plastique noir pour jantes «BIG»
- D** U535110 cache-écrou en plastique noir (tête hexagonale 17mm)
- D** U535115 cache-écrou en plastique noir (tête hexagonale 19mm)
- E** U535150 cache-écrou en plastique chromé (tête hexagonale 17mm)
- E** U535155 cache-écrou en plastique chromé (tête hexagonale 19mm)
- F** U535100 clé pour démontage cache-écrou de roue



PNEU

- G** U510150 pneu 135 SR15 NOVEX
- G** U510155 pneu 135 SR15 NANKANG
- G** U510200 pneu 145 SR15

CHAMBRE A AIR

- H** U515010 chambre à air 125-135/15"

VALVE

- I** U515100 valve noire diamètre 11,5mm pour jante alu et acier
- J** U515102 valve chromée diamètre 11,5mm pour jante alu et acier
- K** U515105 valve noire diamètre 16mm pour jante acier origine

CAPUCHON DE VALVE

- L** U515120 set de 4 capuchons de valves de roues rondes MOON



FLANC DE COULEUR

FLANC BLANC

- M** U520150 jeu de 4 flancs blancs 15"
- M** U520150-1 flanc blanc 15" à l'unité
- M** U520140 jeu de 4 flancs blancs 14"

LISERET DE COULEUR

- N** U520145 set de 4 flancs noirs à liseret rouge 14"
- N** U520144 set de 4 flancs noirs à liseret blanc 14"
- N** U520155 set de 4 flancs noirs à liseret rouge 15"
- N** U520154 set de 4 flancs noirs à liseret blanc 15"

CERCLAGE DE JANTE

- O** U530014 set de 4 cerclages de jantes chromés 14"
- O** U530015 set de 4 cerclages de jantes chromés 15"
- P** 37 325 set de 4 cerclages de jantes en aluminium pour T1 49-65 (modèle à 11 trous)
- P** 37 326 set de 4 cerclages de jantes en aluminium pour T1 66-67 (modèle à 10 trous)
- P** 37 327 set de 4 cerclages de jantes en aluminium pour T1 68-72 (modèle à 8 trous)
- P** 37 328 set de 4 cerclages de jantes en aluminium pour T1 74-79 (modèle à 8 trous)

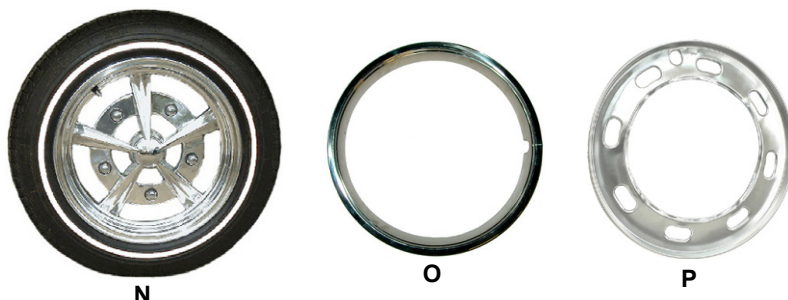

PHARE AVANT

AVANT -7/67

- A 31 110 phare **HELLA** -7/67
- B 31 115 réflecteur de phare -7/67 **HELLA**
- C 31 120 phare US -7/67 (livré sans l'optique réf 31165)
- D 31 114 phare -7/67 avec verre jaune (pour ampoule CE)
- E 31 117 phare -7/67 avec glace Porsche et réflecteur H4

APRES 8/67-

- F 31 150 phare avec cerclage chromé 3 vis qualité brésilienne (non homologué) prévu pour ampoule à culot CE
- F 31 151 phare avant **HELLA** avec cerclage chromé 3 vis pour ampoule à culot H4
- F 31 152 phare avant **HELLA** avec cerclage chromé 3 vis pour ampoule à culot CE
- G 31 160 phare H4 8/73- **HELLA** pour ampoule à culot H4 (pas d'emplacement pour la veilleuse)
- G 31 161 phare H4 8/73- **HELLA** pour ampoule à culot H4 (avec emplacement pour la veilleuse)
- G 31 164 phare H4 8/73- pour ampoule à culot H4
- H U225510 support d'ampoule de veilleuse pour phare H4
- I 31 125 support **HELLA** d'ampoule CE pour phare 61-
- J 31 165 phare H4 diam 7" pour ampoule à culot H4 (emplacement pour la veilleuse prévu)
- J 31 162 phare H4 diam 7" pour ampoule à culot H4 (pas d'emplacement pour la veilleuse)
- K 31 173 sealed beam en 6 volts
- K 31 172 sealed beam en 12 volts
- L 31 166 phare H3 / H4 en " 3 parties " (en haut : veilleuse, au milieu : phare H4 ; en bas : H3 - longue portée)
- M 31 168 set de 2 phares H4 « look mirror » pour ampoule à culot H4
- N 31 169 set de 2 phares H4 « yeux d'anges » pour ampoule à culot H4
- O 31 171 set de 2 phares H4 « look mirror fumé avec croix » pour ampoule à culot H4

GLACE DE PHARE

- P 31 180 glace de phare -67 "Cibie Style"
- Q 31 181 glace de phare -67 "Look Vintage"
- R 31 184 glace de phare -67 "Look US"
- S 31 185 glace de phare -67 "PORSCHE 911"

ENTOURAGE DE PHARE

AVANT -7/67

- T 31 210 entourage de phare -7/67 avec trous de vis à 20h10
- T 31 213 entourage de phare -7/67 avec trous de vis à 20h10 **Wolfsburg West**
- T 31 211 entourage de phare -7/67 avec trous de vis à 20h20
- T 31 214 entourage de phare -7/67 avec trous de vis à 20h20 **Wolfsburg West**
- U 31 215 clip d'entourage de phare -7/67 (7 par phare)
- V 31 255 vis de phare avec tube pour phares -7/67

APRES 8/67-

- W 31 220 entourage de phare 3 trous chromé 8/67-7/73
- W 31 223 entourage de phare 3 trous chromé 8/67-7/73 qualité **OEM**
- X 31 230 entourage de phare 1 trou chromé 8/73-
- X 31 232 entourage de phare 1 trou chromé 8/73- qualité **OEM**
- X 31 234 entourage de phare 1 trou chromé 8/73- en **INOX**
- Y 31 225-5 set de 5 clips d'entourage de phare 8/67-
- Z 31 256 vis de phare 8/67-

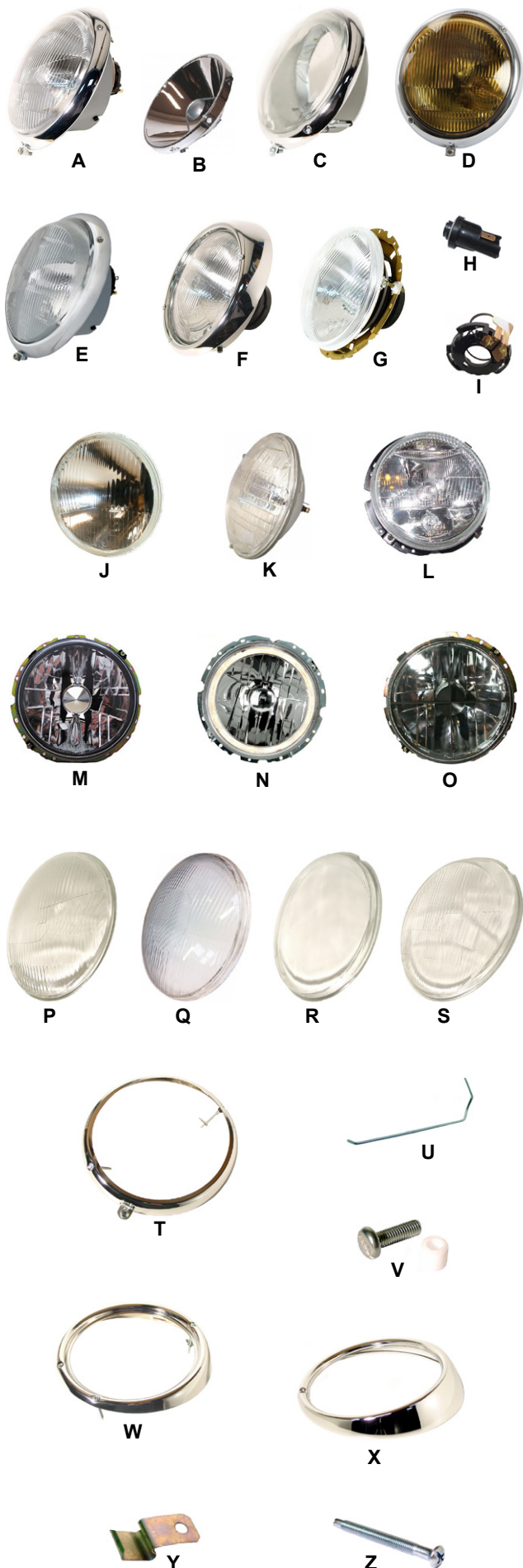

PAUPIERE DE PHARE

AVANT -7/67

- A 31 330 set de 2 paupières de phares en inox poli -7/67

APRES 8/67-

- A 31 310 set de 2 paupières de phares chromées 8/67-
 B 31 320 set de 2 paupières de phares chromées à louveres 8/67-
 A 31 316 set de 2 paupières de phares en inox poli 8/67-
 C 31 321 set de 2 paupières de phares bleues 8/67-
 C 31 322 set de 2 paupières de phares rouges 8/67-

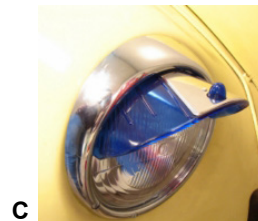
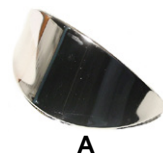

GRILLE DE PHARE

AVANT -7/67

- D 31 143 set de 2 grilles de phares avant -7/67 style Porsche 356 en inox poli
 D 31 144 set de 2 grilles de phares avant -7/67 style Porsche 356 en inox recouvert Triple chrome

APRES 8/67-

- E 31 140 set de 2 grilles de phares avant 8/67-
 (se fixe à l'aide de 3 vis percées sur le cerclage)



FEU ARRIERE

8/55-7/61

- F 31 511 feu arrière gauche complet 8/55-7/61 rouge
 (sans marquage CE, vendu avec joint, sans patte de fixation)
 F 31 512 feu arrière droit complet 8/55-7/61 rouge
 (sans marquage CE, vendu avec joint, sans patte de fixation)
 G 31 515 embase de feu arrière gauche 8/55-7/61
 G 31 516 embase de feu arrière droit 8/55-7/61
 H 31 513 support de feu arrière gauche 8/55-7/61
 H 31 514 support de feu arrière droit 8/55-7/61



8/61-7/67 et 1200 -7/73

- I 31 521 feu arrière gauche complet 8/61-7/67 et 1200 -7/73 europe
 (sans marquage CE)
 I 31 522 feu arrière droit complet 8/61-7/67 et 1200 -7/73 europe
 (sans marquage CE)



1300 8/68-7/73 et 1302

- J 31 541 feu arrière gauche complet 1300 8/68-7/73 et 1302 europe
 (avec marquage CE)
 J 31 542 feu arrière droit complet 1300 8/68-7/73 et 1302 europe
 (avec marquage CE)



1303 et 1200 8/73-

- K 31 560 feu arr gauche ou droit complet 1303 et 1200 8/73- europe
 (qualité Brésilienne, sans marquage CE)
 L 31 563 feu arr gauche ou droit complet 1303 et 1200 8/73- europe
 (qualité Européenne, avec marquage CE)
 M 31 690 feu arrière gauche ou droit complet 1303 et 1200 8/73-
 plat « style new beetle » (sans marquage CE)



GLACE DE FEU ARRIERE

- A** 31 635 glace de feu arrière en forme de cœur 10/52-7/55
- B** 31 637 glace de feu arrière 10/52-7/55 (avec marquage CE)
- C1** 31 638 glace de feu arrière avec son réflecteur rouge gauche ou droit 8/55-7/61 (sans marquage CE)
- C2** 31 639 clip de maintien de glace de feu 8/55-7/61
- D** 32 625 cerclage chromé de feu arrière 8/55-7/61
- E1** 32 621 réflecteur de feu arrière 8/55-7/61
- E2** 32 620 support d'ampoule pour feu arrière 8/55-7/61
- F** 31 643 glace de feu arrière europe avec joint et tour chromé 8/61-7/67 et 1200 -7/73 **HELLA** (avec marquage CE)
- G** 31 640 glace de feu arrière europe 8/61-7/67 et 1200 -7/73 (sans marquage CE)
- H** 31 670 glace de feu arrière rouge 8/61-7/67 et 1200 -7/73 (sans marquage CE)
- I** 31 673 glace de feu arrière fumée 8/61-7/67 et 1200 -7/73 (sans marquage CE)
- J1** 32 635 support d'ampoules pour feu arrière 1200
- J2** 32 634 support d'ampoules pour feu arrière 1300/1500/1302
- K** 31 650 glace de feu arrière europe 1300 8/67-7/73 et 1302 (sans marquage CE)
- L** 31 675 glace de feu arrière rouge 1300 8/67-7/73 et 1302 (sans marquage CE)
- M** 31 676 glace de feu arrière europe 1303 et 1200 8/73- (avec marquage CE)
- N** 31 641 set de 4 vis de fixation des glaces de feu arrière 8/61-7/67 et 1200 -7/73
- O** 31 651 set de 6 vis de fixation des glaces de feu arrière 1300 8/67-7/73 et 1302
- P** 31 677 set de 4 vis de fixation de glace de feu arrière 1303 et 1200 8/73-

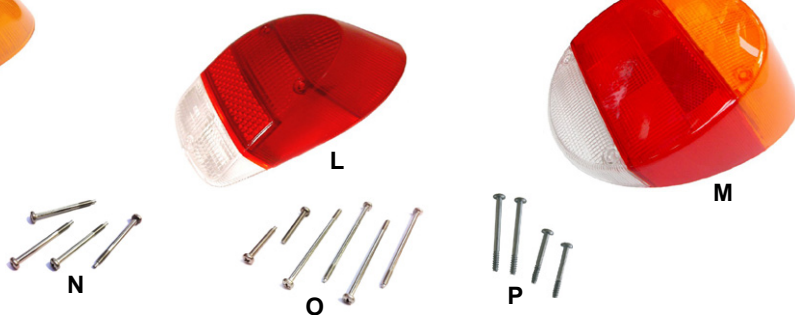
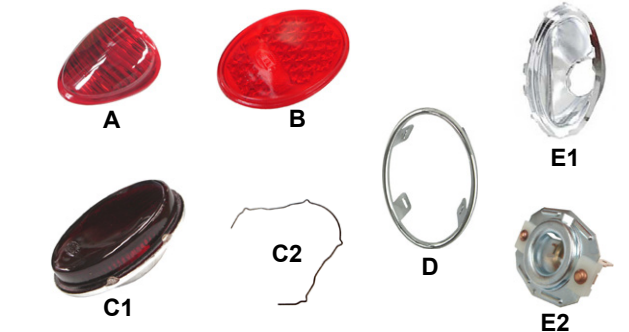

ECLAIRAGE DE PLAQUE

- Q1** 31 800 éclairage de plaque d'immatriculation complet 10/52-7/57
- Q2** 31 801 glace d'éclairage de plaque 10/52-7/57
- Q3** 31 802 support d'ampoule pour éclairage de plaque 10/52-7/57
- R1** 31 803 éclairage de plaque d'immatriculation 8/57-7/63 (livré avec support d'ampoule)
- R2** 31 804 glace d'éclairage de plaque 8/57-7/63
- R3** 31 805 joint de glace d'éclairage de plaque 8/57-7/63
- S** 31 809 éclairage de plaque d'immatriculation 8/63-7/66
- T1** 31 810 éclairage de plaque d'immatriculation complet 8/66-
- T2** 31 813 lentille complète d'éclairage de plaque 8/66-
- T3** 31 811 joint de glace d'éclairage de plaque 8/63-
- T4** 31 812 glace d'éclairage de plaque 8/63-
- U** U725150 éclairage de plaque chromé universel



CLIGNOTANT OBUS

prévoir réf 32020 pour le montage

- A 32 011 clignotant obus d'aile gauche glace blanche
- A 32 012 clignotant obus d'aile droit glace blanche
- B 32 013 clignotant obus d'aile gauche glace orange
- B 32 014 clignotant obus d'aile droit glace orange
- C 32 020 kit de montage pour clignotant obus d'aile

GLACE DE CLIGNOTANT OBUS (gauche ou droit)

- D 32 030 glace de remplacement blanche de clignotant obus d'aile
- E 32 035 glace de remplacement orange de clignotant obus d'aile



A



B



C



D



E

CLIGNOTANT DE PARE-CHOC

- F 32 300 clignotant de pare-choc glace orange (sans marquage CE)
- G 32 305 clignotant de pare-choc glace blanche vitre plate (avec marquage CE)
- H 32 306 clignotant de pare-choc glace noire vitre plate (avec marquage CE)

GLACE DE CLIGNOTANT DE PARE-CHOC

- I 32 320 glace de clignotant de pare-choc orange (avec marquage CE)
- J 32 324 glace de clignotant de pare-choc blanche (avec marquage CE)



F

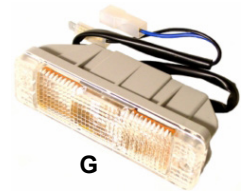

G

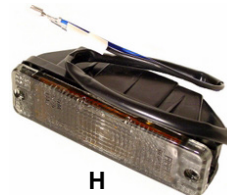

H



I



J

MINI-FEUX

- K U240225 mini feu à LEDS avec glace blanche (6,3 x 4,5 x 5,1cm) avec 3 fonctions (position / freinage / clignotant)
- L U240230 set de 2 supports sur ferrure de pare-choc pour installer des mini-feux

LEDS



K



L

FEU DE RECUIL & ANTIBROUILLARD

- M U240100 feu de marche arrière en acier chromé (brésil)
- N U240102 feu de marche arrière HELLA en inox poli
- O U240105 glace de remplacement blanche HELLA pour réf 31893
- P U240106 glace de remplacement orange HELLA pour réf 31893
- Q U240107 glace de remplacement rouge HELLA pour réf 31893
- R 82 710 contacteur de feu de recul
- R 82 713 contacteur de feu de recul VDO
- S U240200 feu anti-brouillard rouge coque plastique noire HELLA
- T U235070 phare anti-brouillard chromé diamètre 160mm
- U U235080 set de 2 phares anti-brouillard chromés diamètre 100mm vitre jaune
- V U235090 set de 2 supports chromés pour phares additionnels



M



N



O



R



P



Q



S



T



U



V



CLIGNOTANT D'AILE

CLIGNOTANT COMPLET QUALITE STANDARD

- A 32 120 clignotant d'aile avec glace orange 8/63- (sans marquage CE)
- B 32 131 clignotant d'aile gauche modèle US avec glace orange (sans marquage CE)
- B 32 132 clignotant d'aile droit modèle US avec glace orange (sans marquage CE)
- C 32 133 clignotant d'aile gauche modèle US avec glace blanche (sans marquage CE)
- C 32 134 clignotant d'aile droit modèle US avec glace blanche (sans marquage CE)

CLIGNOTANT COMPLET EN INOX

- D 32 110 clignotant d'aile avec glace orange 8/58-7/63 en **INOX** (sans marquage CE)
- E 32 114 clignotant d'aile avec glace blanche 8/58-7/63 en **INOX** (sans marquage CE)
- A 32 124 clignotant d'aile avec glace orange 8/63- en **INOX** (sans marquage CE)
- F 32 126 clignotant d'aile avec glace blanche 8/63- en **INOX** (sans marquage CE)

CLIGNOTANT QUALITE ORIGINE

- G 32 115 clignotant d'aile avec glace orange 8/58-7/63 qualité origine (avec marquage CE, vendu sans joint)
- H 32 117 clignotant d'aile avec glace blanche 8/58-7/63 qualité origine (avec marquage CE, vendu sans joint)
- I 32 125 clignotant d'aile avec glace orange 8/63- qualité origine (avec marquage CE, vendu sans joint)
- J 32 127 clignotant d'aile avec glace blanche 8/63- qualité origine (avec marquage CE, vendu sans joint)

GLACE DE CLIGNOTANT D'AILE

QUALITE STANDARD (sans marquage CE)

- L 32 215 glace de clignotant d'aile blanche 8/58-7/63 qualité brésilienne
- M 32 233 glace de clignotant d'aile orange 8/63- qualité brésilienne

QUALITE ORIGINE (avec marquage CE)

- K 32 223 glace de clignotant d'aile orange 8/58-7/63 **HELLA**
- L 32 210 glace de clignotant d'aile blanche 8/58-7/63 **HELLA**
- N 32 234 glace de clignotant d'aile blanche 8/63- **HELLA**

ELEMENT DE CLIGNOTANT

- O 32 105 vis de fixation de coquille de clignotant d'aile
- P 32 106 cabochon de clignotant d'aile 8/58-7/63 chromé
- Q 32 107 cabochon de clignotant d'aile 8/63- chromé
- R 32 108 support d'ampoule de clignotant d'aile 8/58-7/63
- S 32 109 support d'ampoule de clignotant d'aile 8/63-



CLIGNOTANT "OLDIE STYLE"

- T U245100 clignotant **HELLA** "Oldie Style"

FLECHE

- A 31 501 flèche complète en 6 volts
- A 31 502 flèche complète en 12 volts
- B 85 100 ampoule pour flèche 6 volts
- B 85 105 ampoule pour flèche 12 volts

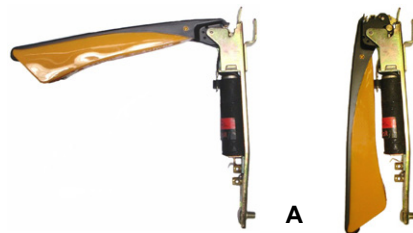

AMPOULE

6 Volts

- B U225672 ampoule pour flèche 6v
- C U225630 ampoule halogène 6v blanche H4 60/55w culot CE
- C U225633 ampoule halogène 6v blanche H4 100/90w culot H4
- E U225620 ampoule code europe 6v blanche 45/40w culot CE
- E U225622 ampoule code europe 6v jaune 45/40w culot CE
- F U225608 ampoule 6v 35/35w blanche à baïonnettes type BA20D pour coccinelle -7/60
- H U225640 ampoule 6v veilleuse 4w
- I U225680 ampoule 6v feu de position 5w
- J U225660 ampoule 6v de stop 21/5w 2 fils
- K U225650 ampoule 6v clignotant 21w
- M U225670 ampoule 6v plafonnier 5w
- O U225690 ampoule 6v tableau de bord 2w



B



C



D



E

12 Volts

- B U225272 ampoule pour flèche 12v
- C U225120 ampoule halogène 12v H4 blanche 60/55w culot H4
- D U225122 ampoule halogène 12v H4 jaune 60/55w culot H4
- C U225110 ampoule halogène 12v H4 blanche 60/55w pour phare CE
- G U225185 ampoule halogène 12v H3 55w pour phare anti-brouillard
- E U225100 ampoule code europe 12v blanche 45/40w culot CE
- E U225102 ampoule code europe 12v jaune 45/40w culot CE
- F U225088 ampoule 12v 45/40w blanche à baïonnettes type BA20D pour coccinelle -7/60
- H U225230 ampoule 12v veilleuse 4w
- I U225240 ampoule 12v feu de position 5w
- I U225242 ampoule 12v éclairage plaque 10w
- J U225260 ampoule 12v de stop 21/5w - Type P21 - Culot BAY15D
- U225261 ampoule 12v de stop 21/4w - Type P21 - Culot BAZ15D
- U225265 ampoule 12v de stop 21/5w - Type 381P21 - Culot BA15D
- K U225250 ampoule 12v clignotant blanc 21w
- L U225252 ampoule 12v clignotant orange 21w - Culot BA15S
- U225254 ampoule 12v clignotant orange 21w - Culot BAU15S
- M U225270 ampoule 12v plafonnier 10w (longueur 43mm)
- M U225269 ampoule 12v plafonnier 10w (longueur 38mm)
- N U225295 ampoule 12v bouton de warning 1,2w
- O U225290 ampoule 12v tableau de bord 2w
- P U225010 coffret d'ampoules CE 12 volts
- Q U225012 coffret d'ampoules H4 12 volts
- R U225500 support d'ampoule de tableau de bord avec branchement cosse plate
- S U225505 support d'ampoule de tableau de bord avec branchement à visser
- T U225510 support d'ampoule de veilleuse pour phare H4
- U U230120 fils d'alimentation de phares (avec cosse)



F



G



H



I



J



K



L



M



N



O



P



Q



R



S



T



U

DYNAMO / ALTERNATEUR

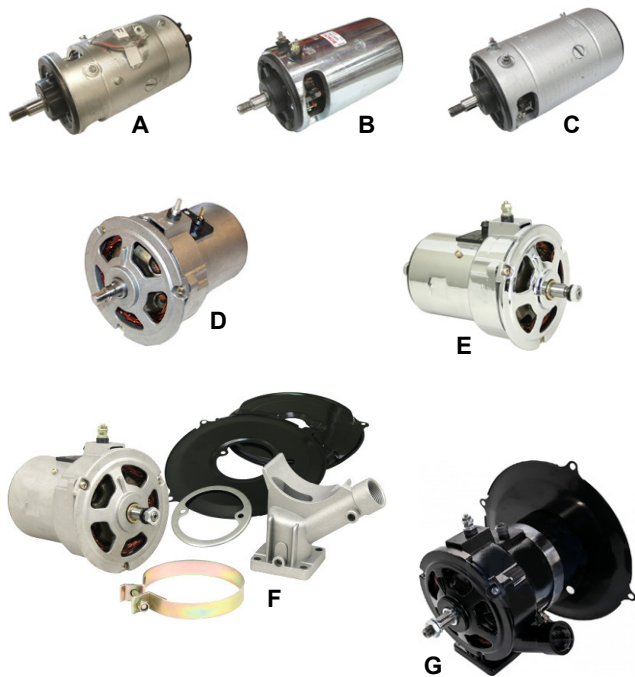

- A 81 095 dynamo reconditionnée 6 Volts (diamètre 90mm) (prévoir régulateur réf 81131)
- B 81 100 dynamo **BOSCH** 12 Volts
- B 81 110 dynamo reproduction 12 Volts
- C 09 150 dynamo reconditionnée 12 Volts « longue » 18,2cm (montée sur certains moteur de 69 à 71)
- D 81 240 alternateur **BOSCH** 12 Volts 55Ah 9/74- (régulateur interne)
- D 81 241 alternateur repro 12 Volts 55Ah 9/74- (régulateur interne)
- D 81 239 alternateur repro 12 Volts 75Ah 9/74- (régulateur interne)
- E 81 237 alternateur repro chromé 12 Volts 60Ah 9/74- (régulateur interne)
- E 81 238 alternateur repro chromé 12 Volts 75Ah 9/74- (régulateur interne)
- D 81 242 alternateur 12 Volts 90Ah finition brut Made in USA
- F 81 289 kit alternateur 55Ah **BOSCH** 12 Volts (comprend les réfs 81240 + 81285 + 58105 + 58730)
- F 81 288 kit alternateur 55Ah reproduction 12 Volts (comprend les réfs 81241 + 81285 + 58105 + 58730)
- G 81 281 kit alternateur 60Ah reproduction 12 Volts noir
- 81 282-1 alternateur 60Ah reproduction 12 Volts noir
- 81 282-2 alternateur 75Ah reproduction 12 Volts noir
- H 81 295 kit complet pour passer un véhicule 6 volts en 12 volts (ce kit comprend : alternateur, courroie, bobine d'allumage, klaxon, relais clignos et feux, convertisseur avec rhéostat pour moteur d'essuie-glace, pompe à essence inclinée et tige de poussée pour alternateur, semelle de carburateur avec joints pour installation avec alternateur. Ne contient pas : certaines ampoules, starter, étouffoir 12v de carburateur et démarreur 12v)



REGULATEUR

- I 81 131 régulateur pour dynamo 6 Volts
- J 81 120 régulateur **BOSCH** pour dynamo 12 Volts (réf 81100 et/ou 09150)
- K 81 244 régulateur pour alternateur 73-8/74 **HUCO** (à 3 broches femelle, placé sous la banquette)
- L 81 247 régulateur pour alternateur 73-8/74 **BERU** (en métal, à 3 broches femelle, placé sous la banquette)
- M 81 245 régulateur interne à l'alternateur d'origine 9/74- (à 1 broche femelle)
- N 81 243 régulateur interne repro pour alternateur type AL82N
- O 81 246 régulateur interne **BOSCH** pour alternateur type AL82N

CHARBON

- P 81 114 set de 2 charbons de dynamo 6 Volts (diamètre 90mm)
- P 81 115 set de 2 charbons de dynamo 12 Volts (et 6 Volts diam 105mm)
- Q 81 248 porte charbons pour alternateur 55/75Amp type AL82N

COURROIE

- R 81 199 courroie de dynamo pour pied moulé (13x900)
- R 81 200 courroie de dynamo (10x905)
- R 81 203 courroie de dynamo (10x905) **Qualité Supérieure**
- R 81 221 courroie d'alternateur (11x912)
- R 81 220 courroie d'alternateur (11x912) **Qualité Supérieure**
- R 81 210 courroie pour poulie petit diamètre 145mm
- R 81 215 courroie pour poulie petit diamètre 135mm

PERIPHERIQUE

- S U265085 caoutchouc de protection de contacts de génératrice
- T 81 105 clavette de dynamo/alternateur
- U 81 106 cache charbons de dynamo
- V 81 285 kit 3 tôles pour conversion alternateur
- V 81 286 kit 3 tôles chromées pour conversion alternateur



DEMARREUR

- A 82 404 démarreur reconditionné 6 Volts -7/66
- B 82 405 démarreur reconditionné 6 Volts 8/66-7/73
- C 82 410 démarreur **BOSCH** 12 Volts
- D 82 407 démarreur reproduction 12 Volts
- E 82 408 démarreur reproduction chromé 12 Volts 1.4kW
- F 82 415 démarreur reconditionné 12 Volts pour semi-automatique
- F 82 416 démarreur **BOSCH** reconditionné 12 Volts pour semi-auto
- G 82 413 démarreur High-Torque 12 Volts pr volant moteur 12 Volts
- H 82 414 démarreur High-Torque 12 Volts **COMPUFIRE** 2kW pour volant moteur 12 Volts
- G 82 412 démarreur High-Torque 12 Volts pr volant moteur 6 Volts

CHARBON

- I 82 420 set de 4 charbons de démarreur 12 Volts grand modèle

BAGUE DE DEMARREUR

- J 82 475 bague de démarreur 6 Volts
- J 82 480 bague de démarreur 12 Volts
- J 82 484 bague d'adaptation de démarreur 6 Volts sur boîte 12 Volts
- J 82 485 bague d'adaptation de démarreur 12 Volts sur boîte 6 Volts

RELAIS

- K U255020 kit relais de démarreur 6 Volts
- K U255010 kit relais de démarreur 12 Volts
- K U255012 kit relais de démarreur 12 Volts *Qualité Supérieure*

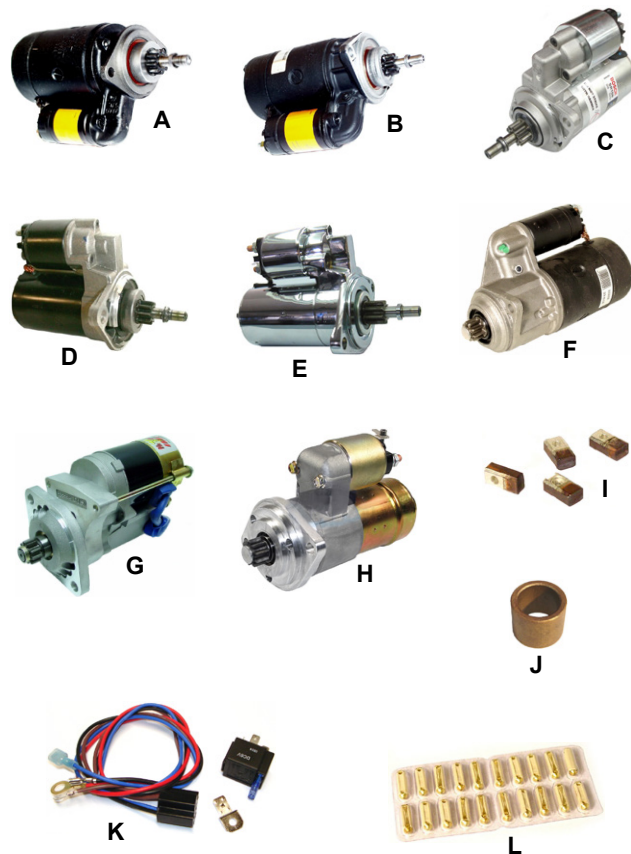

FUSIBLE

- L U250045 blister de 20 fusibles de 5 ampères (jaune)
- L U250050 blister de 20 fusibles de 8 ampères (blanc)
- L U250052 blister de 20 fusibles de 10 ampères (vert)
- L U250055 blister de 20 fusibles de 16 ampères (rouge)
- L U250060 blister de 20 fusibles de 25 ampères (bleu)

BOITE A FUSIBLE

- M U250028 boîte à fusibles universelle 1 fusible (*cache vissé*)
- N U250030 boîte à fusibles universelle 2 fusibles (*cache vissé*)
- O U250032 boîte à fusibles universelle 4 fusibles (*cache vissé*)
- P U250035 boîte à fusibles universelle 6 fusibles (*cache vissé*)
- Q 82 647 boîte à fusibles 6 fusibles pour cox -53 (*cache clipsé*)
- R 82 648 boîte à fusibles 8 fusibles (*vendu avec le couvre fusible*)
- S 82 649 boîte à fusibles 10 fusibles (*vendu sans le couvre fusible*)
- T 82 650 boîte à fusibles 12 fusibles (*vendu avec le couvre fusible*)
- U 82 651 clip de boîte à fusibles pour boîtier 8 et 10 fusibles
- V 82 652 boîte à fusibles 12 fusibles + support relais

COUVRE FUSIBLE

- W 82 640 couvre fusibles pour boîtier à 8 fusibles
- W 82 641 couvre fusibles pour boîtier à 10 fusibles
- W 82 642 couvre fusibles pour boîtier à 12 fusibles

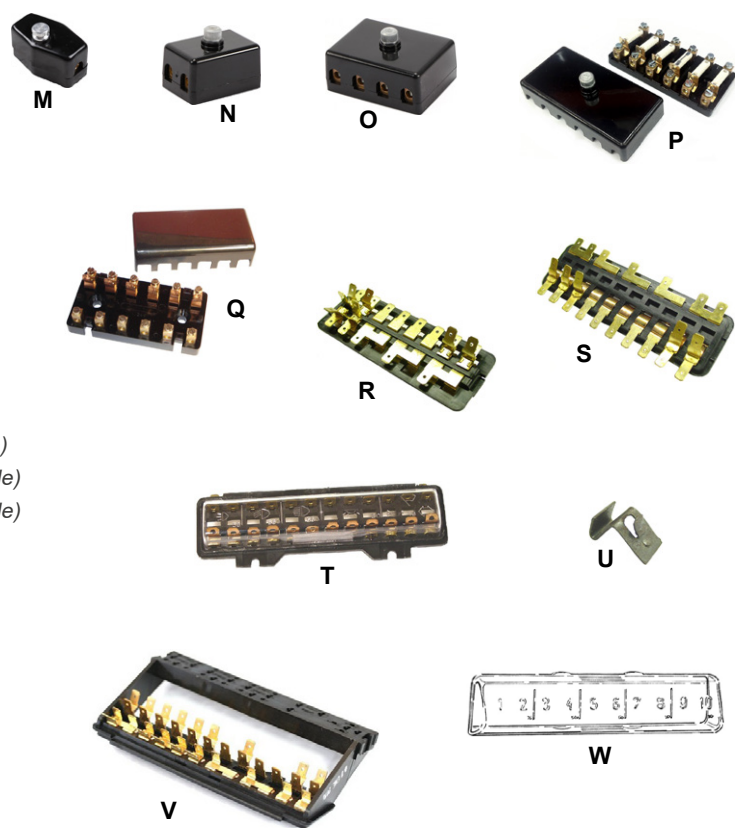

CONVERTISSEUR DE VOLTAGE

permet de garder des accessoires 6 Volts quand le véhicule est en 12 Volts

- X U230225 réducteur de voltage 12 Volts --> 6 Volts (*non réglable*)
- Y U230230 réducteur de voltage 12 Volts --> 6 Volts (*idéal pour le moteur d'essuie-glace car il dispose d'un potentiomètre qui permet de régler sa vitesse*) *Qualité Supérieure*

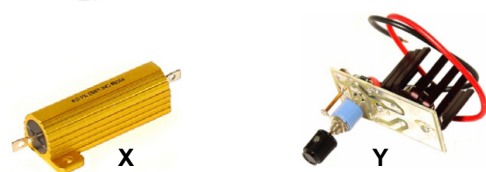

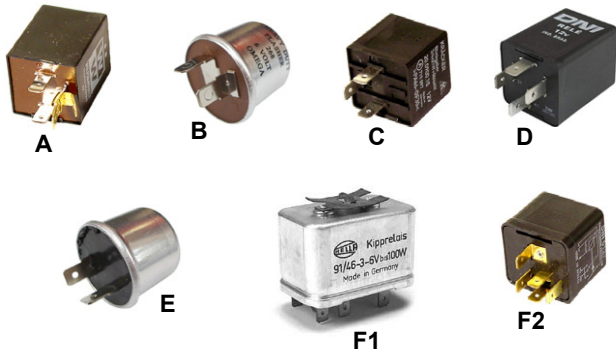

RELAIS

DE CLIGNOTANTS

- A 82 850 relais de clignotant 6 Volts (3 broches)
- B 82 855 relais de clignotant 6 Volts (2 broches) pour véhicules non équipé de bouton de warning
- C 82 860 relais de clignotant/signal détresse 12 Volts (3 broches)
- D 82 861 relais de clignotant/signal détresse 12 Volts (4 broches)
- E 82 865 relais de clignotant 12 Volts (2 broches) pour véhicules US

DE PHARES

- F1 82 805 relais de phare 6 Volts
- F2 82 810 relais de phare 12 Volts
- F2 82 813 relais de phare 12 Volts **Qualité Supérieure**

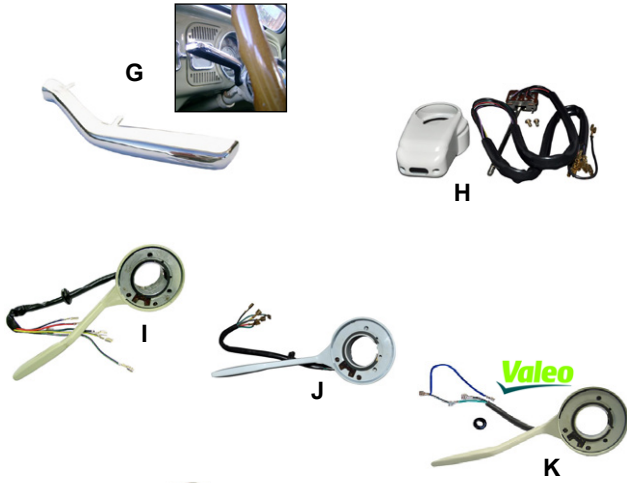

COMMODO

CLIGNOTANT

- G 91 870 couvre commande de clignotant en inox poli
- H 83 102 commodo de clignotant beige 55-60
- I 83 104 commodo de clignotant beige 60-7/62 (6 fils)
- J 83 107 commodo de clignotant ivoire 8/62-7/65 (5 fils)
- K 83 106 commodo de clignotant ivoire 8/62-7/65 **VALEO** (5 fils)
- L 83 110 commodo de clignotant noir 8/65-7/67 (5 fils et bouton de plein phares)
- 83 111 commodo de clignotant silver beige 8/65-7/67 (5 fils et bouton de plein phares)
- M 83 113 commodo de clignotant gris foncé 8/65-7/67 **VALEO** (5 fils et bouton de plein phares)
- N 83 120 commodo de clignotant 8/67-7/70 (8 fils)
- N 83 123 commodo de clignotant 8/67-7/70 (8 fils) **WOLFSBURG WEST**
- O 83 130 commodo de clignotant 8/70-7/71 + 1200 8/70-7/75 (8 fils)
- O 83 133 commodo de clignotant 8/70-7/71 + 1200 8/70-7/75 (8 fils) **WOLFSBURG WEST**
- P1 83 140 commodo de clignotant 8/71- (à broches)
- P1 83 143 commodo de clignotant 8/71- (à broches) **Qualité Supérieure**
- W953320 commodo de clignotant 11/79-
- P2 83 145 vis de fixation de commodo de clignotant 8/71-

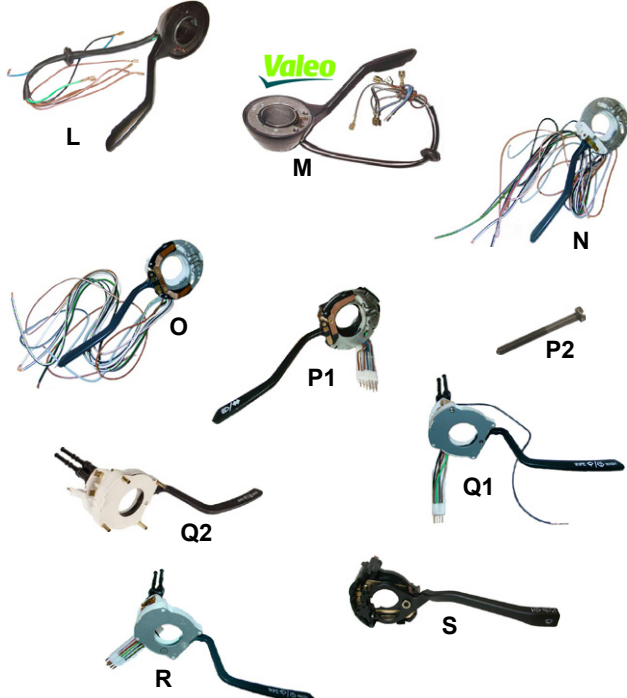

ESSUIE-GLACE

- Q1 83 180 commodo d'essuie-glace 8/71-12/73 (à 5 broches + 1 fil) (adaptable sur modèle 1/74-)
- Q2 83 172 commodo d'essuie-glace 8/71-12/73 (à 4 broches)
- R 83 173 commodo d'essuie-glace 1/74- (à 6 broches) **Qualité Supérieure**
- S W953200 commodo d'essuie-glace 11/79-

NEIMANN

PARTIE MECANIQUE

- T 82 510 neimann 58-7/67
- U 82 520 neimann 8/67-7/70
- V 82 530 neimann 8/70-
- W 82 533 neimann 8/70- **HELLA**
- X U252150 neimann universel
- Y U252110 bouton poussoir étanche universel (démarreur/klaxon)
- Z 82 576 bloc neiman 2/74-

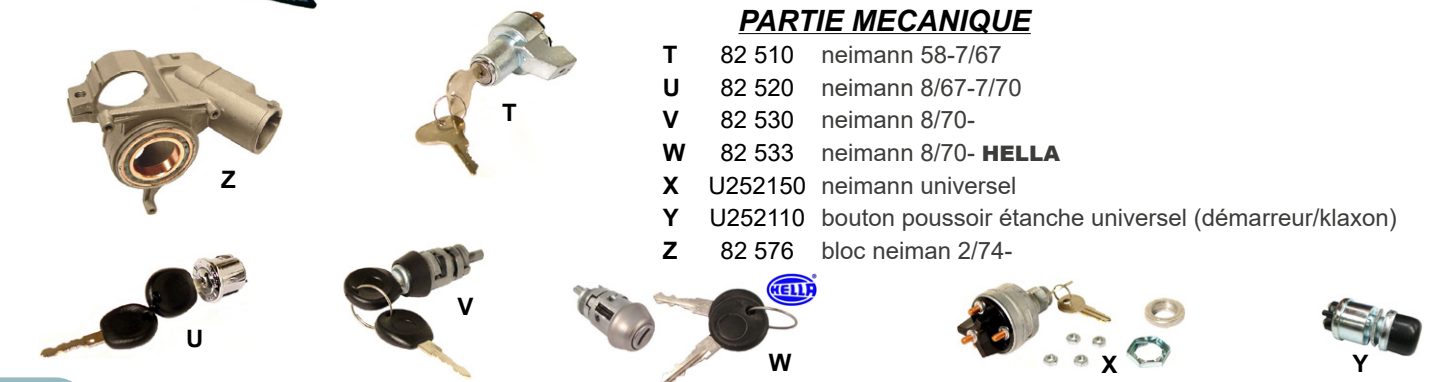

PARTIE ELECTRIQUE

- A 82 545 contacteur de neimann en acier 53-7/67 (3 fils)
- B 82 550 contacteur de neimann en acier 8/67-7/70 (4 fils)
- C 82 560 contacteur de neimann en plastique 1200 8/70-7/75 et 1300 8/70-7/71 (6 fils)
- D 82 570 contacteur de neimann 8/71-1/74
- E 82 580 contacteur de neimann 1303 1/74- et 1200 8/75-
- E 82 583 contacteur de neimann 1303 1/74- et 1200 8/75- **Qualité Supérieure**
- F 82 579 connecteur de contacteur de neimann 8/71-

RELAIS DE DEMARREUR

- G U255020 kit relais de démarreur 6 Volts
- G U255010 kit relais de démarreur 12 Volts
- G U255012 kit relais de démarreur 12 Volts **Qualité Supérieure**

PERIPHERIQUE

- H 83 181 bague supérieure de colonne de direction -59
- I 83 182 câle de roulement de colonne de direction 8/67-7/74
- J 83 183 câle de roulement de colonne de direction 8/74-
- K 83 188 roulement de colonne de direction 62-67
- L 83 186 roulement de colonne de direction 68-7/71 (pour commodo sans sabot en cuivre pour klaxon)
- M 83 184 roulement de colonne de direction 8/71- (pour commodo avec sabot en cuivre pour klaxon)
- N W419188 bague d'espacement entre volant et colonne 8/74-



INTERRUPTEUR

DE PHARES

- O 82 735 inverseur code au pied -7/65
- P 82 737 interrupteur de phare 10/52-7/57
- Q 82 739 interrupteur de phare 8/57-7/67
- R 82 740 interrupteur de phare 8/67-7/70 avec 6 cosses
- S 82 741 interrupteur de phare 8/70- (sauf 1303 7/73-) avec 8 cosses
- T 82 760 interrupteur de phare 1303 7/73-

DE WARNING

- U 82 751 interrupteur de warning complet 7/67- pour tableau de bord en tôle
- V 82 752 interrupteur de warning complet 7/67- pour tableau de bord en mousse

D'ESSUIE-GLACE

- W 82 767 interrupteur d'essuie-glace 52-57
- X 82 768 interrupteur d'essuie-glace "simple tirette" 58-60
- Y 82 770 interrupteur d'essuie-glace à 2 vitesses 62-67
- Y 82 771 interrupteur d'essuie-glace 68-71

ECROU DE FIXATION

- Z 82 720 écrou de fixation de bouton de tableau de bord 10mm -7/67
- Z 82 725 écrou de fixation de bouton de tableau de bord 14mm 8/67- (sauf 1303)

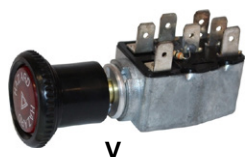
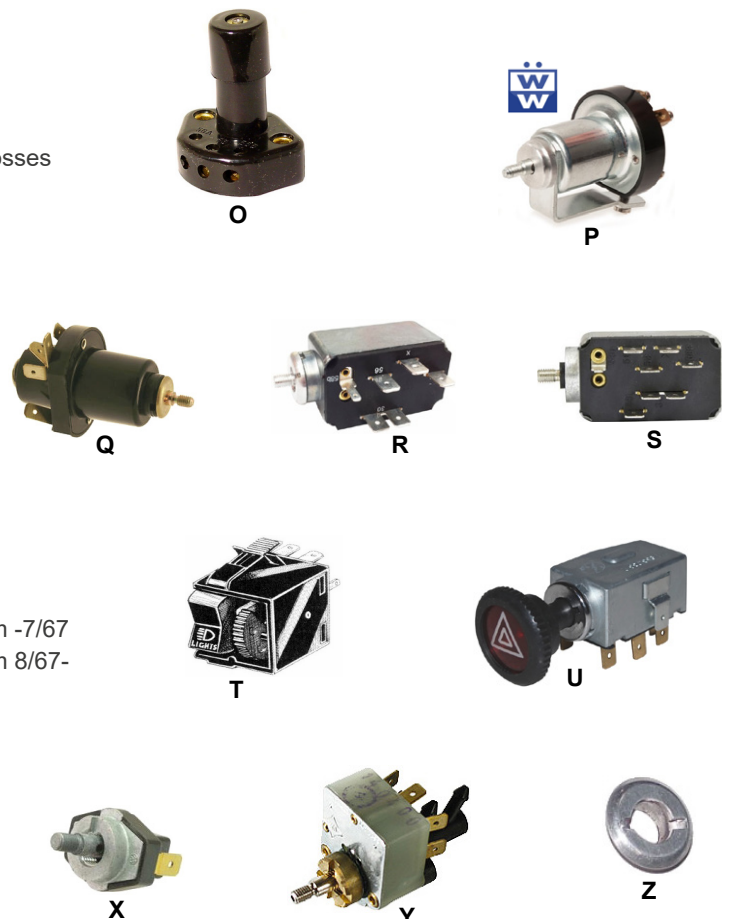

BOUTON

DE PHARES

- A 91 855 bouton d'interrupteur de phares en bakélite ivoire -7/67
- A 91 856 bouton d'interrupteur de phares en bakélite noir -7/67
- B 91 859 bouton d'interrupteur de phares sans sa pastille 8/67-
(pour véhicule équipé d'un tableau de bord en mousse)
- C 91 861 bouton d'interrupteur de phares sans sa pastille 8/67-
(pour véhicule équipé d'un tableau de bord en tôle)
- D 91 849 pastille de bouton d'interrupteur de phare 8/67-

DE WARNING

- E 91 837 bouton d'interrupteur de warning 7/67- sauf 1303
(pour tdb en tôle, livré sans l'ampoule réf U225295)
- F 91 848 pastille d'interrupteur de warning 7/67- sauf 1303

D'AUTO-RADIO

- G 91 841 set de 2 boutons d'auto-radio en bakélite ivoire 53-66
- G 91 842 set de 2 boutons d'auto-radio en bakélite noire 53-66

D'ESSUIE-GLACE

- H 91 857 bouton de lave-glace en bakélite ivoire -7/66
- H 91 835 bouton de lave-glace en bakélite gris -7/66
- I 91 859 bouton d'interrupteur d'essuie-glace sans sa pastille 8/66-
(pour véhicule équipé d'un tableau de bord en mousse)
- J 91 861 bouton d'interrupteur d'essuie-glace sans sa pastille 8/66-
(pour véhicule équipé d'un tableau de bord en tôle)
- K 91 838 pastille d'interrupteur d'essuie-glace 8/66-
- L 91 862 bouton de remplacement pour commande
de lave-glace électrique

DE CHAUFFAGE

- M 91 851 bouton de commande de chauffage 52-7/64 ivoire
- M 91 852 bouton de commande de chauffage 52-7/64 noir
- N 91 854 mécanisme de commande de chauffage 52-7/64
- O 91 836 bouton de commande de chauffage 8/64-7/71 noir
- P 91 850 bouton de commande de chauffage 8/71-
(pour véhicule équipé d'un tableau de bord en tôle)
- B 91 853 bouton de commande de chauffage 8/71-
(pour véhicule équipé d'un tableau de bord en mousse)
- Q 91 839 pastille de bouton de chauffage 8/71-

DE COMMODO

- R 91 865 bouton de commodo de phare 52-59 ivoire
- R 91 866 bouton de commodo de phare 52-59 noir
- R 91 867 bouton de commodo de phare 52-59 gris

ALLUME CIGARE

- S U252741 allume cigare 6 Volts noir
- S U252742 allume cigare 6 Volts gris
- S U252744 allume cigare 12 Volts noir
- S U252745 allume cigare 12 Volts gris
- S U252746 allume cigare 12 Volts ivoire



KLAXON

- A U215260 klaxon 6 Volts
- B U215200 klaxon 12 Volts
- C1 U215203 klaxon 12 Volts **HELLA**
- C2 U215205 klaxon 12 Volts **HELLA** "Bosch Style"
- D U215220 kit de 2 klaxons 12 Volts chromés ton bas 320Hz et ton haut 430Hz
- E U215040 klaxon 6 Volts « vieux tacot »
- F U215041 klaxon 6 Volts « vieux tacot » chromé
- E U215045 klaxon 12 Volts « vieux tacot »
- F U215050 klaxon 12 Volts « vieux tacot » chromé **Qualité Standard**
- F U215053 klaxon 12 Volts « vieux tacot » chromé **Qualité Supérieure**
- G U215016 klaxon 12 Volts 2 tons «Style années 70» électropneumatique chromé
- H U215005 klaxon "city bell"
- I U215295 set de 2 joints de contacteurs de klaxon
- J U252110 bouton poussoir étanche universel (démarreur/klaxon)
- K W955450 relais pour klaxon



BATTERIE ET PERIPHERIQUE

- L U260520 batterie 6 Volts 66Ah "style origine" (livrée sans acide)
- M U260550 batterie 12 Volts 40Ah - 440A (livrée avec acide)
- N U260553 batterie 12 Volts 40Ah - 440A VARTA BLUE (livrée avec acide)
- O 82 603 sangle de retenue de batterie sur chassis T1 52-55
- P 82 604 sangle de retenue de batterie sur chassis T1 56-66
- Q 82 605 câble de retenue de batterie 12 Volts sur chassis 7/67-
- R U260260 câble de batterie positif avec cosse
- S U260265 câble de batterie positif avec cosse à 90°
- T U260210 tresse de masse-batterie avec cosse (longueur 25cm)
- T U260212 tresse de masse-batterie avec cosse (longueur 33cm)
- T U260215 tresse de masse-batterie avec cosse (longueur 70cm)
- U U260275 tresse de masse oeil/oeil 8" (longueur 20cm)
- U U260278 tresse de masse oeil/oeil 12" (longueur 30cm)
- V U260110 adaptateur cosse de batterie pour coupe-circuit
- W 82 620 kit de fixation de batterie 6 volts



CABLAGE ELECTRIQUE ORIGINE

- ces kits reprennent les couleurs originales et sont cossés et gainés comme à l'origine
 - fabriqués pour le marché américain, certaines modifications au niveau des clignotants et des feux stops sont à prévoir
 - les tresses de masse et câble de batterie ne sont pas compris

- X 83 420 système électrique 54-55
- X 83 421 système électrique 56-57
- X 83 422 système électrique 58-59
- X 83 423 système électrique 60
- X 83 424 système électrique 61
- X 83 425 système électrique 62-64
- X 83 426 système électrique 65
- X 83 427 système électrique 66
- X 83 428 système électrique 67
- X 83 429 système électrique 68-69
- X 83 430 système électrique 70-71 sauf 1302
- X 83 431 système électrique 72- sauf 1302/1303
- X 83 432 système électrique 1302
- Y U230015 bande isolante en tissu (50mx15mm)



CABLAGE ELECTRIQUE UNIVERSEL

- A U230100 kit câblage électrique universel
(câbles+ boîte à fusibles+ embouts)

PERIPHERIQUE

- B U230120 fils d'alimentation de phares (avec cosse)
C U460375 connection simple
D U460380 connection Y
E U260100 coupe-circuit antivol
F 82 579 connecteur de contacteur de neimann 8/71-

CARTON DE COFFRE AVANT

- G 92 705 carton de coffre avant 56-7/61
H 92 707 carton de coffre avant 8/61-7/67 **WOLFSBURG WEST**
I 92 709 carton de coffre avant 8/67- pour véhicule sans boîte de ventilation (sauf 1302/1303) **WOLFSBURG WEST**
J 92 710 carton de coffre avant 8/67- pour véhicule avec boîte de ventilation (sauf 1302/1303)
K 92 713 carton de coffre avant 8/67- pour véhicule sans boîte de ventilation (sauf 1302/1303)
L 92 715 carton de coffre avant 1302/1303 (partie inférieure) **WOLFSBURG WEST**
M 92 716 carton de coffre avant 1302 (partie supérieure) **WOLFSBURG WEST**
N 92 717 carton de coffre avant 1303 (partie supérieure) **WOLFSBURG WEST**

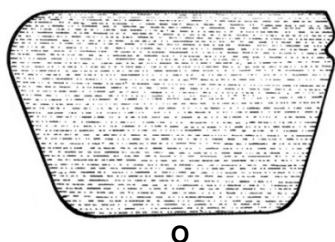
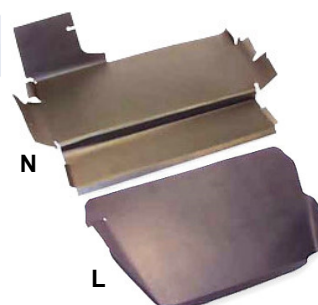
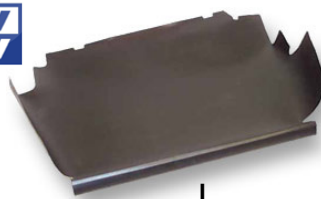
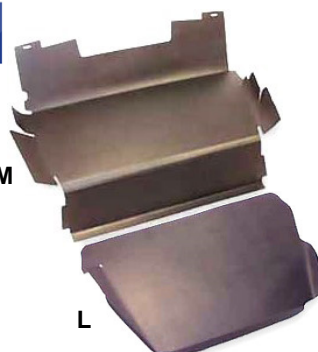
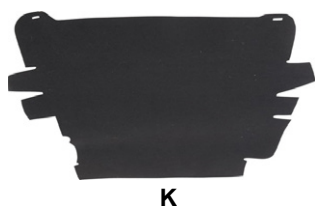
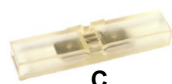
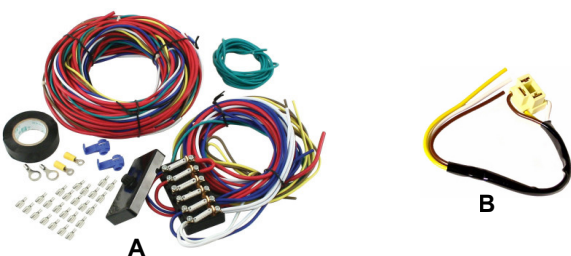

MOQUETTE DE COFFRE AVANT

NOIRE (TMI # 301)

- O 92 720 moquette de coffre avant noire 56-59
O 92 730 moquette de coffre avant noire 60-67
O 92 740 moquette de coffre avant noire 68-78 (sauf 1302/1303)
O 92 770 kit 2 moquettes de coffre avant noire 1302/1303 -7/73
O 92 780 kit 2 moquettes de coffre avant noire 1303 8/73-

GRISE (TMI # 407)

- O 92 735 moquette de coffre avant grise 60-67
O 92 745 moquette de coffre avant grise 68-78 (sauf 1302/1303)
O 92 775 kit 2 moquettes de coffre avant grise 1302/1303 -7/73
O 92 785 kit 2 moquettes de coffre avant grise 1303 8/73-

CACHE ARRIERE TABLEAU DE BORD

- A 92 640 cache système électrique 59- pour véhicule sans boîte de ventilation
- B 92 650 cache système électrique 8/67- pour véhicule avec boîte de ventilation

BOULON DE FIXATION

- C 83 405 boulon de fixation de cache système électrique -58
- D 83 406 boulon de fixation de cache système électrique 59-

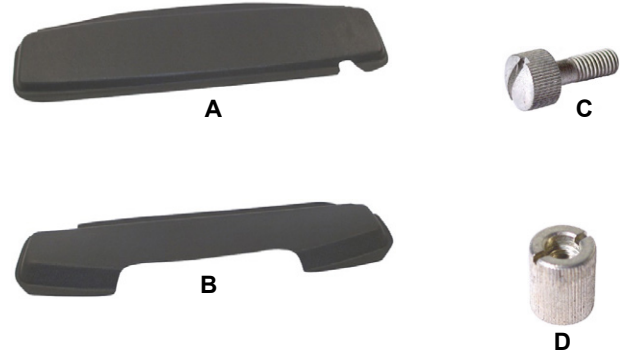

HOUSSE DE ROUE DE SECOURS

- E 92 790 housse de roue de secours noire (TMI # 301)
- F 92 796 housse de roue de secours en vinyl noir avec poches (idéal pour ranger quelques outils)

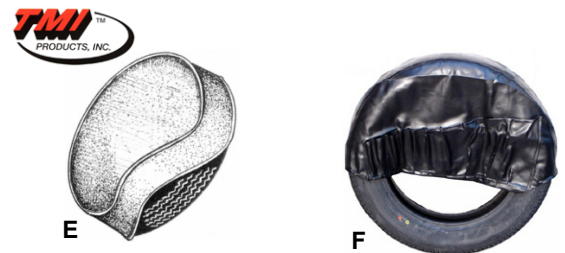

MOQUETTE D'INTERIEUR

- G 92 360 kit isolation moquette intérieure cox tous modèles (à recouper selon modèle)

NOIRE (TMI # 301)

- H 92 390 kit moquette intérieur noire 56-58 (sans caoutchouc pose pied)
- H 92 400 kit moquette intérieur noire 58-68
- H 92 410 kit moquette intérieur noire 69-72
- H 92 415 kit moquette intérieur noire 73-78 (sauf 1302/1303)
- H 92 420 kit moquette intérieur noire 1302
- H 92 430 kit moquette intérieur noire 1303

GRISE (TMI # 407)

- H 92 395 kit moquette intérieur grise 56-58 (sans caoutchouc pose pied)
- H 92 405 kit moquette intérieur grise 58-68
- H 92 413 kit moquette intérieur grise 69-72
- H 92 416 kit moquette intérieur grise 73-78 (sauf 1302/1303)
- H 92 425 kit moquette intérieur grise 1302
- H 92 435 kit moquette intérieur grise 1303

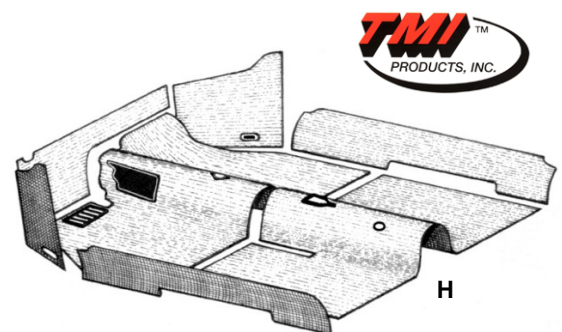

TAPIS DE SOL

- I 92 503 set de 4 tapis de sol noirs toutes années sans motif
- I 92 504 set de 4 tapis de sol gris toutes années sans motif
- J 92 505 set de 4 tapis de sol en coco beige

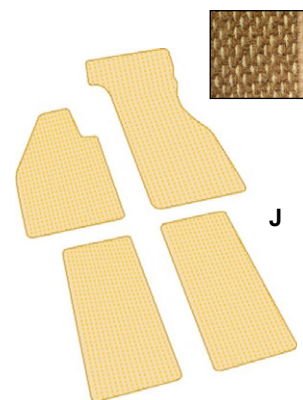
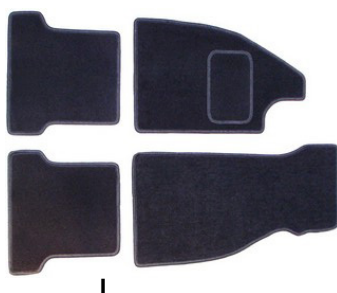

TAPIS EN CAOUTCHOUC

- A 92 331 caoutchouc noir de pédalier -59
- B 92 332 set de 4 tapis caoutchoucs noirs -53
- C 92 333 set de 4 tapis caoutchoucs noirs 53-55
- D 92 334 set de 4 tapis caoutchoucs noirs 56-59
- E 92 335 caoutchouc de tunnel noir 56-59
- F 92 336 caoutchouc noir de pédalier 60-65
- G 92 337 caoutchouc noir de pédalier 66-72
- H 92 338 tapis de caoutchouc avant noir 60-67
- I 92 339 tapis de caoutchouc avant noir 68-72
- J 92 340 tapis de caoutchouc arrière noir 60-72
- K 92 341 tapis de caoutchouc avant noir 73-79
- L 92 342 tapis de caoutchouc arrière noir 73-79
- M 92 350 set de 4 panneaux d'isolation de chassis

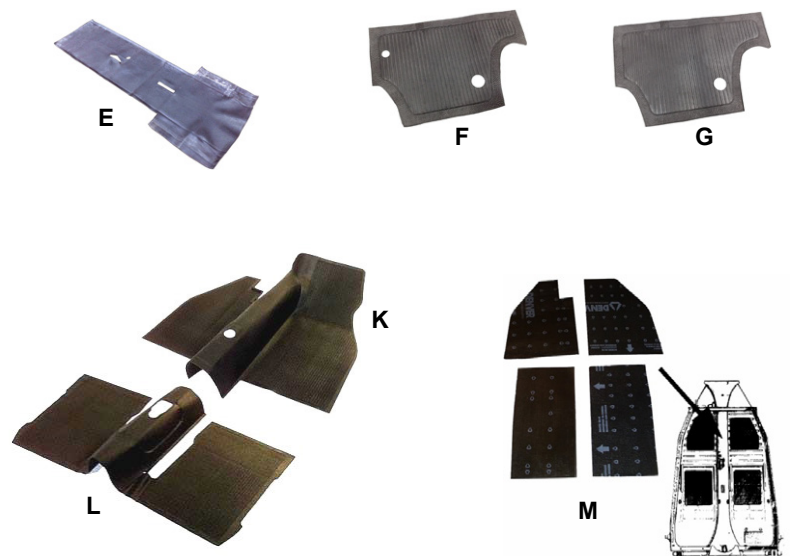
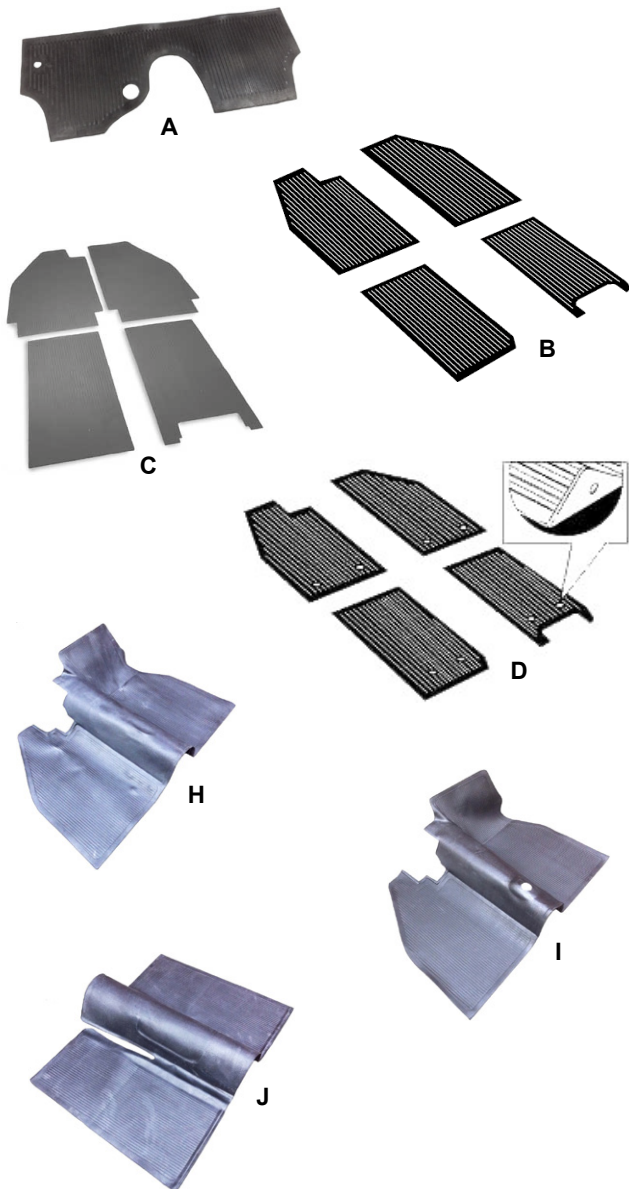

CARTON SOUS BANQUETTE

- N 92 516 set de 2 cartons noirs sous banquette arrière 60-74

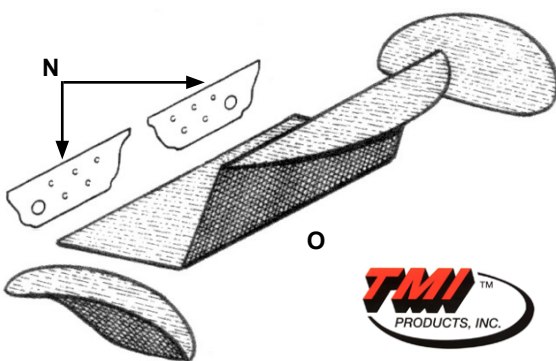

MOQUETTE DE COFFRE ARRIERE

NOIRE (TMI # 301)

- O 92 520 kit moquette de coffre arrière noire 58-64
- O 92 523 kit moquette de coffre arrière noire 65-72
- O 92 525 kit moquette de coffre arrière noire 73-77
- O 92 527 kit moquette de coffre arrière noire sans banquette 54-77

GRISE (TMI # 407)

- O 92 522 kit moquette de coffre arrière grise 58-64
- O 92 524 kit moquette de coffre arrière grise 65-72
- O 92 526 kit moquette de coffre arrière grise 73-77
- O 92 528 kit moquette de coffre arrière grise sans banquette 54-77

ISOLATION DE COFFRE

- P 92 515 isolation phonique de coffre arrière toutes années

COLLE

- Q U420500 bombe de colle pour moquette ou ciel de toit



CIEL DE TOIT

- A** U825020 rectangle 137x99cm d'isolation phonique et thermique pour mettre entre le ciel de toit et le toit

ces modèles de ciel de toit sont pour des véhicules dont le pavillon est entièrement recouvert

- 92 225 ciel de toit ivoire 53-60 en tissu (TMI #77)
- 92 230 ciel de toit ivoire 61-62 en tissu (TMI #77)
- 92 235 ciel de toit ivoire 63 en tissu (TMI #77)
- 92 240 ciel de toit blanc 47-67 en vinyl blanc perforé (TMI #44)
- 92 245 ciel de toit noir 47-67 en vinyl noir perforé (TMI #45)
- 92 250 ciel de toit blanc 67- en vinyl blanc perforé (TMI #44)
- 92 253 ciel de toit noir 67- en vinyl noir perforé (TMI #45)

ces modèles de ciel de toit sont pour des véhicules qui ont la «grande» vitre arrière et dont le pavillon n'est recouvert qu'au centre

- 92 260 ciel de toit blanc 72-77 petit modèle en vinyl blanc perforé (TMI #44) longueur 135cm
- 92 263 ciel de toit noir 72-77 petit modèle en vinyl noir perforé (TMI #45) longueur 135cm

POUR DECOUVRABLE

- 92 290 ciel de toit ivoire 47-54 découvrable en tissu (TMI #77)
- 92 291 ciel de toit ivoire 55-57 découvrable en tissu (TMI #77)
- 92 293 ciel de toit ivoire 58-63 découvrable en tissu (TMI #77)

POUR TOIT OUVRANT

- 92 270 ciel de toit blanc 64-67 avec toit ouvrant en vinyl blanc perforé (TMI #44)
- 92 275 ciel de toit noir 64-67 avec toit ouvrant en vinyl noir perforé (TMI #45)
- 92 276 ciel de toit blanc 68-72 avec toit ouvrant en vinyl blanc perforé (TMI #44)
- 92 277 ciel de toit noir 68-72 avec toit ouvrant en vinyl noir perforé (TMI #45)
- 92 278 ciel de toit blanc 73-77 avec toit ouvrant en vinyl blanc perforé (TMI #44)
- 92 279 ciel de toit noir 73-77 avec toit ouvrant en vinyl noir perforé (TMI #45)

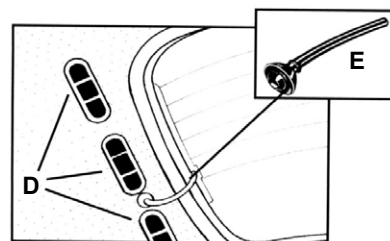
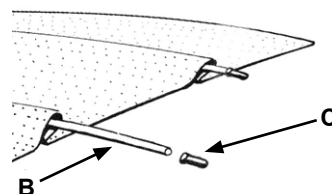

ACCESSOIRES

BALEINE ET EMBOUT

- B** 92 210 set de 5 baleines de ciel de toit (longueur 48", 122mm)
- C** 92 215 set de 12 embouts de baleines de ciel de toit

GRILLES D'AERATION

- D** 92 280 set de 6 grilles d'aération de lunette arrière blanches
- D** 92 281 set de 6 grilles d'aération de lunette arrière noires
- E** 92 285 set de 2 tubes passe fils de dégivrage de lunette arrière 69-

BRASSIERE & POIGNEE

- F** 92 120 sangle de brassière blanche 58-7/67
- F** 92 123 sangle de brassière noire 58-7/67
- G** 92 130 sangle de brassière blanche 8/67-
- G** 92 133 sangle de brassière noire 8/67-
- H** 92 137 kit complet sangle de brassière blanche + crochet 8/67-
- I** 92 139 poignée de toit côté passager 73-77
- J** 92 121 crochet pour brassière blanche 58-7/67
- J** 92 124 crochet pour brassière noire 58-7/67
- K** 92 122 crochet pour brassière blanche 8/67-
- K** 92 134 crochet pour brassière noire 8/67-
- L** 92 135 crochet de clip de ceinture blanc 8/67-
- M** 92 136 crochet de clip de ceinture noir 8/67-

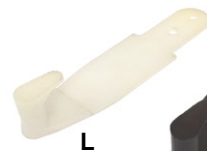
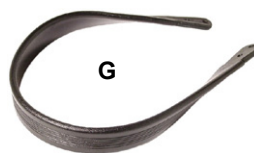

PARE-SOLEIL

tous nos pare-soleil sont sans miroir passager

- A 92 149 pare-soleil fumé gauche -7/57
- B 92 147 support de pare-soleil droit -7/57
- A 92 148 pare-soleil fumé droit -7/57
- C 92 150 set de 2 pare-soleil **TMI** blanc 8/57-7/64
- C 92 154 set de 2 pare-soleil **TMI** noir 8/57-7/64
- D 92 155 set de 2 pare-soleil **TMI** blanc 8/64-7/67
- D 92 156 set de 2 pare-soleil **TMI** noir 8/64-7/67
- E 92 160 set de 2 pare-soleil **TMI** blanc 8/67-
- E 92 164 set de 2 pare-soleil **TMI** noir 8/67-

CLIPS DE PARE-SOLEIL

- F 92 168 set de 2 supports de pare-soleil blanc 8/64-7/67
- F 92 169 set de 2 supports de pare-soleil noir 8/64-7/67
- G 92 170 set de 2 supports de pare-soleil blanc 8/67-
- G 92 174 set de 2 supports de pare-soleil noir 8/67-

RETROVISEUR INTERIEUR

- H 92 080 rétroviseur intérieur chromé -7/57
- I 92 090 rétroviseur intérieur chromé 8/57-7/64
- J 92 105 rétroviseur intérieur chromé 8/64-7/67
- K 92 111 rétroviseur intérieur noir avec embase noire 8/67-
- L 92 112 rétroviseur intérieur noir avec embase blanche 8/67-

PLAFONNIER

- M 92 204 plafonnier 10/52-5/72
- N1 92 200 plafonnier 6/72-
- N2 92 203 plafonnier 6/72- **HELLA**
- O 82 774 interrupteur pour plafonnier T1 53-54 et T1 cabriolet -64
- P 82 775 contacteur de porte/plafonnier 10/52-1/54
- Q 82 776 contacteur de porte/plafonnier 2/54-7/60
- R 82 780 contacteur de porte/plafonnier 8/60- 1 cosse
- S 82 785 contacteur de porte/plafonnier 8/60- 2 cosses
- T U225270 ampoule 12v plafonnier 10w
- T U225670 ampoule 6v plafonnier 5w

VENTILATION

- U 91 807 grille de ventilation latérale avec volets 8/67- (tdb en tôle)
- U 91 809 grille de ventilation latérale 8/67- (tdb en tôle)
- U 91 810 set de 2 grilles de ventilation de pare-brise 8/67-7/70 (pour véhicule avec tableau de bord en mousse)
- U 91 813 set de 2 grilles de ventilation de pare-brise 8/70- (pour véhicule avec tableau de bord en mousse)
- V 91 811 grille gauche frontale de ventilation 8/70- (pour véhicule avec tableau de bord en mousse)
- V 91 812 grille droite frontale de ventilation 8/70- (pour véhicule avec tableau de bord en mousse)
- W 91 814 grille de ventilation centrale pour tableau de bord en tôle
- W 91 815 grille de ventilation centrale pr tableau de bord en mousse
- X 91 817 interrupteur 2 positions de moteur de ventilation 1302
- Y 91 818 interrupteur 2 positions de moteur de ventilation 1303
- Z U150148 gaine carton diam 38mm entre longeron et tableau de bord
- Z U150149 gaine carton diam 47mm entre longeron et tableau de bord



ACCESSOIRE DE TABLEAU DE BORD

- A 91 804 cerclage chromé pour tableau de bord de split
- B 91 805 grille de tableau de bord en acier chromé pour ovale
- C 91 806 grillage derrière grille de tableau de bord d'ovale
- D 91 827 couvre cendrier 53-57 style "KIENZLE" en alu poli avec 1 trou de diam 52mm
- E 91 829 plaque centrale de tableau de bord 53-57 en alu poli avec 1 trou de diam 80mm
- F 91 802-1 jauge à essence digitale style Dehne **Vintage Speed**
- G 91 802-2 support de jauge à essence Dehne **Vintage Speed** pour Cox 53-57
- H 91 802-3 grille support de jauge à essence Dehne **Vintage Speed** pour Cox 58-67
- I 91 802-4 baguettes de jauge à essence Dehne **Vintage Speed** pour Cox 58-67
- J 91 820-3 set de 3 baguettes de tableau de bord (comprenant les baguettes gauche, droite et boîte à gants)
- K 91 821 set de 3 baguettes de tableau de bord en **INOX** avec clips (comprenant les baguettes gauche, autoradio et boîte à gants)
- L 91 826 baguette de tableau de bord centrale avec clips
- M 91 823 clip pour baguette de tableau de bord
- N 91 816 caoutchouc pour clip de baguette de tableau de bord
- O 91 819 tôle de réparation de tableau de bord autour de l'autoradio
- P 91 822 plaque bouche trou d'autoradio sans trou
- Q 91 822-1 plaque bouche trou d'autoradio avec trous
- R 91 423 encadrement pour autoradio 1303
- S 91 869 façade d'autoradio chromée 58-67
- T 91 825 set de 2 chromes de ventilation de tableau de bord
- U U845815 ventilateur de tableau de bord en 6 volts
- V 91 868 cerclage de compteur chromé -58
- V 91 860 cerclage de compteur noir 58- (sauf 1303)
- V 91 863 cerclage de compteur chromé 58- (sauf 1303)
- V 91 864 cerclage de compteur en alu poli 58- (sauf 1303) **Qualité Supérieure**
- W 91 421 logement de cendrier pour 1200 avec tableau de bord en mousse
- X 91 422 cendrier compatible uniquement avec réf 91421
- Y 91 871 vase de tableau de bord



TABLEAU DE BORD

ces tableaux de bord sont en mousse comme à l'origine et remplacent l'ancien

- A 92 934 tableau de bord 1200-1300 standard 8/67-7/70
- B 92 936 tableau de bord 1200 8/70- et 1302
- C 92 930 couvre tableau de bord 1303 (ce couvre tableau de bord sert à recouvrir un ancien tableau de bord fissuré)
- D 92 938 cache rectangulaire pour tableau de bord 1303
- E 92 939 cache rond pour tableau de bord 1303

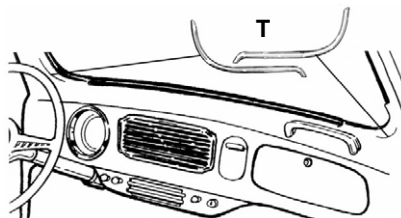
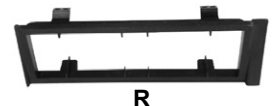
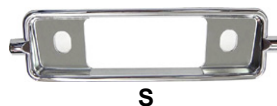
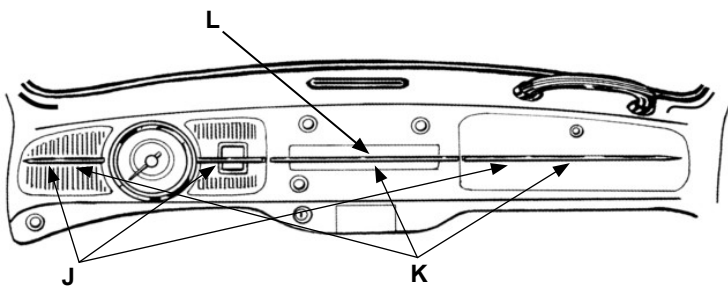
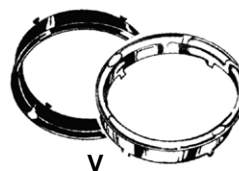
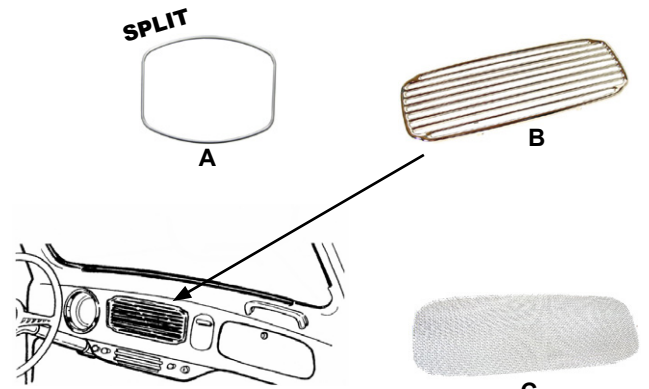
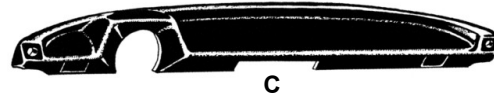
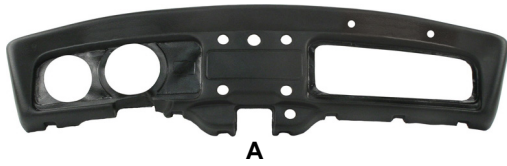

POIGNEE DE TABLEAU DE BORD

- F 91 830 poignée de tableau de bord grise 58-65
- F 91 832 poignée de tableau de bord ivoire 58-65
- G 91 831 poignée de tableau de bord noire 66-67
- H 91 833 poignée de tableau de bord en mousse noire 68-77

DESSOUS DE TABLEAU DE BORD

- I U220670 support manos ou autoradio sous le tableau de bord
- J 91 874 support en alu pour 2 manos 52mm sous le tableau de bord
- K 91 875 support mano 52mm couleur ivoire sur colonne de direction
- L 91 876 support mano 52mm couleur noir sur colonne de direction
- M 91 877 support mano 52mm chromé sur colonne de direction
- N 91 878 montre VINTAGE de diamètre 52mm
- O 91 879 compte-tours VINTAGE de diamètre 52mm

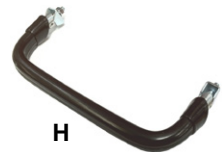

PANNEAU POUR ENCEINTE

- P 92 975 set de 2 panneaux avant pour enceintes (diamètre maximum 13 cm)
- Q U825010 set de 2 carrés 25x25cm d'isolation phonique pour mettre derrière des enceintes

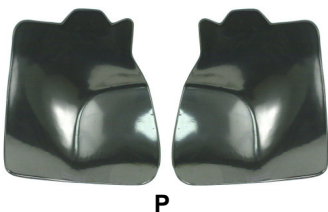

PORTE PAQUET

- R 92 950 porte paquet en bambou (sauf 1303)
- S 92 955 filet porte-paquets de toit gris (au-dessus des places avant)

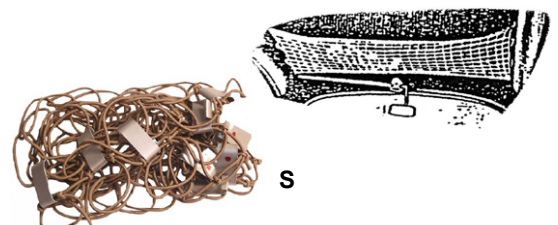
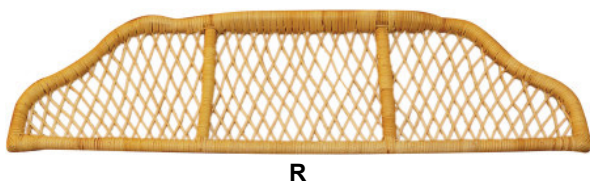

BOITE A GANTS

TYPE ORIGINE

- A 91 400 boîte à gants plastique 58-7/64
- B 91 405 boîte à gants plastique 8/64-7/67
- C 91 410 boîte à gants plastique 8/67-

POUR AUTORADIO

- D 91 416 boîte à gants en polyester pour autoradio 8/67-

OUVERTURE DE CAPOT AVANT

- E 46 630 commande d'ouverture de capot dans la boîte à gants 7/67-
- F 91 425 bouton de commande d'ouverture de capot avant 7/67-

CERCLAGE

- G 91 395 cerclage de boîte à gants 8/67- (sauf 1303)
- H 91 397 clip de cerclage de boîte à gants 8/67- (sauf 1303)

BOUTON ET SERRURE

- I 91 430 serrure de boîte à gants à clé 52-7/67
- J 91 435 serrure de boîte à gants sans clé 52-67
- K 91 440 serrure de boîte à gants à clé 8/67-
- L 91 449 serrure de boîte à gants sans clé 8/67-
- L 91 450 serrure de boîte à gants sans clé 8/67- **HELLA**
- M 91 460 serrure de boîte à gants à clé pour 1303
- N 91 465 clip de fixation de serrure de boîte à gants 1303

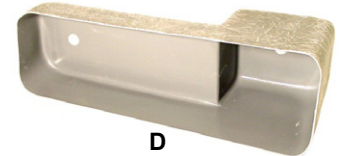
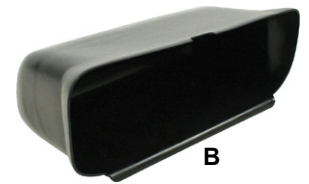
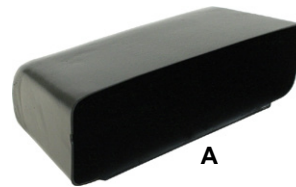

PLAGE ARRIERE

- O 92 970 plage arrière en vinyl noir lisse (pré-percée pour enceinte)



CONSOLE

- P 92 980 console centrale en plastic sur la poutre (tous modèles)
- Q 92 957 panier de rangement sur poutre noir
- R 92 958 panier de rangement sur poutre ivoire

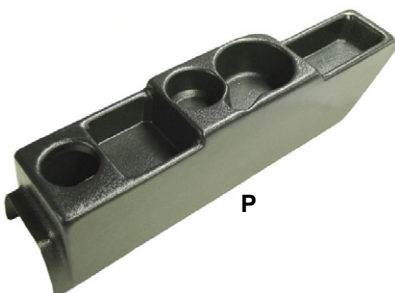
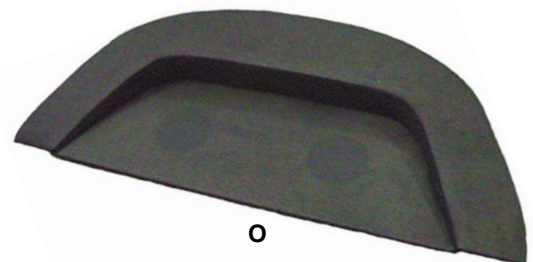

Notre sélection :



LOOK «BECKER»

Voir le détail du kit sur notre site www.technicdiffusion.com

Kit look «BECKER» boîtier **LAGUNA**

RÉF. : **U814400**

Kit look «BECKER» boîtier **HERMOSA**

RÉF. : **U814420**

Kit look «BECKER» boîtier **SAN DIEGO**

RÉF. : **U814440**



LOOK «BLAUPUNKT»

Voir le détail du kit sur notre site www.technicdiffusion.com

Kit look «BLAUPUNKT» boîtier **LAGUNA**

RÉF. : **U814401**

Kit look «BLAUPUNKT» boîtier **HERMOSA**

RÉF. : **U814421**

Kit look «BLAUPUNKT» boîtier **SAN DIEGO**

RÉF. : **U814441**



LOOK «SAPPHIRE»

Voir le détail du kit sur notre site www.technicdiffusion.com

Kit look «SAPPHIRE» boîtier **LAGUNA**

RÉF. : **U814404**

Kit look «SAPPHIRE» boîtier **HERMOSA**

RÉF. : **U814424**

Kit look «SAPPHIRE» boîtier **SAN DIEGO**

RÉF. : **U814444**



LOOK «70'S/80'S»

Voir le détail du kit sur notre site www.technicdiffusion.com

Kit look «70'S/80'S» boîtier **LAGUNA**

RÉF. : **U814403**

Kit look «70'S/80'S» boîtier **HERMOSA**

RÉF. : **U814423**

Kit look «70'S/80'S» boîtier **SAN DIEGO**

RÉF. : **U814443**

Vous voulez vous simplifier la vie ? Choisissez le look qui vous plait, le niveau de technologie embarquée qui vous convient, et c'est prêt !

	LAGUNA	HERMOSA	SAN DIEGO
Compatible iPod® / iPhone®			X
Bluetooth®		X	X
Port USB pour MP3/WMA		1	2
Entrée auxiliaire	1	2	2
Couleur écran	Blanc	Blanc/Vert	32000 couleurs
AM/FM RDS Tuner avec 30 pré-sélection	Pas RDS	Pas RDS	X
Puissance	4x18w	4x25w	4x25w
Sorties RCA avant et arrière		X	X
Sortie Subwoofer			X

Mais vous pouvez composer VOTRE autoradio, pour cela il vous suffit de suivre les différentes étapes :

1 Choisissez votre **niveau de gamme** :

Boîtiers :

Laguna

RÉF. : U814001

HERMOSA

RÉF. : U814002

San Diego

RÉF. : U814006

2 Choisissez votre **afficheur** :

Pour LAGUNA :

Pour HERMOSA/SAN DIEGO :

Pour HERMOSA/SAN DIEGO :



Face noire/boutons noirs
RÉF. : U814120

Face chromée/boutons chromés
RÉF. : U814121

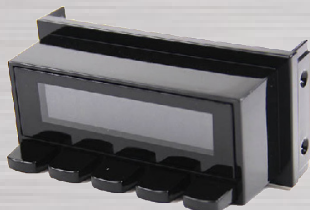

Face noire boutons noirs
RÉF. : U814130

Face noire boutons chromés
RÉF. : U814131

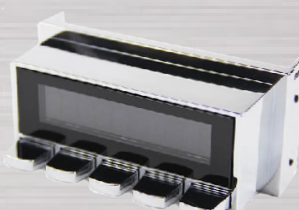

Face chromée boutons noirs
RÉF. : U814133

Face chromée boutons chromés
RÉF. : U814132



Face chromée boutons noirs
RÉF. : U814134

3 Choisissez votre **façade** :



Façade «large»
192x56.7mm

Façade noire
RÉF. : U814330

Façade chromée
RÉF. : U814331

Façade noire à bords chromés
RÉF. : U814332

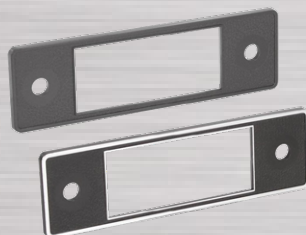

Façade «étroite»
164.5x50mm

Façade noire
RÉF. : U814310

Façade noire à bords chromés
RÉF. : U814311

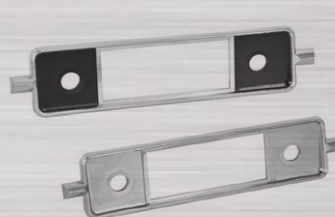

Façade 185x52mm

Façade noire à bords chromés
RÉF. : U814320

Façade chromée à bords chromés
RÉF. : U814321

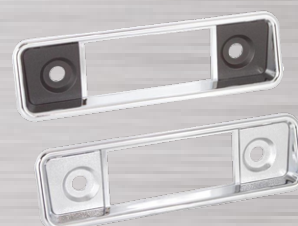

Façade à déport
190.5x54mm

Façade noire à bords chromés
RÉF. : U814325

Façade chromée à bords chromés
RÉF. : U814326

4 Choisissez les **anneaux de commande** (vendus par 2) :



Set de 2 anneaux de commande «EURO»

Noirs
RÉF. : U814651

Chromés
RÉF. : U814652

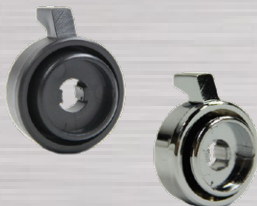

Set de 2 anneaux de commande type «BLAUPUNKT»

Noirs
RÉF. : U814655

Chromés
RÉF. : U814656

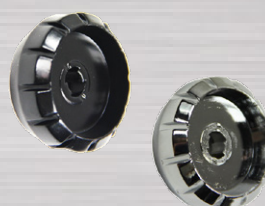

Set de 2 anneaux de commande type «SAPPHIRE»

Noirs
RÉF. : U814660

Chromés
RÉF. : U814661

5 Choisissez vos boutons (vendus par 2) :



Boutons «EURO»

Noirs

RÉF. : U814601

Chromés

RÉF. : U814602



Boutons type «BLAUPUNKT»

RÉF. : U814615



Boutons type «SAPPHIRE»

Noirs

RÉF. : U814620

Ivoires

RÉF. : U814621



Boutons style «BRONCO»

RÉF. : U814631



Boutons noirs style «AMC»

RÉF. : U814630

Pour les modèles style «Becker» :

Au moment de choisir la façade, vous devez sélectionner en plus les inserts de finition de votre façade :



Façade chromée type «BECKER» 189x58.5mm

RÉF. : U814340



Boutons noirs type «BECKER»

Noirs

RÉF. : U814610

Chromés

RÉF. : U814611



Inserts noirs pour façade type «BECKER»

Lisses

RÉF. : U814341

Mouchetés

RÉF. : U814342



Inserts chromés pour façade type «BECKER»

Rainures larges

RÉF. : U814343

Rainures fines

RÉF. : U814344

Accessoires :

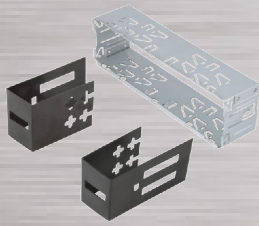

Kit fixation adaptateur DIN
17.8x5.1cm

RÉF. : U814750

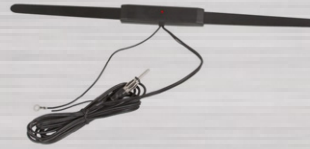

Antenne AM/FM amplifiée
?mm

RÉF. : U815540



Câble d'extension USB
(1m30)

RÉF. : U814795



Paire de haut-parleurs
50w diam. 10cm

RÉF. : U814703



Paire de haut-parleurs
50w diam. 16cm

RÉF. : U814705

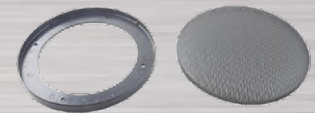

Grilles pour haut-parleurs

Diam 10cm

RÉF. : U814704

Diam 16cm

RÉF. : U814706



Subwoofer amplifié
diam. 20cm 100w 35x23x7cm

RÉF. : U814710



Set de 2 carrés d'isolation
phonique 25x25cm

RÉF. : U825010



Set de 2 carrés d'isolation
phonique 80x40cm

RÉF. : U825015



Set de 2 carrés d'isolation
phonique et thermique
137x99cm

RÉF. : U825020





A



C

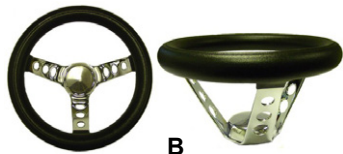

B



D



E



G

VOLANT

- A 98 700 volant **GRANT** 3 branches chromées et tour bois diamètre 13 1/2"
- B 98 701 volant **GRANT** 3 branches chromées diamètre 10"
- C 98 710 volant **GRANT** «Classic Nostalgia» 3 branches inox et tour bois diamètre 15"
- D 98 707 volant **EMPI** 3 branches chromées diamètre 10"
- D 98 708 volant **EMPI** 3 branches chromées diamètre 12 1/2"
- D 98 705 volant **EMPI** 3 branches chromées diamètre 13 1/2"
- E 98 706 volant **EMPI** 3 branches chromées diamètre 14 3/4"
- F 98 721 volant **MOON Metal Flake** vert pailleté diamètre 13,5"
- F 98 723 volant **MOON Metal Flake** gris pailleté diamètre 13,5"
- G 94 295 volant **FLAT 4 FORMULA** réplique «EMPI SPEEDWELL» diamètre 14 1/2" (vendu sans cache-moyeu, prévoir réf 94296)
- H 94 300 volant **FLAT 4 GT** 3 branches chromées et tour bois diamètre 15 1/2"
- I 94 305 volant **BANJO** blanc diamètre 15 1/2"
- J 94 310 volant **BANJO** noir diamètre 15 1/2"
- K 94 060 volant 3 branches standard 49-60 noir
- L 94 050 volant type origine 62-71 noir
- L 94 051 volant type origine 62-71 "off-white"
- L 94 052 volant type origine 62-71 ivoire
- M 94 080 volant type origine 62-71 noir complet **EMPI**
- M 94 081 volant type origine 62-71 gris clair complet **EMPI**
- M 94 082 volant type origine 62-71 ivoire complet **EMPI**
- M 94 070 volant type origine 62-71 noir complet **FLAT4**
- M 94 072 volant type origine 62-71 ivoire complet **FLAT4**



F



H

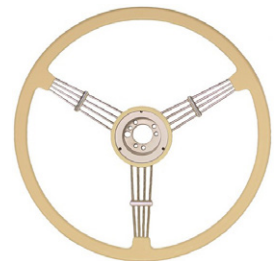

I



J



K



L



M



N



O

MOYEU

- N 94 215 moyeu pour volant GRANT, EMPI et MOON 49-7/60
- N 94 220 moyeu pour volant GRANT, EMPI et MOON 8/60-7/73
- N 94 230 moyeu pour volant GRANT, EMPI et MOON 8/73-
- O 94 301 moyeu pour volant FLAT4 GT 49-7/60
- O 94 302 moyeu pour volant FLAT4 GT 8/60-7/73
- O 94 303 moyeu pour volant FLAT4 GT 8/73-

- A 94 311 moyeu pour volant BANJO 49-7/60
- B 94 312 moyeu pour volant BANJO 8/60-7/73
- C 94 321 moyeu pour volant FLAT4 FORMULA 49-7/60
- C 94 322 moyeu pour volant FLAT4 FORMULA 8/60-7/73
- C 94 323 moyeu pour volant FLAT4 FORMULA 8/73-

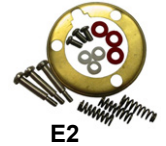
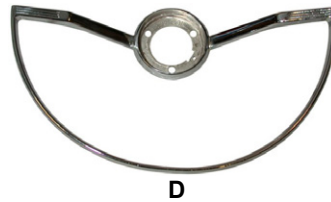
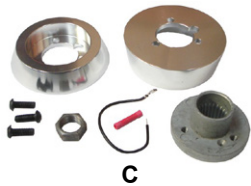

PERIPHERIQUE

- D 94 150 demi-cerclage de klaxon
- E1 94 160 set de montage (14 pièces) pour cerclage de volant chromé 8/60-7/71
- E2 94 161 set de montage (16 pièces) pour cerclage de volant chromé 8/71-
- F 94 151 bouton de klaxon pour 1303 71-73
- F 94 152 bouton de klaxon pour 1303 74-
- G 94 165 charbon de klaxon -59
- H1 94 045 bague de rappel de volant -70
- H2 94 040 platine contacteur de klaxon 7/71- (sous le volant)
- H3 94 041 douille isolante de klaxon 8/71-12/85
- I 94 144 écrou de volant -7/59
- I 94 145 écrou de volant 8/59-7/66
- I 04 308 écrou de volant 8/66-
- J 94 147 rondelle élastique diamètre 18mm pour écrou de volant
- J 94 148 rondelle élastique diamètre 16mm pour écrou de volant
- K1 83 188 roulement de colonne de direction 62-67
- K2 83 189 support + bague de colonne de direction -67
- K3 83 186 roulement de colonne de direction 68-7/71 (pour commodo sans sabot en cuivre pour klaxon)
- K4 83 184 roulement de colonne de direction 8/71- (pour commodo avec sabot en cuivre pour klaxon)
- K5 83 181 bague supérieure de colonne de direction -59
- K6 83 182 câble de roulement de colonne de direction 8/67-7/74
- K7 83 183 câble de roulement de colonne de direction 8/74-79
- K8 W419188 bague d'espacement entre volant et colonne de direction 8/74-79

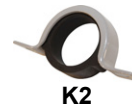

BOUTON DE KLAXON

- L 94 154 bouton de klaxon noir 56-59
- M 94 155 bouton de klaxon pour cerclage de volant avec logo wolfsburg 8/60-7/71
- N 94 156 bouton de klaxon avec horloge 8/60-7/71
- M 94 304 bouton de klaxon pour volant FLAT 4 GT siglé WOLFSBURG
- O 94 314 bouton de klaxon pour volant BANJO « SUN & MOON »
- P 94 315 bouton de klaxon pour volant BANJO « SAINT CHRISTOPHE »
- Q 94 296 bouton de klaxon pour volant FLAT 4 FORMULA réf 94295



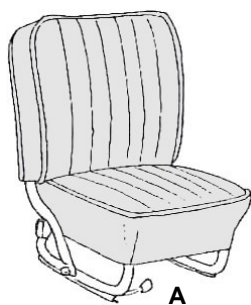

A

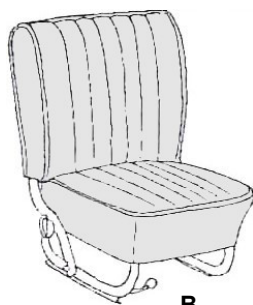

B

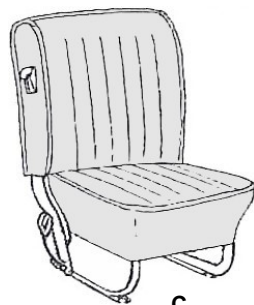

C

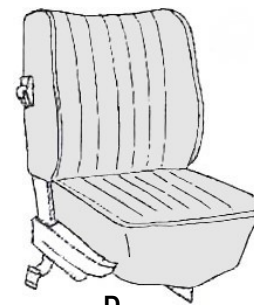

D



HOUSSE DE SIEGE

nos housses de sièges sont vendues pour les deux sièges avant et la banquette arrière et sont en remplacement de l'ancienne housse

GRIS CLAIR (OFF WHITE)

SANS APPUIS TETE

- A 92 673 kit housses de sièges gris clair 56-57 (smooth leatherette #15)
- A 92 661 kit housses de sièges gris clair 58-64 (smooth leatherette #15)
- B 92 663 kit housses de sièges gris clair 65-67 (smooth leatherette #15)
- C 92 665 kit housses de sièges gris clair 68-72 (basketweave #05)
- D 92 667 kit housses de sièges gris clair 73 (basketweave #05)
- E 92 669 kit housses de sièges gris clair 74-76 (basketweave #05)

AVEC APPUIS TETE

- F 92 653 kit housses de sièges gris clair 68-69 avec appuis tête incorporé (basketweave #05)
- G 92 655 kit housses de sièges gris clair 70-72 avec appuis tête incorporé (basketweave #05)
- H 92 657 kit housses de sièges gris clair 73 avec appuis tête incorporé (basketweave #05)
- I 92 659 kit housses de sièges gris clair 74-76 avec appuis tête incorporé (basketweave #05)

NOIR

SANS APPUIS TETE

- A 92 672 kit housses de sièges noir 56-57 (smooth leatherette #11)
- A 92 660 kit housses de sièges noir 58-64 (smooth leatherette #11)
- B 92 662 kit housses de sièges noir 65-67 (smooth leatherette #11)
- C 92 664 kit housses de sièges noir 68-72 (basketweave #01)
- D 92 666 kit housses de sièges noir 73 (basketweave #01)
- E 92 668 kit housses de sièges noir 74-76 (basketweave #01)

AVEC APPUIS TETE

- F 92 652 kit housses de sièges noir 68-69 avec appuis tête incorporé (basketweave #01)
- G 92 654 kit housses de sièges noir 70-72 avec appuis tête incorporé (basketweave #01)
- H 92 656 kit housses de sièges noir 73 avec appuis tête incorporé (basketweave #01)
- I 92 658 kit housses de sièges noir 74-76 avec appuis tête incorporé (basketweave #01)
- J 92 674 kit housses de sièges noir 77- avec appuis tête séparés réf 92675 (basketweave #01)
- K 92 675 set de 2 housses pour appuis tête noir 77- pour réf 92674

ROUGE

SANS APPUIS TETE

- A 92 620 kit housses de sièges rouge 58-64 (smooth leatherette #17)
- B 92 621 kit housses de sièges rouge 65-67 (smooth leatherette #17)
- C 92 622 kit housses de sièges rouge 68-72 (basketweave #07)
- D 92 623 kit housses de sièges rouge 73 (basketweave #07)
- E 92 624 kit housses de sièges rouge 74-76 (basketweave #07)



E

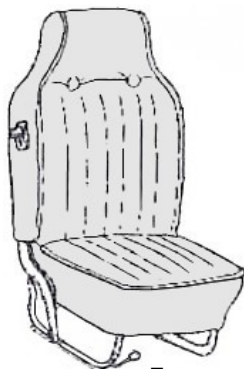

F



G

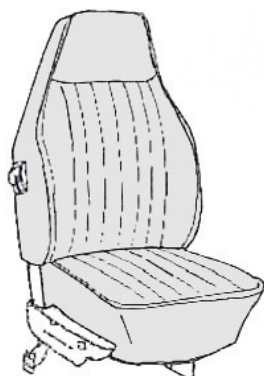

H



I

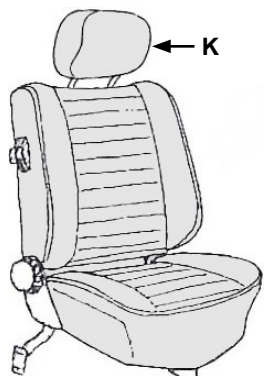

J

← K

ELEMENTS DE FIXATION

- A 92 619 set de 10 pièces de réparation des fixations de housse sur structure de siège
- B U435900 kit de fixation de housses de sièges avec pince
- U435905 jeu de 200 agrafes "Nez de cochon" pour sellerie

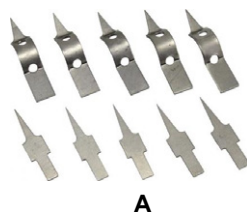

PANNEAUX ARRIERE DE SIEGE

se place sous la housse de siège à l'arrière du dossier pour le rigidifier

- C 92 627 set de 2 panneaux pour dossier de siège avant 56-64
- D 92 628 set de 2 panneaux pour dossier de siège avant 65-72
- E 92 629 set de 2 panneaux pour dossier de siège avant 73-79

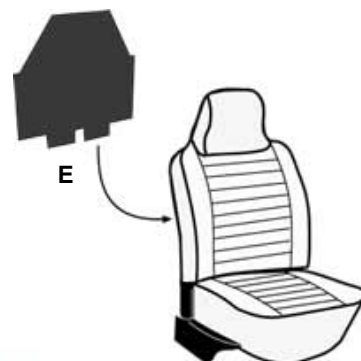
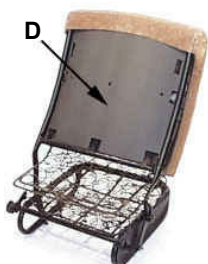

PAILLE DE REPARATION

SIEGE AVANT

ASSISE

- F 92 606 paille d'assise de siège 56-67
- G 92 607 paille d'assise de siège 68-72
- H 92 608 paille d'assise de siège 73-76

DOSSIER

- I 92 600 paille de dossier de siège avant 56-64
- H 92 601 paille de dossier de siège avant 65-67
- K 92 602 paille de dossier de siège avant 68-72 avec appui-tête intégré (vendu sans partie appui-tête)
- J 92 609 paille de dossier de siège avant 68-72 sans appui-tête (siège avec basculeur)
- L 92 603 paille de dossier de siège avant 1973 avec appui-tête intégré
- M 92 604 paille de dossier de siège avant 74-76 avec appui-tête intégré (vendu sans partie appui-tête)
- N 92 618 paille d'appui-tête 74-76
- O 92 605 paille de dossier de siège avant 77-

BANQUETTE ARRIERE

ASSISE

- P 92 612 paille d'assise de banquette arrière 56-64 berline
- P 92 613 paille d'assise de banquette arrière 65- berline

DOSSIER

- Q 92 610 paille de dossier de banquette arrière -64 berline
- Q 92 611 paille de dossier de banquette arrière 65- berline

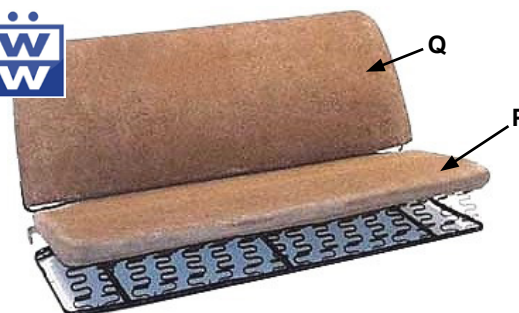
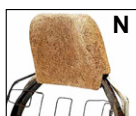
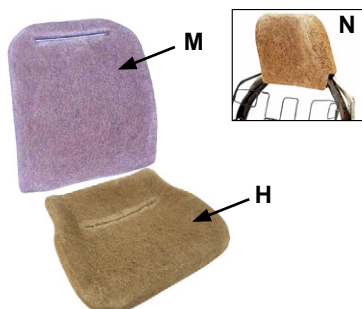
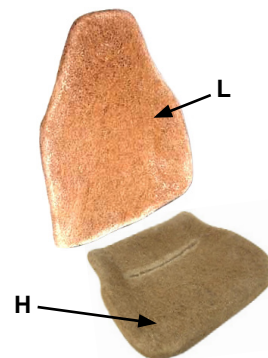
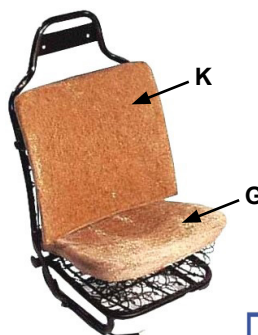
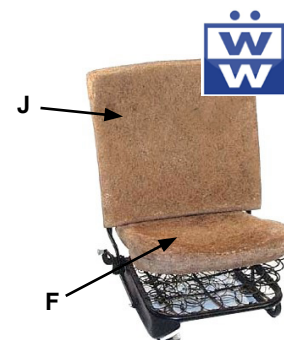

MOUSSE DE REPARATION

SIEGE AVANT (pour 1 siege)

SANS APPUIS TETE

- A 92 680 mousses de réparation assise et dossier 56-64
- A 92 681 mousses de réparation assise et dossier 65-72

AVEC APPUIS TETE

- A 92 682 mousses de réparation assise et dossier 68-72 (vendu sans la partie appuis tête)
- A 92 683 mousses de réparation assise et dossier 73
- A 92 684 mousses de réparation assise et dossier 74-76
- B 92 685 mousse de réparation de dossier 77-
- C 92 686 mousse de réparation d'assise 77-

BANQUETTE ARRIERE

- D 92 690 mousses (2) de réparation de banquette arrière 54-64
- D 92 691 mousses (2) de réparation de banquette arrière 65-

PERIPHERIQUE DE SIEGE AVANT

- E1 92 805 poignée de basculement de siège g ou d 8/71-4/79
- E1 92 807 poignée de basculement de siège g ou d 7/66-7/71
- E2 92 809 clip sur poignée de basculement de siège 7/66-
- F 92 806 enjoliveur de poignée de basculement de sièges 8/71-4/79
- F 92 808 enjoliveur de poignée de basculement de sièges 7/66-7/71
- G 92 803 bouton de réglage de siège 52- noir
- G 92 804 bouton de réglage de siège 52- ivoire
- H1 92 830 set de 4 glissières de rails de sièges 7/67-7/72 (pr rails en T)
- H2 92 802 ressort de rappel de siège avant gauche ou droit 56-72
- I1 92 810 set de 3 câbles plastique pr pied de siège avant g ou d 8/72-
- I2 92 811 câbles plastique avant pour pied de siège avant g ou d 8/72-
- I3 92 812 câbles plastique arrière pr pied de siège avant g ou d 8/72-
- J 92 831 cache armature de siège conducteur extérieur 8/72-
- K 92 832 cache armature de siège conducteur intérieur 8/72-
- L 92 833 cache armature de siège passager intérieur 8/72-
- M 92 834 cache armature de siège passager extérieur 8/72-
- N 92 813 cache armature de siège gauche extérieur 76-
- O 92 814 cache armature de siège droit extérieur 76-
- P 92 815 cache armature de siège gauche intérieur (avec trou) 76-
- Q 92 816 cache armature de siège droit intérieur (avec trou) 76-
- R 92 835 molette de réglage d'inclinaison de siège 8/72-
- S 92 838 écrou papillon pour fixation de siège -65
- T 92 817 câble de réglage avant/arrière de siège 76-78
- U 92 818 câble de réglage avant/arrière de siège 79

PERIPHERIQUE BANQUETTE ARRIERE

- V 92 820 languette de retenue du dossier de banquette arrière -7/67
- W 92 825 crochet de languette de retenue de dossier -7/67
- X 92 826 butée de banquette arrière 8/59-7/71
- X 92 827 butée de banquette arrière 8/71-
- Y 92 828 vis de fixation de banquette arrière 56-79
- Z 92 632 habillage arrière TMI de banquette arrière 65-71

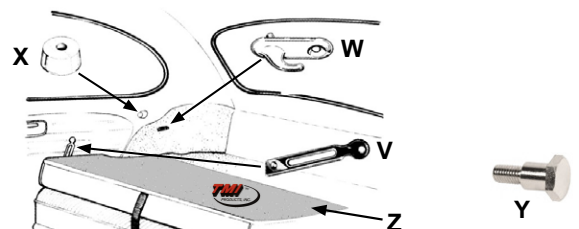
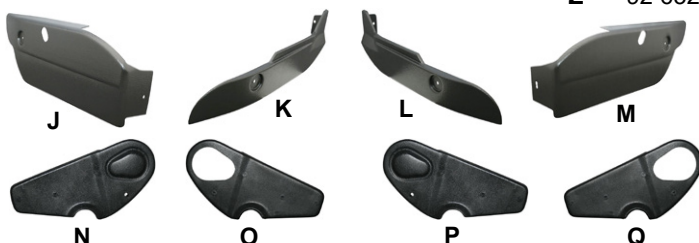
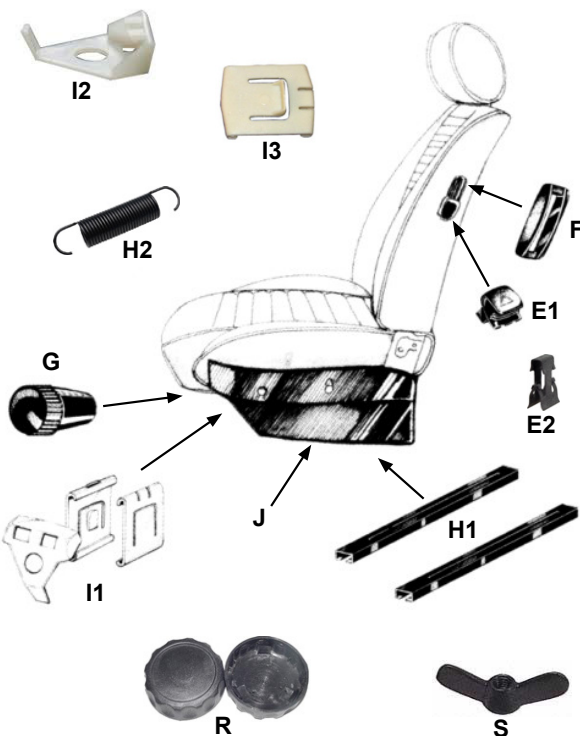
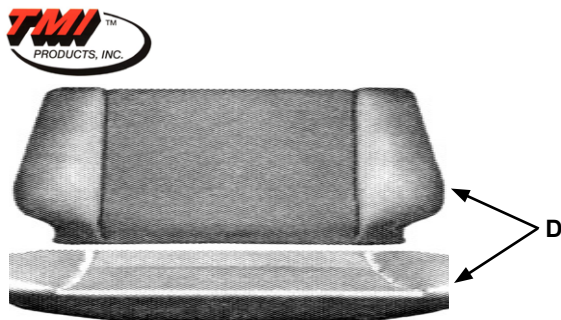
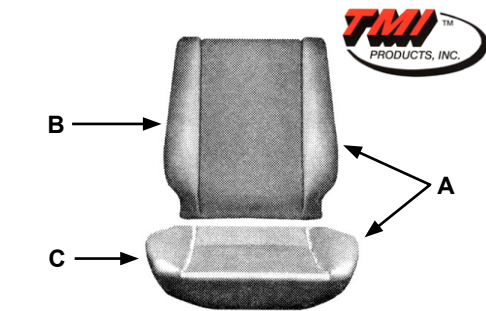

CEINTURE DE SECURITE

TYPE ORIGINE

vendues avec le nécessaire de montage et sont aux normes CE

AVANT

- A U810060-NR ceinture avant noire manuelle (3 points d'attache)
- B U810080-NR ceinture avant noire à enrouleur (4 points d'attache)

ARRIERE

- C U810200-NR ceinture arrière noire manuelle (3 points d'attache)
- D U810210-NR ceinture arrière noire manuelle (2 points d'attache)
- E U810240-NR ceinture avant ou arrière noire à enrouleur (2 points d'attache)

COULEUR

vendues avec le nécessaire de montage et sont aux normes CE

AVANT

- U810080-GR ceinture avant grise à enrouleur (4 points d'attache)
- U810080-BG ceinture avant beige à enrouleur (4 points d'attache)
- U810080-BL ceinture avant bleue à enrouleur (4 points d'attache)
- U810080-RG ceinture avant rouge à enrouleur (4 points d'attache)

ARRIERE

- F U810210-BG ceinture arrière beige manuelle (2 points d'attache)
- F U810210-RG ceinture arrière rouge manuelle (2 points d'attache)
- U810200-BG ceinture arrière beige manuelle (3 points d'attache)
- U810200-RG ceinture arrière rouge manuelle (3 points d'attache)

PERIPHERIQUE

- G U810290 extension de ceinture rouge
- H U810620 paire de plaque de montage de ceinture avec écrous
- I U810621 plaque de montage pour ceinture
- J U810625 vis de ceinture de sécurité
- K U810645 patte de fixation de ceinture en L 90°
- L 92 919 adaptateur de filet de boulon de ceinture (permet de poser des ceintures modernes aux normes CE sur un véhicule de 62-65, vendu avec fixation de ceinture)
- M 92 917 vis cache trou de fixation de ceinture blanche

WOB

nos ceintures WOB sont vendues avec le kit de montage

- N 92 948 autocollant Wolfsburg pour ceinture style WOB

2 POINTS

- O U810405-NR ceinture style WOB 2 points gauche ou droite noire
- O U810405-GR ceinture style WOB 2 points gauche ou droite grise
- O U810405-BG ceinture style WOB 2 points gauche ou droite beige
- O U810405-BO ceinture style WOB 2 points gauche ou droite bordeaux
- O U810405-RG ceinture style WOB 2 points gauche ou droite rouge

3 POINTS

- P U810420-NR ceinture style WOB 3 points gauche ou droite noire
- P U810420-GR ceinture style WOB 3 points gauche ou droite grise
- P U810420-BG ceinture style WOB 3 points gauche ou droite beige
- P U810420-RG ceinture style WOB 3 points gauche ou droite rouge

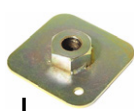
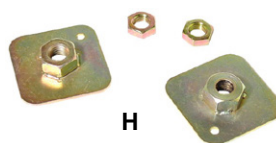
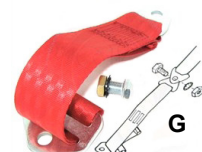
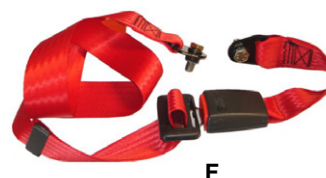
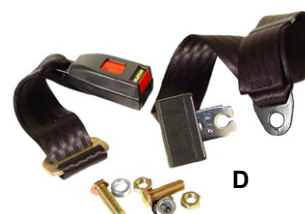
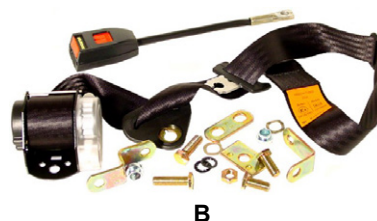

HARNAIS (homologués)

- A U810300-RG harnais 3 points rouge homologué
- A U810300-BL harnais 3 points bleu homologué
- A U810300-NR harnais 3 points noir homologué
- B U810310-RG harnais 3 points à enrouleur rouge homologué
- B U810310-NR harnais 3 points à enrouleur noir homologué



BAQUET RACE-TRIM

- C 92 850 baquet «RACE-TRIM» habillage vinyl noir / tissu noir

EMBASE

- D U830540 rail de siège universel coulissant (pour un siège)
- E 92 861 embase adaptable de siège gauche pour rail 56-70 en L
- E 92 862 embase adaptable de siège droit pour rail 56-70 en L
- F 92 863 embase adaptable de siège gauche ou droit pour rail 71-72 en T
- G 92 864 embase adaptable de siège gauche ou droit pour dôme 73-79

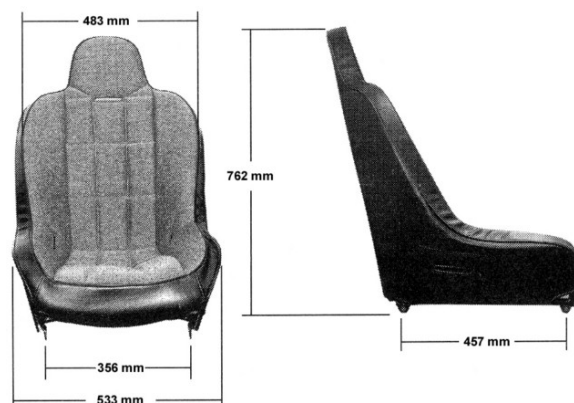
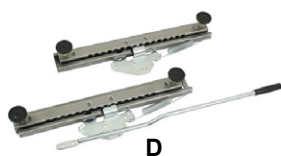

ARCEAU

- H 92 902 arceau de sécurité 4 points (diam. 51mm)
- I 92 904 arceau de sécurité 6 points (diam. 38mm)



LEVIER DE VITESSE

QUICK SHIFT

A 91 690 quick shift aluminium

TYPE ORIGINE

- B 91 655 kit levier de vitesse complet 56-7/67
- C 91 660 kit levier de vitesse complet 8/67-
- D 91 665 plaque sous levier de vitesse toutes années
- E 91 649 soufflet de levier de vitesse -57
- F 91 650 soufflet de levier de vitesse 58-
- F 91 651 soufflet de levier de vitesse 58- **Qualité OEM**
- G 91 652 soufflet pour levier de vitesse équipé d'un antivol

A DEBATTEMENT REDUIT

- H 91 750 levier de vitesse «Trigger shifters» **EMPI**
- I 91 653 soufflet pour levier de vitesse "Trigger" réf 91750
- J 91 760 levier de vitesse chromé «poignée en T» longueur 12" siglé **EMPI** (bouton de marche arrière sur le côté)
- K 91 765 levier de vitesse chromé «poignée en T» longueur 10" siglé **EMPI** (bouton de marche arrière sur le côté)
- L 91 770 levier de vitesse **SCAT** «DRAG FAST» 68-
- M 91 754 shifter droit **CSP** pour T1 poignée en T gachette
- N 91 756 shifter droit **CSP** pour T1 poignée en boule gachette
- O 91 757 shifter incliné **CSP** pour T1 poignée en boule gachette
- P 91 691 levier de vitesse **Vintage Speed** BLACK MAMBA Club Sport
- Q 91 692 levier de vitesse **Vintage Speed** BLACK MAMBA
- R 91 696 levier de vitesse **Vintage Speed** CLASSIC SPORT longueur 13,5" courbé, tige et pommeau ivoire
- S 91 697 levier de vitesse **Vintage Speed** CLASSIC SPORT longueur 13,5" courbé
- T 91 698 levier de vitesse **Vintage Speed** CLASSIC SPORT longueur 11,5" droit
- U 91 699 levier de vitesse **Vintage Speed** CLASSIC SPORT longueur 10,5" droit



POMMEAU DE LEVIER DE VITESSE

TYPE ORIGINE

- A 91 740 pommeau de levier de vitesse ivoire 52-61 (filet 10mm)
- A 91 741 pommeau de levier de vitesse noir 52-61 (filet 10mm)
- A 91 742 pommeau de levier de vitesse ivoire 62-67 (filet 7mm)
- A 91 746 pommeau de levier de vitesse gris 62-67 (filet 7mm)
- A 91 743 pommeau de levier de vitesse noir 62-67 (filet 7mm)
- B 91 744 pommeau de levier de vitesse noir 68- (filet 12mm)

VINTAGE SPEED

- C 91 702 pommeau **Vintage Speed** ivoire 52-61 (filet 10mm)
- C 91 701 pommeau **Vintage Speed** ivoire 62-67 (filet 7mm)
- C 91 703 pommeau **Vintage Speed** ivoire 68- (filet 12mm)
- D 91 705 pommeau **Vintage Speed** noir 52-61 (filet 10mm)
- D 91 704 pommeau **Vintage Speed** noir 62-67 (filet 7mm)
- D 91 706 pommeau **Vintage Speed** noir 68- (filet 12mm)
- E 91 708 pommeau **Vintage Speed** noir 52-61 (filet 10mm)
- E 91 707 pommeau **Vintage Speed** noir 62-67 (filet 7mm)
- E 91 709 pommeau **Vintage Speed** noir 68- (filet 12mm)

AUTRE POMMEAU (pour diam 12mm 68-)

- F 91 710 pommeau en vinyl noir avec le dessin des vitesses
- G 91 712 pommeau en vinyl noir siglé EMPI
- H 91 725 pommeau en bois FLAT GT
- I 91 726 pommeau en bois WOLFSBURG
- J 91 720 pommeau en forme de boule de billard "8 ball"
- K 91 745 pommeau en forme de balle de Golf

PEDALIER

- L 91 130 bloc pédale origine 8/66- vendu sans la pédale d'accélérateur (prévoir réf 91125)

REPARATION

- M 91 115 kit de réparation de pédale d'accélérateur 8/57-7/66
- N 91 120 kit de réparation de pédale d'accélérateur 8/66-
- O 91 125 kit réparation pédale d'accélérateur complet 8/66-
- P 91 140 pédale d'accélérateur seule 8/57-7/66
- Q 91 137 pédale d'accélérateur seule 8/66-
- R 91 129 pédale d'accélérateur BILLET en aluminium avec insert caoutchouc 8/66-
- S 91 131 pivot de pédale d'accélérateur 8/57-7/66
- T 91 132 pivot de pédale d'accélérateur 8/66-
- U 91 138 câble de blocage de retour de pédale de frein 8/66-
- V 91 139 patte de fixation de pédale d'accélérateur
- W 91 135 ressort de rappel de pédalier 50-7/57
- X 91 133 ressort de rappel de pédalier 8/57-7/66
- Y 91 134 ressort de rappel de pédalier 8/66-
- Z1 91 136 clip de retenue d'axe de maître-cylindre sur pédalier
- Z2 91 141 tige de poussée sur pédale de frein 57-79

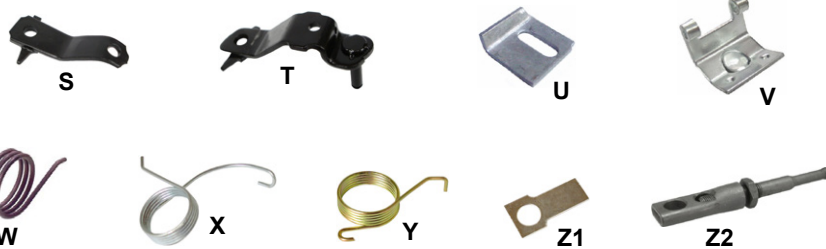
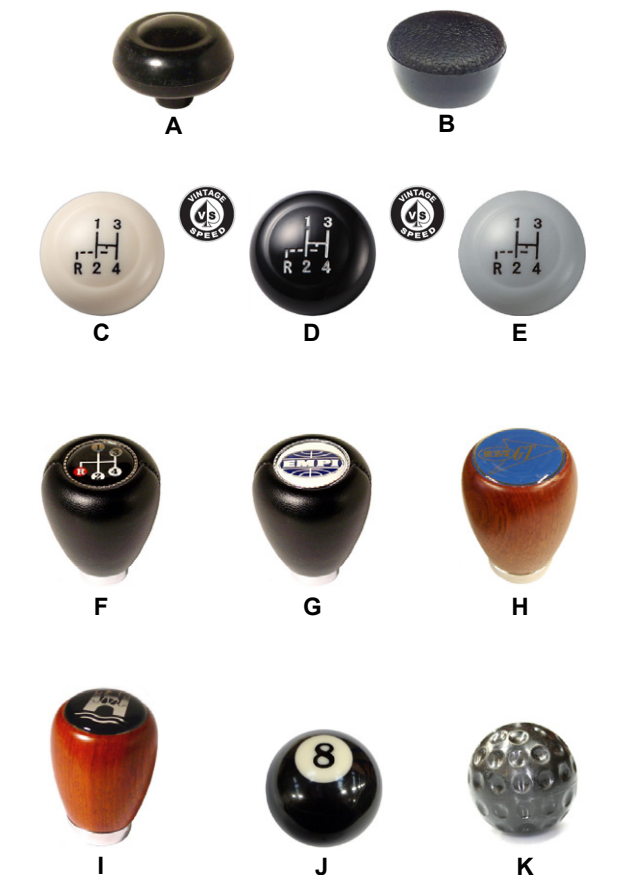

COUVRE PEDALE

- A 91 104 set de 2 couvres pédales de frein et d'embrayage avec sigle -57
- B 91 100 couvre pédale de frein ou d'embrayage
- C 91 101 couvre pédale de frein ou d'embrayage avec sigle
- D 91 102 couvre pédale de frein ou d'embrayage carré 74-
- E 91 105 couvre pédale d'accélérateur d'automatique 68-70
- F 91 106 couvre pédale d'accélérateur d'automatique 71-75
- G 91 110 couvre pédale d'accélérateur 8/57-
- H 91 150 set de 3 couvres pédales chromés
- I 91 170 couvre pédale d'accélérateur en forme de pied (*big foot*)
- J 91 180 roller pédale noir
- K 91 129 pédale d'accélérateur BILLET en aluminium avec insert caoutchouc 8/66-

SPACER

- L 72 100 spacer entre maître-cylindre et nez de chassis 50-77
- L 72 101 spacer entre maître-cylindre et nez de chassis 1302/03

CRUISER PEDAL

- M 91 126 «cruiser pedal» bleue T1 53-57
- M 91 128 «cruiser pedal» noire T1 53-57

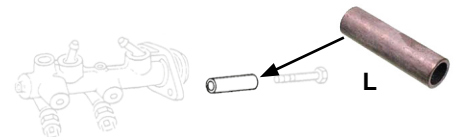
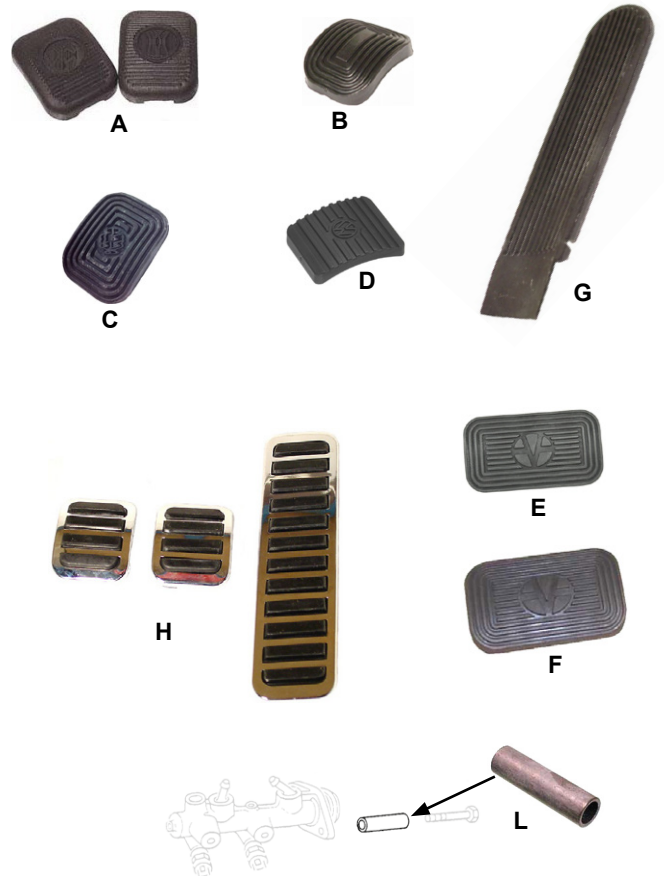

FREIN A MAIN

- N 91 680 kit levier de frein à main chromé 8/67-
- N 91 683 kit levier de frein à main noir 8/67-
- O 91 684 boulon de réglage de tension de câble de frein à main 7/64-
- P 91 682 patte d'équilibrage de réglage de frein à main 65-

SOUFFLET

- Q 91 600 soufflet de frein à main noir -57
- R 91 610 soufflet de frein à main noir 57-7/63
- S 91 620 soufflet de frein à main noir 8/63-
- S 91 623 soufflet de frein à main noir 8/63- *Qualité Supérieure*

PERIPHERIQUE

- U 91 685 bouton de frein à main 49-79 ivoire
- U 91 686 bouton de frein à main 49-79 noir
- V 91 687 couvre frein à main bois avec bouton chromé
- W 91 688 poignée de frein à main noire 68-79

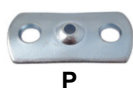
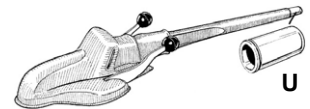

MANIVELLE DE VITRE

TYPE ORIGINE

- A 91 272 poignée nervurée de lève-vitre pour cox -55
- B 91 235 set de 2 manivelles de lève-vitre 56-66 ivoire
- B 91 236 set de 2 manivelles de lève-vitre 56-66 noire
- B 91235-3 manivelle de lève-vitre 56-66 ivoire **Qualité supérieure**
- B 91236-3 manivelle de lève-vitre 56-66 noire **Qualité supérieure**
- C 91 231 manivelle de lève-vitre 67
- D 91 244 manivelle de lève-vitre 68-69 **Qualité supérieure**
- E1 91 240 manivelle de lève-vitre 70-73
- E2 91 243 manivelle de lève-vitre 70-73 **Qualité supérieure**
- F1 91 250 manivelle de lève-vitre noire 74-
- F1 91 251 manivelle de lève-vitre marron 74-
- F2 91 246 manivelle de lève-vitre chromée et noire 74-

CUSTOM (68-)

- G 91 254 set de 2 manivelles de lève vitre chrome et bouton noir
- G 91 255 set de 2 manivelles de lève vitre chrome et bouton bois
- H 91 256 set de 2 manivelles de lève vitre aluminium

PERIPHERIQUE

- I 91 241 rondelle de manivelle de lève vitre -55 ivoire
- I 91 242 rondelle de manivelle de lève vitre -55 noire
- J 91 232 set de 4 rondelles de manivelle de lève vitre 55-66 noires
- J 91 233 set de 4 rondelles de manivelle de lève vitre 55-66 ivoires
- K 91 234 set de 4 axes de maintien de manivelle de lève vitre -67
- L 91 237 ressort de manivelle de lève vitre toutes années
- M 91 238 vis de fixation de manivelle de lève vitre 68-
- N1 91244-1 set de 2 rondelles sous manivelle de lève vitre 68-69
- N2 91 239 rondelle noire plastique sous manivelle de lève vitre 70-
- N2 91 252 rondelle marron plastique sous manivelle de lève vitre 70-

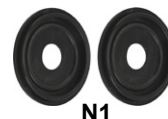
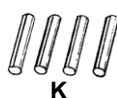

LOQUET DE PORTE

- O1 91 260 set de 2 loquets de porte 8/66-
- O2 91 261 set de 2 loquets de porte 1967 avec joints d'embase
- P 91 270 set de 2 loquets de porte chrome/bois 8/66-
- Q 91 275 set de 2 loquets de porte aluminium 8/66-
- R U845245 set de 2 loquets de porte **MOON** 8/66-
- S 91 267 set de 2 loquets de porte alu **BILLET** style origine 8/66-
- T 91 278 set de 2 joints d'embase de loquets de portes 8/66-

POIGNEE DE FERMETURE DE PORTE

- U 91 279 contour de gache de porte noir 8/66-
- V 91 280 contour de gache de porte chromé 8/66-
- W 91 281 gache intérieure gauche d'ouverture de porte chromée 67-
- W 91 282 gache intérieure droite d'ouverture de porte chromée 67-
- X 91 283 coquille noire de gache de porte 66-
- I 91 241 rondelle de poignée de porte -55 ivoire
- I 91 242 rondelle de poignée de porte -55 noire
- J 91 232 set de 4 rondelles de poignée de porte 55-66 noires
- J 91 233 set de 4 rondelles de poignée de porte 55-66 ivoires
- Y 91 271 poignée intérieure nervurée de porte -55
- Z 91 284 poignée intérieure de porte origine 56-7/66



PANNEAU DE PORTE

TYPE ORIGINE (avec vide poche)

- 91 327 set de 4 panneaux de porte noirs 56-64 **TMI**
- 91 328 set de 4 panneaux de porte gris clair (off white #15) 56-64 **TMI**
- A 91 330 set de 4 panneaux de porte noirs 65-66 **TMI**
- A 91 333 set de 4 panneaux de porte gris clair (off white #15) 65-66 **TMI**
- A 91 332 set de 4 panneaux de porte rouge (red #17) 65-66 **TMI**
- A 91 340 set de 4 panneaux de porte noirs 67- **Qualité Standard**
- A 91 341 set de 4 panneaux de porte noirs 67- **Qualité Supérieure**
- A 91 346 set de 4 panneaux de porte noirs 67- **TMI**
- A 91 343 set de 4 panneaux de porte gris clair (off white #15) 67- **TMI**
- A 91 342 set de 4 panneaux de porte rouge (red #17) 67- **TMI**

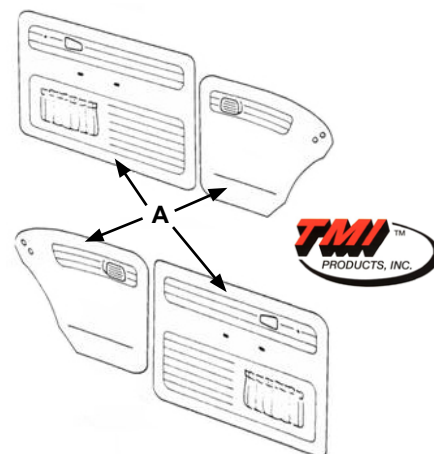

BAGUETTES CHROMEES

- B 91 351 kit de baguettes chromées de panneaux de porte pour Cox Berline 56-57 (livrées avec clips)
- B 91 352 kit de baguettes chromées de panneaux de porte pour Cox Berline 58-59 (livrées avec clips)
- B 91 353 kit de baguettes chromées de panneaux de porte pour Cox Berline 1966 (livrées avec clips)



PERIPHERIQUE

- C U825015 rectangle 80x40cm d'isolation phonique pour mettre à l'intérieur des portes
- D 91 359 clip de panneau de porte -59
- E 91 360 clip de panneau de porte 60-
- F 17 180 caoutchouc de clip de panneau de porte toutes années



POIGNEE INTERIEURE DE PORTE

- G 91 306 accoudoir noir gauche 55-67 **TMI**
- G 91 307 accoudoir noir droit 55-67 **TMI**
- G 91 308 accoudoir gris clair (off white #15) gauche 55-67 **TMI**
- G 91 309 accoudoir gris clair (off white #15) droit 55-67 **TMI**
- G 91 312 accoudoir rouge (red #17) gauche 55-67 **TMI**
- G 91 313 accoudoir rouge (red #17) droit 55-67 **TMI**
- H 91 310 accoudoir noir gauche ou droit 68-72
- H 91 311 accoudoir gris clair (off white #15) gauche ou droit 68-72 **TMI**
- H 91 314 accoudoir rouge (red #17) gauche ou droit 68-72 **TMI**
- I 91 320 accoudoir noir gauche ou droit 73-79



PERIPHERIQUE

- J 91 305 set de 2 poignées de panneaux de portes chromées
- K 91 304 lame de fixation d'accoudoir de porte
- L 91 315 écrou (1) en plastique de fixation de poignée de porte intérieure 73-79
- M F91400 accessoire vide poche panneau de porte 65-



ACCESSOIRES

- N 17 360 set de 2 protections de montant de porte chromées
- O 17 370 set de 2 protections de coin de porte chromées
- P 17 380 set de couvre haut de porte 55- en bois **FLAT 4**
- Q 17 390 set de 2 bas de porte chromés

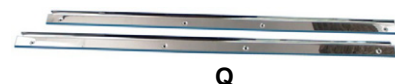
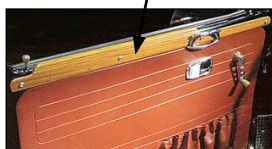
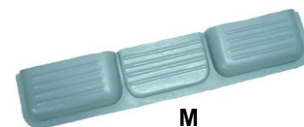

AUTOMETER

tous nos manomètres AUTOMETER sont de la gamme métrique et sont livrés avec leur sonde

GAMME «SPORT COMP»

- A U220501 compte tours diamètre 95mm jusque 8.000 tours
- B U220506 compte tours diamètre 125mm jusque 10.000 tours
- C U220520 manomètre de pression d'huile diamètre 67mm 0-7 bars
- D U220522 manomètre de température d'huile diam. 67mm 40-120°
- E U220525 voltmètre diamètre 67mm 8-18 volts
- F U220526 ampèremètre diamètre 67mm 60-0-60 ampères
- G U220530 manomètre de niveau d'essence diamètre 67mm
- H U220565 manomètre de calcul de mélange air/essence diamètre 52mm (prévoir sonde réf 93576)
- I U220550 manomètre de pression d'huile diamètre 52mm 0-7 bars
- J U220552 manomètre de température d'huile diam. 52mm 60-170°F
- K U220555 voltmètre diamètre 52mm 8-18 volts
- L U220560 manomètre de niveau d'essence diamètre 52mm



A



B



M



N



O



P



Q



R



S



C



D



E



F



G



H



I



J



K



L

GAMME «AUTOGAGE»

- M U220580 compte tours diamètre 125mm avec shift light incorporé jusque 10.000 tours
- N U220582 compte tours diamètre 125mm avec shift light jusque 8.000 tours
- O U220583 compte tours diamètre 95mm fond blanc tour chromé jusque 8.000 tours
- P U220584 compte tours diamètre 95mm fond noir tour chromé jusque 8.000 tours
- Q U220585 compte tours diamètre 95mm fond noir tour noir jusque 8.000 tours

SONDE DE REMPLACEMENT

- R U220605 sonde de remplacement pour manomètre de pression d'huile réf U220520
- S U220610 sonde de remplacement pour manomètre de température d'huile réf U220522
- T U220615 sonde de manomètre de calcul de mélange air/essence réf U220565
- U 93 577 adaptateur de sonde lambda sur 4 en 1 en 1 5/8"

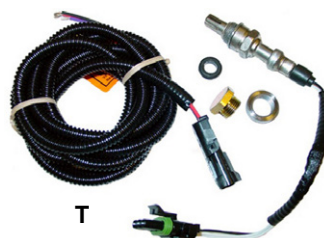

T



U

SUPPORT DE MONTAGE DIAMETRE 67MM

- A U220650 pied de montage de manomètre diamètre 67mm chromé
- B U220651 pied de montage de manomètre diamètre 67mm noir
- C U220661 support noir (*sous tableau de bord*) de manomètre diamètre 67mm 1 trou
- D U220662 support noir (*sous tableau de bord*) de manomètre diamètre 67mm 2 trous
- E U220663 support noir (*sous tableau de bord*) de manomètre diamètre 67mm 3 trous
- F U220670 support manomètres sous le tableau de bord



A



B



C

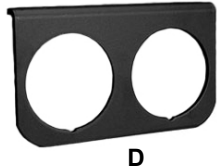

D



E

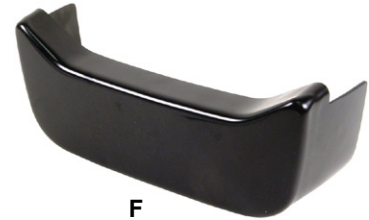

F

SUPPORT EN ALUMINIUM

- G U220675 support chromé de manomètre sur tableau de bord
- H U220677 patte de montage de manomètre sur tableau de bord sans perçage
- I U220690 support en inox poli **Vintage Speed** pour manomètre diam. 125mm
- J U220695 support en inox poli **Vintage Speed** pour manomètre diam. 95mm



G



I



J

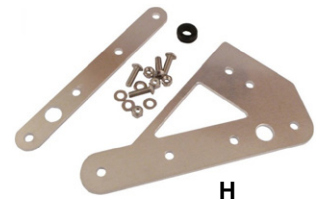

H

COMPTEUR DE VITESSE

- K 83 320 compteur de vitesse 0-160km/h origine 68- (*prévoir cadran de niveau d'essence réf 42570 et 42575*)
- L 83 305 joint de compteur de vitesses (*sauf 1303*)
- M 42 560 cadran niveau essence mécanique 8/61-7/67
- N 42 570 cadran de niveau d'essence **VDO** 8/67-
- O 42 575 stabilisateur de jauge à essence
- P 91 860 cerclage de compteur noir 8/67- (*sauf 1303*)
- P 91 863 cerclage de compteur chromé 8/67- (*sauf 1303*)
- P 91 864 cerclage de compteur en alu poli 8/67- **Qualité Sup.** (*sauf 1303*)



K



L

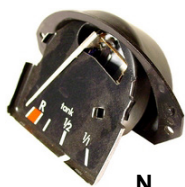

N

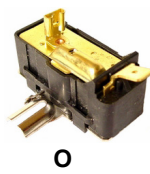

O



M

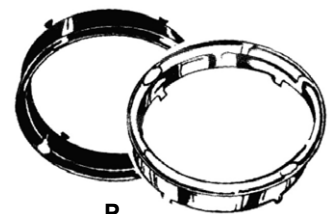

P



A



B



C



D



E



G



H



F



I



J



K



L



M



N



O



P

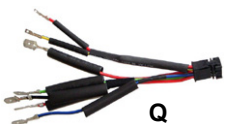

Q



R



S

VDO

tous nos manomètres VDO sont en diamètre 52mm sauf précision contraire et sont vendus sans les sondes

- A U220110 manomètre de niveau d'essence
- B U220115 horloge 12 volts
- C U220120 voltmètre 12 volts
- D U220125 ampèremètre 12 volts
- E U220140 compte-tours 8.000 tours diamètre 52mm
- F U220145 compte-tours 7.000 tours diamètre 80mm
- G U220150 manomètre de pression d'huile 0-5 bars
- G U220155 manomètre de pression d'huile 0-10 bars
- H U220180 cadran de température d'huile 50-150°

GAMME VIEWLINE

Cette gamme de compteurs VDO est personnalisable. Vous pouvez choisir un compteur à fond noir ou blanc et un cerclage personnalisé en noir ou chromé. Vous avez donc 8 possibilités. Tous les compteurs sont livrés COMPLET avec un cerclage "triangle" (noir pour les fonds noirs ou chromé pour les fonds blancs), le nécessaire de montage et la connectique.

FOND NOIR

- I U220302 compte-tours 8.000 tours fond noir diam. 52mm
- U220304 température d'huile 0-150°C fond noir
- J U220306 pression d'huile 0-5 bars fond noir
- U220308 pression d'huile 0-10 bars fond noir
- K U220310 voltmètre 8-16 volts fond noir
- U220312 ampèremètre -60/+60 amp fond noir
- L U220314 niveau d'essence fond noir

FOND BLANC

- M U220301 compte-tours 8.000 tours fond blanc diam. 85mm
- N U220305 température d'huile 0-150°C fond blanc
- U220307 pression d'huile 0-5 bars fond blanc
- O U220309 pression d'huile 0-10 bars fond blanc
- U220311 voltmètre 8-16 volts fond blanc
- P U220313 ampèremètre -60/+60 amp fond blanc
- U220315 niveau d'essence fond blanc

CONNECTIQUE DE REMPLACEMENT

- Q U220319 connectique pour compteur VDO de la gamme VIEWLINE

CERCLAGE NOIR

- R U220391 cerclage de compteur VDO 52mm rond noir
- S U220393 cerclage de compteur VDO 52mm triangle noir
- U220395 cerclage de compteur VDO 85mm rond noir
- U220397 cerclage de compteur VDO 85mm triangle noir



CERCLAGE CHROME

- A U220392 cerclage de compteur VDO 52mm rond chromé
- B U220394 cerclage de compteur VDO 52mm triangle chromé
- U220398 cerclage de compteur VDO 85mm triangle chromé

SONDE

- C U220220 sonde de pression d'huile 0-10 bars
(+ alerte permet de garder le témoin dans le compteur d'origine)
- C U220215 sonde de pression d'huile 0-5 bars
(+ alerte permet de garder le témoin dans le compteur d'origine)
- D U220240 sonde à vis de température d'huile
(M14 X 1,5 à la place du bouchon vidange)
- E U220245 sonde à vis de température d'huile
(M18 X 1,5 à la place du bouchon pression)
- F U220250 jauge / sonde de température d'huile
- G U220260 sonde à vis de température d'huile
(M10 X 1,0 pour T adaptateur réf U220265)
- H U220265 «T» adaptateur pour montage 2 sondes
- I U220270 «T» adaptateur pour montage 2 sondes
(prévu pour sonde réf U220240)
- J U220228 sonde et faisceau de remplacement pour cadran de température culasse

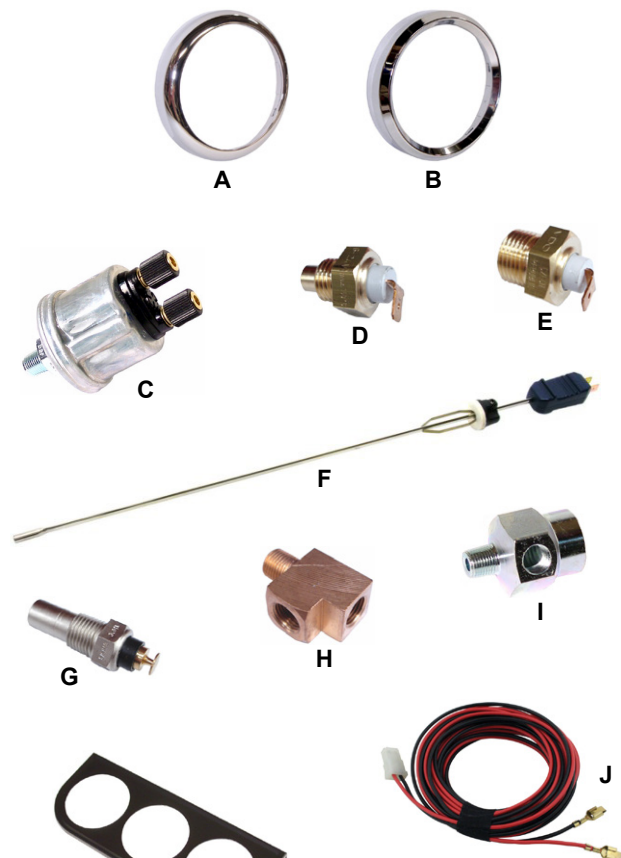

SUPPORT DE MONTAGE DIAMETRE 52MM

MONTAGE SOUS TABLEAU DE BORD

- K U220701 support de manomètre sous tableau de bord 1 trou noir
- L U220702 support de manomètre sous tableau de bord 2 trous noir
- M U220703 support de manomètre sous tableau de bord 3 trous noir
- N U220670 support manomètres sous le tableau de bord
- O 91 874 support en alu poli sous tableau de bord pour 2 manos



MONTAGE SUR COLONNE DE DIRECTION

- P 91 875 support couleur ivoire sur colonne de direction
- Q 91 876 support couleur noir sur colonne de direction
- R 91 877 support chromé sur colonne de direction
- S 91 878 montre VINTAGE de diamètre 52mm
- T 91 879 compte-tours VINTAGE de diamètre 52mm



MONTAGE SUR TABLEAU DE BORD

NOIR

- U 93 410 couvre tableau de bord noir gauche 3 trous
- V 93 420 couvre tableau de bord noir gauche 2 trous
+ 1 trou pour compte-tours (diam 80mm)
- W 93 430 couvre tableau de bord noir droit 2 trous
- X 93 440 couvre tableau de bord noir droit 1 trou

CHROME

- U 93 415 couvre tableau de bord chromé gauche 3 trous
- V 93 425 couvre tableau de bord chromé gauche 2 trous
+ 1 trou pour compte-tours (diam 80mm)
- W 93 435 couvre tableau de bord chromé droit 2 trous
- X 93 445 couvre tableau de bord chromé droit 1 trou

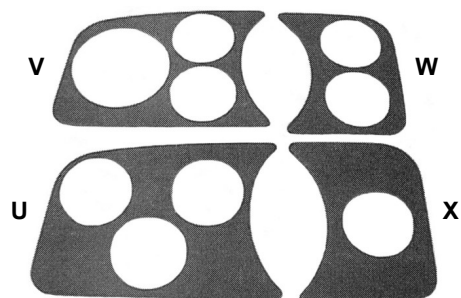



Top Assembly

The description of the Components for assembly serves as a guide for the installation of accessories. The work should, where possible, be carried out by a man who is familiar with this type of work. If not, care should be exercised in order of fitting the top cover and the most recommended center. The assembly of individual parts of the top described in some paragraphs can naturally be carried out separately.

Notes:

All photographs in the sections "Fitting Headrests" and "Fitting Top Covers" show parts of PVC material.

Work on headrests and top covers of dash is carried out in the same way as described here.

The tools required are listed in the Workshop Equipment section.

Preparation:

1. Take note of:

1. Check square panel fits of rear on both sides.
2. Pull luggage compartment floor carpet off at the sides.

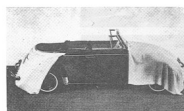

A-40

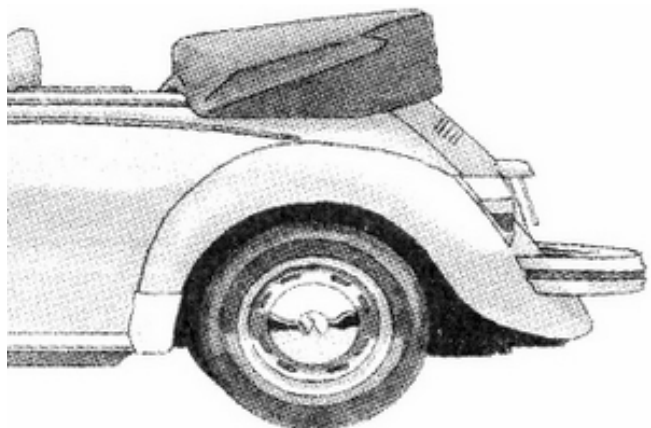

CAPOTE

VINYL NOIR (#34)

- 13 005 capote vinyl double épaisseur noire 58-64
- 13 015 capote vinyl double épaisseur noire 65-67
- 13 025 capote vinyl double épaisseur noire 68-72
- 13 035 capote vinyl double épaisseur noire 73-79

VINYL BEIGE CLAIR (TAN #38)

- 13 010 capote vinyl double épaisseur beige clair 58-64
- 13 020 capote vinyl double épaisseur beige clair 65-67

ALPAGA NOIR (#30)

- 13 045 capote alpaga noire 58-64
- 13 075 capote alpaga noire 68-72
- 13 090 capote alpaga noire 73-79

ALPAGA BEIGE (#33)

- 13 065 capote alpaga beige 65-67
- 13 080 capote alpaga beige 68-72
- 13 095 capote alpaga beige 73-79

ALPAGA BLEU (#31)

- 13 085 capote alpaga bleue 68-72

NOTICE DE MONTAGE

- 98 082 notice de montage de capote 50-72

COUVRE CAPOTE

VINYL NOIR (#34)

- 13 557-65 couvre capote vinyl double épaisseur noir 65-70
- 13 557-73 couvre capote vinyl double épaisseur noir 73-77

ALPAGA NOIR (#30)

- 13 560 couvre capote alpaga noir 50-62
- 13 561 couvre capote alpaga noir 63-64
- 13 562 couvre capote alpaga noir 65-70
- 13 563 couvre capote alpaga noir 70-71
- 13 564 couvre capote alpaga noir 72
- 13 565 couvre capote alpaga noir 73-77
- 13 566 couvre capote alpaga noir 77-79

ALPAGA BEIGE (#33)

- 13 567 couvre capote alpaga beige 50-62
- 13 568 couvre capote alpaga beige 63-64
- 13 569 couvre capote alpaga beige 65-70
- 13 571 couvre capote alpaga beige 72
- 13 572 couvre capote alpaga beige 73-77
- 13 573 couvre capote alpaga beige 77-79

ALPAGA BLEU (#31)

- 13 574 couvre capote alpaga bleu 50-62
- 13 575 couvre capote alpaga bleu 63-64
- 13 576 couvre capote alpaga bleu 65-70
- 13 577 couvre capote alpaga bleu 70-71
- 13 578 couvre capote alpaga bleu 72
- 13 579 couvre capote alpaga bleu 73-77
- 13 580 couvre capote alpaga bleu 77-79

CABLE DE TENSION

- A 13 880 set de 2 câbles de tension latéraux gauche et droit toutes années
- B 13 885 câble de tension arrière 8/67-
- C 13 890 set de 2 ressorts de câbles de tension latéraux réf 13880

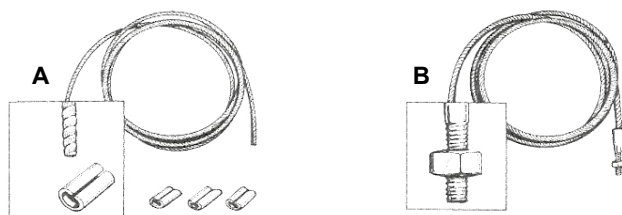

BAGUETTE DE CAPOTE

- D 13 105 baguette aluminium polie au dessus de pare brise -60
- E 13 106 baguette aluminium polie au dessus de la vitre arrière -67

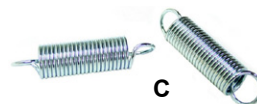

CIEL DE TOIT

tous nos ciels de toit sont de marque **TMI**

TISSU BEIGE (#76)

- F 13 510 ciel de toit tissu beige 59-63
- F 13 515 ciel de toit tissu beige 64

VINYL BLANC (#44)

- F 13 520 ciel de toit blanc 65-70
- F 13 530 ciel de toit blanc 71
- F 13 540 ciel de toit blanc 72
- F 13 550 ciel de toit blanc 73-79

VINYL NOIR (#45)

- F 13 525 ciel de toit noir 65-70
- F 13 535 ciel de toit noir 71
- F 13 545 ciel de toit noir 72
- F 13 555 ciel de toit noir 73-79

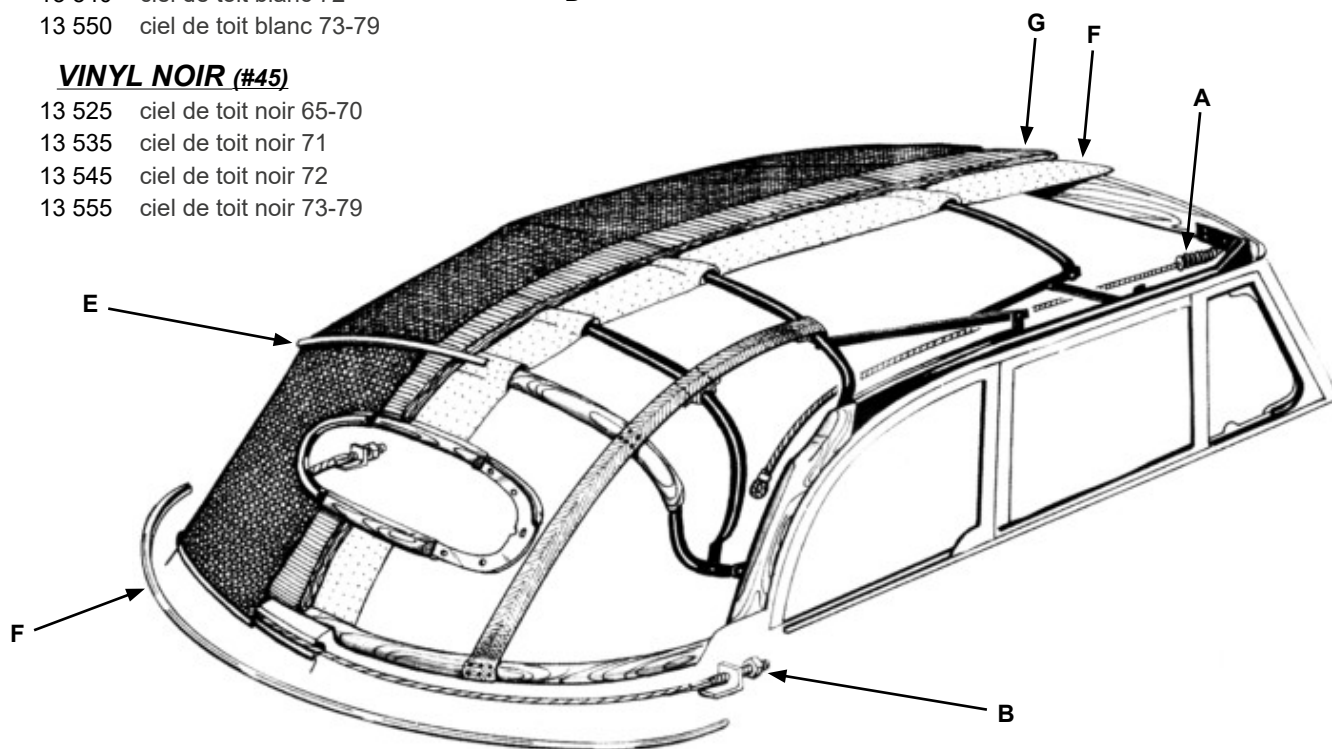

REMBOURRAGE DE CAPOTE

tous nos rembourrages sont de marque **TMI** et sont complets pour 1 véhicule

- G 13 385 rembourrage 58-62
- G 13 386 rembourrage 63-64
- G 13 387 rembourrage 65-71
- G 13 388 rembourrage 72
- G 13 389 rembourrage 73-79



50-60

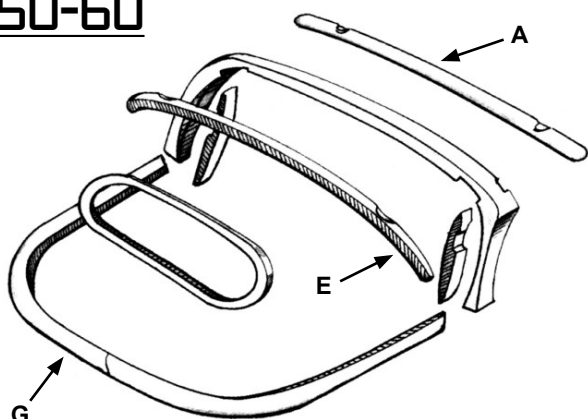

61-72

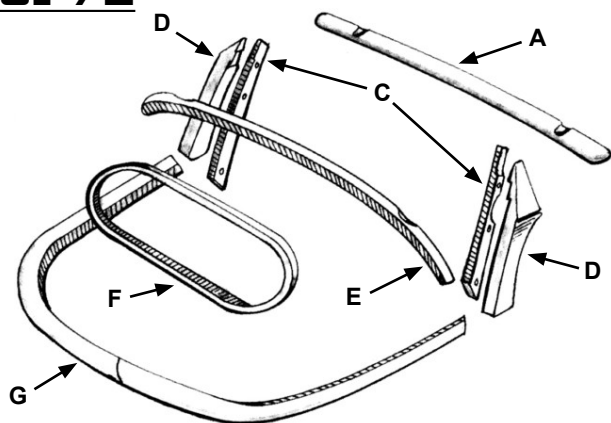

BOIS



MATERIAU SYNTHETIQUE



BOIS DE CAPOTE

EN BOIS

- A 13 705 bois de capote au dessus du pare brise -7/57 (en bois)
- A 13 710 bois de capote au dessus du pare brise 8/57-7/64 (en bois)
- A 13 715 bois de capote au dessus du pare brise 8/64-7/67 (en bois)
- A 13 720 bois de capote au dessus du pare brise 8/67-7/72 (en bois)
- C 13 730 montants verticaux intérieurs g et d 10/59-1/70 (en bois)
- D 13 735 montants verticaux ext. gauche et droit 9/59-7/64 (en bois)
- D 13 740 montants verticaux ext. gauche et droit 8/64-7/72 (en bois)
- E 13 751 traverse arrière au dessus de la vitre avec insert aluminium 8/64-7/71 (en bois)
- E 13 756 traverse arrière au dessus de la vitre avec insert aluminium 8/71- (en bois)
- F 13 761 cadre de vitre arrière 8/62-5/74 (en bois)
- F 13 766 cadre de vitre arrière 6/74- (en bois)

EN MATERIAU SYNTHETIQUE

- A 13 711 bois de capote au dessus du pare brise 8/57-7/64 (en matériau synthétique)
- A 13 721 bois de capote au dessus du pare brise 8/67-7/72 (en matériau synthétique)
- C 13 731 montants verticaux intérieurs gauche et droit 10/59-1/70 (en matériau synthétique)
- D 13 736 montants verticaux ext. gauche et droit 9/59-7/64 (en matériau synthétique)
- D 13 741 montants verticaux ext. gauche et droit 8/64-7/72 (en matériau synthétique)
- E 13 745 traverse arrière au dessus de la vitre avec insert aluminium -7/64 (en matériau synthétique)
- E 13 750 traverse arrière au dessus de la vitre avec insert aluminium 8/64-7/71 (en matériau synthétique)
- E 13 755 traverse arrière au dessus de la vitre avec insert aluminium 8/71- (en matériau synthétique)
- F 13 760 cadre de vitre arrière 8/62-5/74 (en matériau synthétique)
- F 13 765 cadre de vitre arrière 6/74- (en matériau synthétique)
- G 13 775 bois au dessus du capot arrière moteur 2 pièces -10/66 (en matériau synthétique)
- G 13 780 bois au dessus du capot arrière moteur 3 pièces 11/66-7/71 (en matériau synthétique)

CADRE DE VITRE ARRIERE METAL

- F 13 770 cadre de vitre arrière métal 8/62-5/74 (votre vieil encadrement doit faire une hauteur intérieure maximale de 28cm)

PLASTIQUE DE FINITION (blanc)

- H 13 130 plastique de finition de dessus du pare brise 8/64-7/67
- I 13 131 plastique de finition de dessus du pare brise 8/67-7/71
- I 13 132 plastique de finition de dessus du pare brise 8/71-7/72

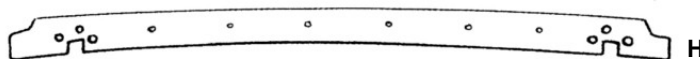

FERMETURE DE CAPOTE

- A 13 253 mécanisme de fermeture de capote gauche ou droit 68-79 (vendu sans crochet réf 13255)
- B 13 255 crochet de fermeture de capote 68-79 (tous modèles)
- C 13 256 set de 2 axes de centrage de capote 68-72
- D 13 252 set de 2 crochets (sur cadre de pare brise) de centrage 52-57
- E 13 257 set de 2 crochets (sur arceau) de centrage de capote 1303
- F 13 258 crochet (sur cadre de pare brise) de centrage 1303
- G 13 259 set de 2 tôles de réparation à l'avant de l'arceau de capote (sauf 1303) partie avant
- H 13 261 set de 2 tôles de réparation à l'avant de l'arceau de capote (sauf 1303) partie avant + retour
- I 92 175 set de 2 pattes de montage de pare-soleil 68-72

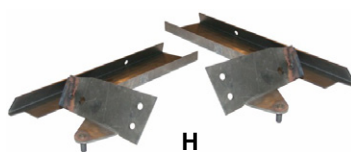
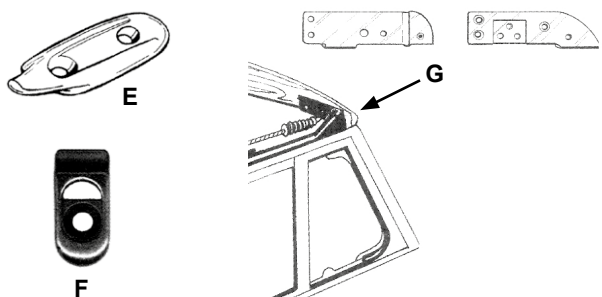
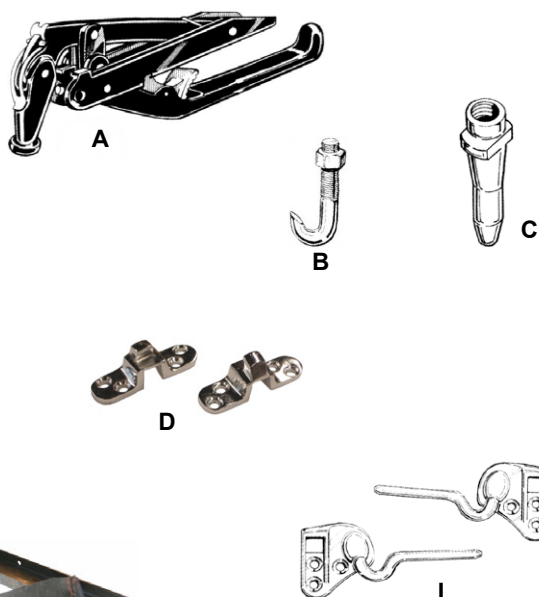

CACHE ARMATURE

- J 13 360 set de 2 caches armature noirs cabriolet 54-7/64
- K 13 363 set de 2 caches armature blancs cabriolet 8/64-7/67
- L 13 364 set de 2 caches armature blancs cabriolet 8/67-
- L 13 370 set de 2 caches armature noirs cabriolet 8/67-
- M 13 380 set de 2 entretoises pour cache armature ts modèles 54-79

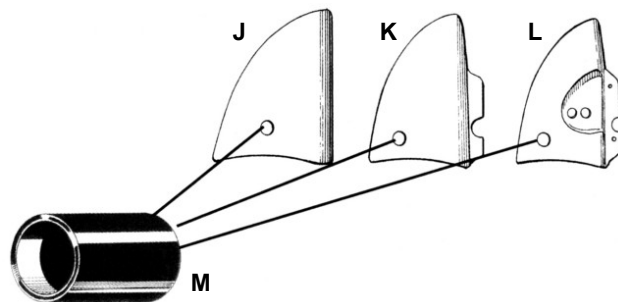

RETROVISEUR

EXTERIEUR

- N 13 811 rétroviseur gauche 8/67- **WCM**
- N 13 812 rétroviseur droit 8/67- **WCM**
- N 13 813 rétroviseur gauche 8/67- **Wolfsburg West**
- N 13 814 rétroviseur droit 8/67- **Wolfsburg West**

INTERIEUR

- O 13 815 rétroviseur intérieur complet cabriolet 8/67-
- P 13 816 plafonnier 8/67-
- Q 13 818 plafonnier 65-67
- R 13 817 rétroviseur intérieur cabriolet 58-63



ECUSSON

- S 18 160 écusson KARMANN 61-79

RENFORT DE CABRIOLET

- T 15 371 renfort de dessous de longeron gauche
- T 15 372 renfort de dessous de longeron droit
- U 15 373 renfort de pied de montant cabriolet 8/68- gauche
- U 15 374 renfort de pied de montant cabriolet 8/68- droit
- V 15 375 renfort de devant de longeron de cabriolet 8/68- gauche
- V 15 376 renfort de devant de longeron de cabriolet 8/68- droit

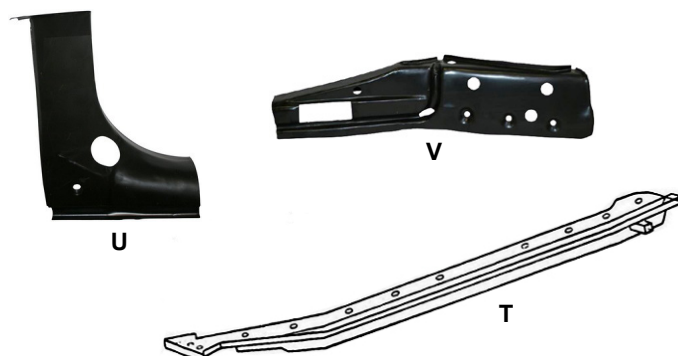

JOINT

AVANT -64

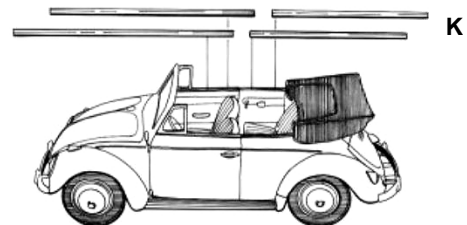
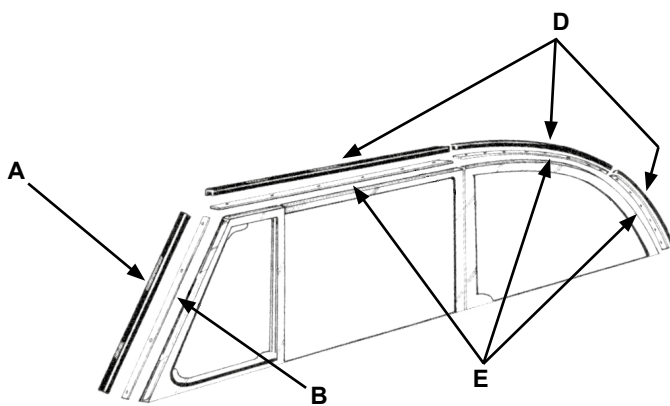
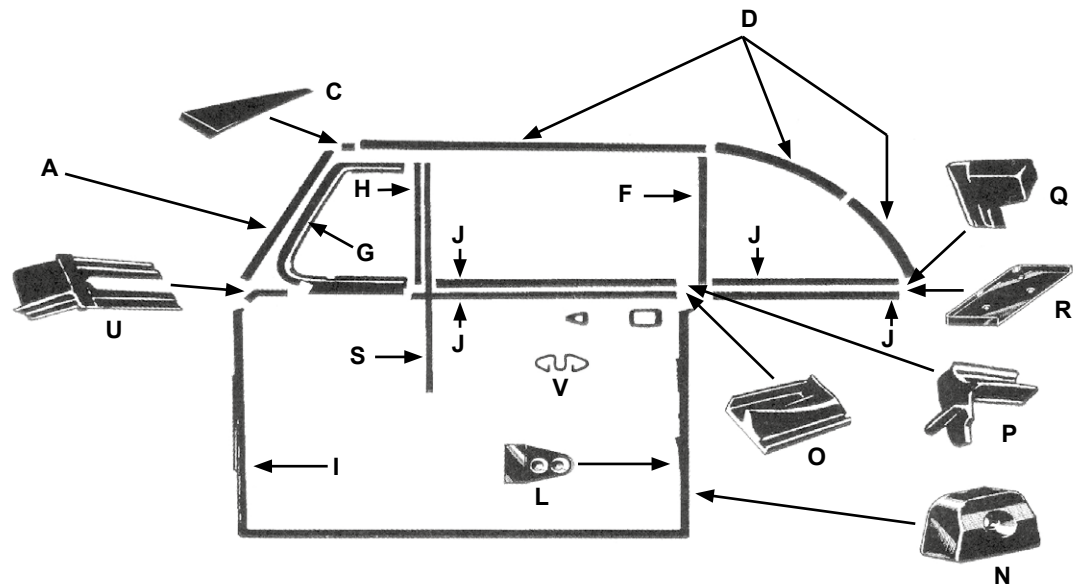
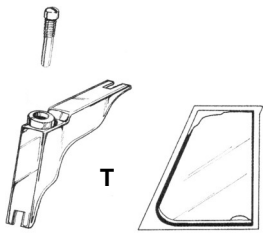

- | | | | | | |
|----------|--------|------------------------------------------------------------------------------------|----------|--------|------------------------------------------------------------------------------------|
| A | 13 115 | set de 2 joints verticaux de baie de pare brise 52-64 | L | 13 270 | set de 2 joints de centrage de porte gauche et droit 58-64 |
| B | 13 116 | set de 2 inserts aluminium pour joint verticaux de baie de pare brise 52-64 | M | 13 275 | set de 2 pièces de centrage pour réf 13270 |
| C | 13 120 | joint de capotage avant 58-64 | N | 13 276 | set de 4 joints de centrage de porte gauche et droit en bas de la porte 58-64 |
| D | 13 139 | set de 6 joints de capotage 50-64 | O | 13 279 | set de joints arrière de porte avant gauche et droit 54-64 |
| E | 13 141 | set de 8 inserts aluminium pour joints de capotage latéraux 50-64 | P | 13 289 | set de 2 joints de haut de montant arrière gauche et droit 54-64 |
| F | 13 150 | joint vertical de glace gauche ou droit 50-64 | Q | 13 309 | set de 2 joints d'embout de capotage arrière gauche et droit 54-64 |
| G | 13 151 | joint de déflecteur gauche 52-64 | R | 13 313 | set de 2 caoutchoucs de fermeture de vitre arrière pivotante 52-64 |
| G | 13 152 | joint de déflecteur droit 52-64 | S | 13 320 | guide vitre petit modèle gauche ou droit 52-64 |
| H | 16 645 | joint vertical arrière de déflecteur 52-64 | S | 13 323 | set de 2 guides vitre petit modèle gauche ou droit 52-64 Qualité Supérieure |
| I | 13 181 | joint de porte gauche 60-64
<i>(demande des adaptations, qualité allemande)</i> | T | 13 330 | set de 4 pièces de réparation de pivot supérieur de déflecteur 52-64 |
| I | 13 182 | joint de porte droit 60-64
<i>(demande des adaptations, qualité allemande)</i> | U | 13 146 | set de 2 joints d'appuis de déflecteur sur la porte 54-64 |
| J | 13 200 | set de 2 lèche vitre avant ou arrière intérieur ou extérieur gauche et droit 54-64 | V | 91 215 | clip de remonte vitre |
| K | 13 205 | set de 8 moulures chromées pour cabriolet -64 | | | |

APRES 65-

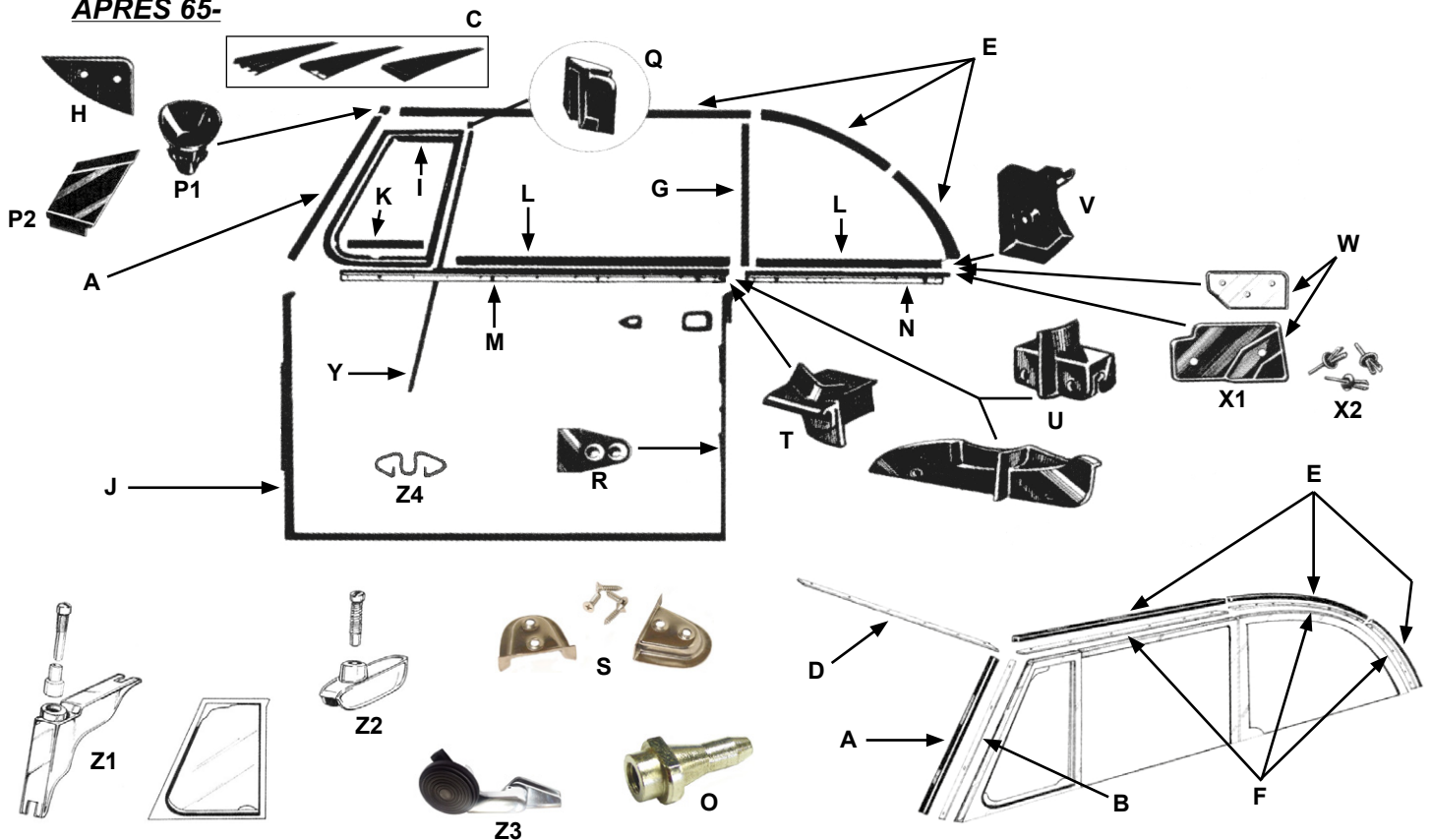

- | | | | | | |
|----------|--------|----------------------------------------------------------------------------|-----------|--------|----------------------------------------------------------------------------------------|
| A | 13 110 | joint vertical de baie de pare brise gauche ou droit 65-79 | N | 13 241 | lèche vitre extérieur complet avec baguette chromée arrière gauche 65-79 |
| B | 13 117 | set de 2 inserts aluminium pour joint vertical de baie de pare brise 65-72 | N | 13 242 | lèche vitre extérieur complet avec baguette chromée arrière droit 65-79 |
| B | 13 118 | set de 2 inserts aluminium pour joint vertical de baie de pare brise 73-79 | O | 13 256 | set de 2 centreurs de capote 68-72 |
| C | 13 120 | joint de capotage avant 65-67 | P1 | 13 250 | set de 2 joints de centrage de capote 68-72 |
| C | 13 124 | joint de capotage avant 68-72 | P2 | 13 254 | set de 2 joints de centrage de capote 73-79 |
| C | 13 128 | joint de capotage avant 73-79 | Q | 13 260 | joint d'arrêt de glace gauche ou droit 65-79 |
| D | 13 129 | insert aluminium pr joint de capotage avant 68-72 | R | 13 270 | set de 2 joints de centrage de porte g et d 65-79 |
| E | 13 140 | set de 6 joints de capotage 65-79 | S | 13 275 | set de 2 pièces de centrage pour réf 13270 |
| F | 13 142 | set de 8 inserts aluminium pour joints e capotage latéraux 65-71 | T | 13 280 | set de 2 joints arrière de porte avant g et d 65-79 |
| F | 13 143 | set de 6 inserts aluminium pour joints de capotage latéraux 72 | U | 13 290 | set de 2 joints de haut de montant arrière gauche et droit 65-72 |
| F | 13 144 | set de 6 inserts aluminium pour joints de capotage latéraux 73-79 | U | 13 294 | set de 2 joints de haut de montant arrière gauche et droit 73-79 |
| G | 13 150 | joint vertical de glace gauche ou droit 65-79 | V | 13 310 | set de 2 joints d'embout de capotage arrière gauche et droit 65-79 |
| H | 13 155 | set de 2 joints en haut du montant cabriolet 1303 | W | 13 314 | set de 2 plaques de fermeture de déflecteur arrière en aluminium 65-72 avec joints |
| I | 13 161 | joint de déflecteur gauche 65-72 | X1 | 13 315 | set de 2 plaques de fermeture de déflecteur arrière en caoutchouc 73-79 |
| I | 13 162 | joint de déflecteur droit 65-72 | X2 | 13 316 | clip de fixation du joint sur le montant C cabriolet 73-79 (il en faut 4 par véhicule) |
| I | 13 171 | joint de déflecteur gauche 73-79 | Y | 13 320 | guide vitre petit modèle cabriolet toutes années 65-79 |
| I | 13 172 | joint de déflecteur droit 73-79 | Y | 13 323 | set de 2 guides vitre petit modèle gauche ou droit 65-79 Qualité Supérieure |
| J | 13 181 | joint de porte gauche 65-79 (qualité allemande) | Z1 | 13 340 | set de 6 pièces de pivot supérieur de déflecteur 65-72 |
| J | 13 182 | joint de porte droit 65-79 (qualité allemande) | Z2 | 13 343 | set de 4 pièces de pivot supérieur de déflecteur 73- |
| K | 13 190 | set de 2 joints inférieurs de déflecteur gauche et droit 65-79 | Z3 | 13 351 | verrou de déflecteur gauche de cabriolet 67- |
| L | 13 210 | lèche vitre intérieur avant ou arrière, gauche ou droit 65-79 | Z3 | 13 352 | verrou de déflecteur droit de cabriolet 67- |
| M | 13 231 | lèche vitre extérieur complet avec baguette chromée avant gauche 65-79 | Z4 | 91 215 | clip de remonte vitre |
| M | 13 232 | lèche vitre extérieur complet avec baguette chromée avant droit 65-79 | | | |

CADRE DE VITRE

A 13 145 set de 4 joints de cadre de vitre chromé de cabriolet

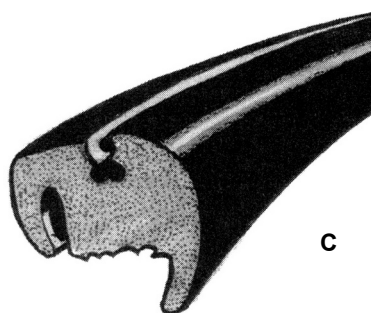
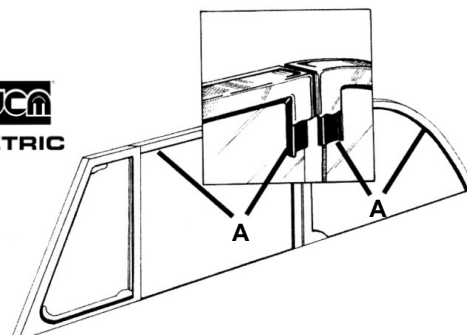

JOINT DE VITRE

PARE BRISE

POUR MOULURE

- B 13 425 joint de pare brise pour moulure métallique 58-64 **WCM**
- B 13 430 joint de pare brise pour moulure métallique 65-72 **WCM**
- B 13 440 joint de pare brise pour moulure métallique 1303 Europe **WCM**
- 13 445 joint de pare brise pour moulure plastique 1303 Europe **Qualité Allemande**
- 13 447 joint de pare brise pour moulure plastique 1303 USA (avec renforts dans pare-brise) **Qualité Brésil**

CAL LOOK

- C 13 400 joint de pare brise cal look 50-57 **WCM**
- C 13 405 joint de pare brise cal look 58-64 **WCM**
- C 13 410 joint de pare brise cal look 65-72 **WCM**
- C 13 420 joint de pare brise cal look 1303 **WCM**

LUNETTE ARRIERE

POUR MOULURE

- B 13 478 joint de lunette arrière pour moulure métallique 54-57 **WCM**
- B 13 479 joint de lunette arrière pour moulure métallique 58-63 **WCM**
- B 13 480 joint de lunette arrière pour moulure métallique 64-7/75 **WCM**

CAL LOOK

- C 13 459 joint de lunette arrière cal look 58-63 **WCM**
- C 13 460 joint de lunette arrière cal look 64-7/75 **WCM**
- C 13 482 joint de lunette arrière cal look 8/75- **WCM**

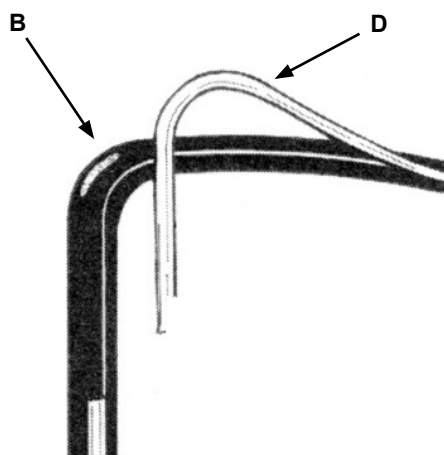

CHROME DE VITRE

les chromes de vitre sont vendus sans les clips, prévoir réf 16840 ; ce sont des modèles en aluminium

PARE BRISE

- D 13 492 chrome de pare brise 58-64
- D 13 493 chrome de pare brise 65-72
- D 13 494 chrome de pare brise 1303

LUNETTE ARRIERE

- D 13 496 chrome de lunette arrière 58-63
- D 13 497 chrome de lunette arrière 63-7/75

VITRE

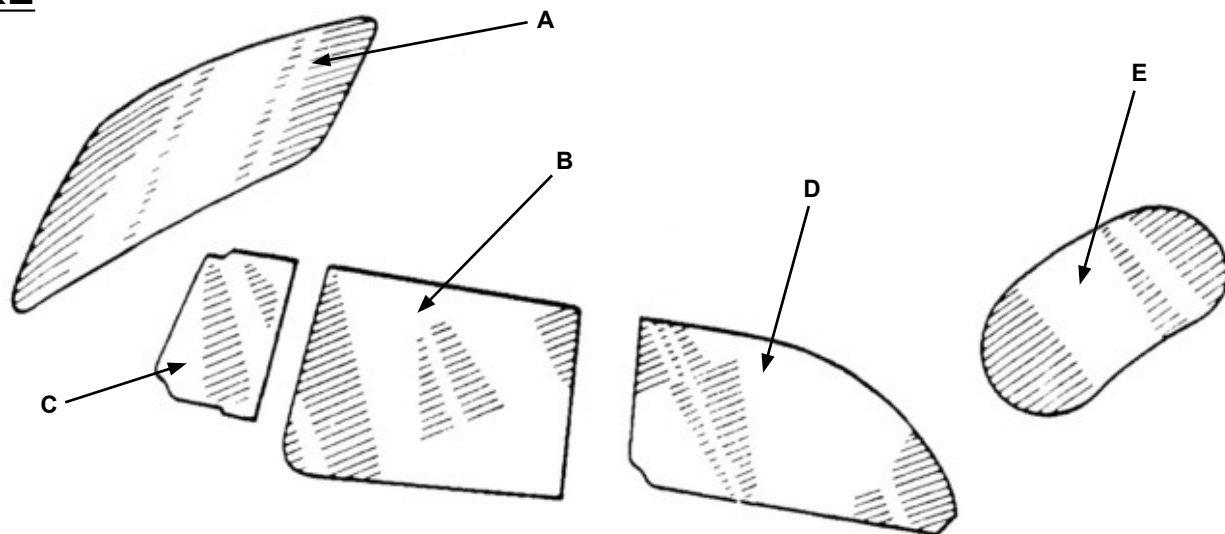

- A 13 905 pare brise clair 65-72
- A 13 909 pare brise clair 1303
- A 13 908 pare brise teinté vert 1303
- B 13 913 vitre de porte gauche ou droite claire 65- (1303 inclus)
- B 13 914 vitre de porte gauche ou droite verte 65- (1303 inclus)
- C 13 923 vitre de déflecteur gauche ou droit claire 65-72
- C 13 924 vitre de déflecteur gauche ou droit verte 65-72
- C 13 925 vitre de déflecteur claire gauche ou droite 1303
- C 13 926 vitre de déflecteur verte gauche ou droite 1303
- D 13 933 vitre latérale arrière gauche ou droite claire 65- (1303 inclus)
- D 13 934 vitre latérale arrière gauche ou droite verte 65- (1303 inclus)
- E 13 945 lunette arrière claire avec dégivrage cabriolet 65-72 + cabriolet 1303 -75 (largeur 80cm, hauteur 28,3cm)
- E 13 948 lunette arrière claire avec dégivrage cabriolet 1303 75- (largeur 81cm, hauteur 29,3cm)

PERIPHERIQUE

- F 13 821 chaussure de vitre de porte gauche cabriolet 65-79
- F 13 822 chaussure de vitre de porte droite cabriolet 65-79
- G 13 823 kit de réfection de sabot de vitre cabriolet 65-79
- H 13 824 vis de fixation de sabot de vitre cabriolet 65-79
- I 13 831 chaussure de vitre arrière gauche cabriolet 65-79
- I 13 832 chaussure de vitre arrière droite cabriolet 65-79
- J 13 833 set de 2 joints de chaussure de vitre arrière de cabriolet 50-79

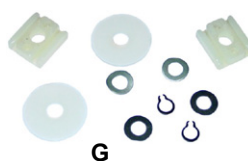

GALERIE DE CAPOT ARRIERE

- K 19 320 galerie de capot arrière en INOX

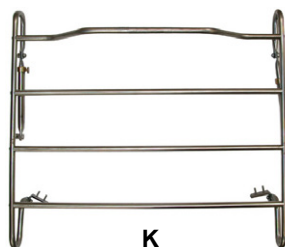

BALAI D'ESSUIE GLACE

- L U715420 set de 2 balais d'essuie-glace 8/57-7/64 (245mm)
- M U715430 set de 2 balais d'essuie-glace noirs 8/64-7/67 (260mm)
- M U715440 balai d'essuie-glace gris 8/64-7/67 (268mm)
- M U715450 set de 2 balais d'essuie-glace 8/67- sauf 1303 (280mm)
- N U715460 set de 2 balais d'essuie-glace 1303 cabriolet (330mm)

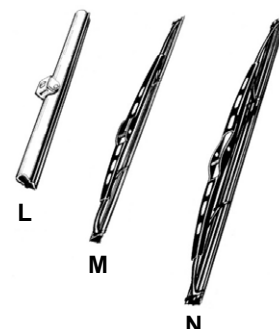

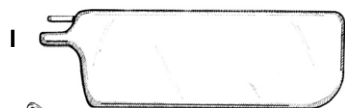
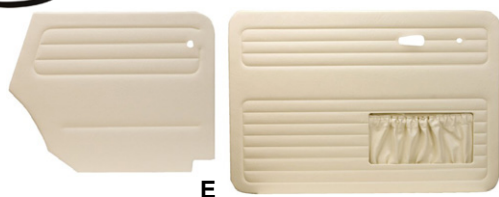
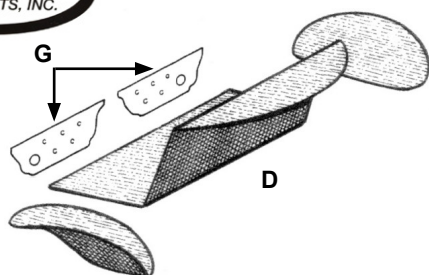
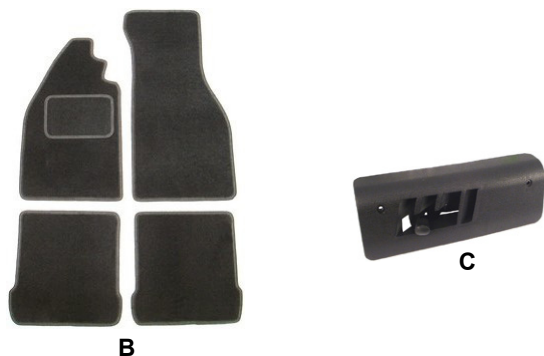
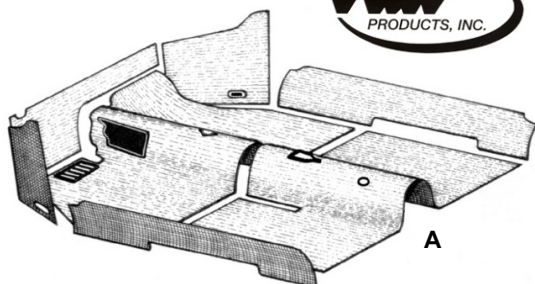

MOQUETTE D'INTERIEUR

toutes nos moquettes pour cabriolet sont de marque **TMI** et sont vendues avec caoutchouc pose pied côté chauffeur

NOIRE (TMI #301)

- A 92 530 kit moquette intérieur noire 56-68
- A 92 540 kit moquette intérieur noire 69-70
- A 92 550 kit moquette intérieur noire 71-72
- A 92 560 kit moquette intérieur noire 73-79

GRISE (TMI #407)

- A 92 535 kit moquette intérieur grise 56-68
- A 92 545 kit moquette intérieur grise 69-70
- A 92 555 kit moquette intérieur grise 71-72
- A 92 565 kit moquette intérieur grise 73-79

TAPIS DE SOL

- B 92 509 set de 4 tapis de sol noirs sans motif pour cabriolet 1303

VOLET DE CHAUFFAGE

- C 26 161 volet de sortie de chauffage du longeron gauche 8/68-
- C 26 162 volet de sortie de chauffage du longeron droit 8/68-

MOQUETTE DE COFFRE ARRIERE

NOIRE (TMI #301)

- D 92 570 kit moquette de coffre arrière noire 56-70
- D 92 580 kit moquette de coffre arrière noire 71-72
- D 92 590 kit moquette de coffre arrière noire 73-79

GRISE (TMI #407)

- D 92 575 kit moquette de coffre arrière grise 56-70
- D 92 585 kit moquette de coffre arrière grise 71-72
- D 92 595 kit moquette de coffre arrière grise 73-79

PANNEAUX DE PORTE

- E 13 393 jeu de 4 panneaux de portes avec vide poche noirs 67-72
- E 13 394 jeu de 4 panneaux de portes avec vide poche noirs 73-79
- E 13 396 jeu de 4 panneaux de portes ac vide poche off-white 67-72
- E 13 397 jeu de 4 panneaux de portes ac vide poche off-white 73-79

BAGUETTES CHROMEES

- F 91 354 kit de baguettes chromées de panneaux de porte 56-57
- F 91 355 kit de baguettes chromées de panneaux de porte 58-59
- F 91 356 kit de baguettes chromées de panneaux de porte 1966

CARTONS SOUS BANQUETTE

- G 92 517 set de 2 cartons noirs sous banquette arrière 50-59
- G 92 518 set de 2 cartons noirs sous banquette arrière 60-64
- G 92 519 set de 2 cartons noirs sous banquette arrière 65-79

PARE SOLEIL

- H 92 150 set de 2 pare-soleil **TMI** blanc sans miroir 58-64
- H 92 154 set de 2 pare-soleil **TMI** noir sans miroir 58-64
- I 13 610 set de 2 pare-soleil **TMI** blanc sans miroir 65-72 (sauf 1303)
- I 13 614 set de 2 pare-soleil **TMI** noir sans miroir 65-72 (sauf 1303)
- J 92 160 set de 2 pare-soleil **TMI** blanc sans miroir 1303
- J 92 164 set de 2 pare-soleil **TMI** noir sans miroir 1303

CLIPS

- A 92 168 set de 2 supports de pare-soleil blanc 65-67
- A 92 169 set de 2 supports de pare-soleil noir 65-67
- B 92 170 set de 2 supports de pare-soleil blanc 67-79
- B 92 174 set de 2 supports de pare-soleil noir 67-79
- C 92 175 set de 2 pattes de montage de pare-soleil 68-72

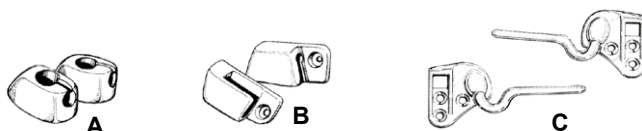

HOUSSE DE SIEGE

kit complet pour les deux sièges avant et la banquette arrière

GRIS CLAIR (OFF WHITE)

SANS APPUIS TETE

- D 92 447 kit housses de sièges gris clair 65-67 (basketweave #05)
- E 92 448 kit housses de sièges gris clair 68-72 (basketweave #05)
- F 92 456 kit housses de sièges gris clair 73 (basketweave #05)
- G 92 457 kit housses de sièges gris clair 74-76 (basketweave #05)

AVEC APPUIS TETE

- H 92 449 kit housses de sièges gris clair 68-69 (basketweave #05)
- I 92 450 kit housses de sièges gris clair 70-72 (basketweave #05)
- J 92 451 kit housses de sièges gris clair 73 (basketweave #05)
- K 92 452 kit housses de sièges gris clair 74-76 (basketweave #05)
- L 92 453 kit housses de sièges gris clair 77-79 (basketweave #05)
- M 92 676 set de 2 housses gris clair pour appuis tête 77-

NOIR

SANS APPUIS TETE

- D 92 440 kit housses de sièges noir 65-67 (basketweave #01)
- E 92 441 kit housses de sièges noir 68-72 (basketweave #01)
- F 92 454 kit housses de sièges noir 73 (basketweave #01)
- G 92 455 kit housses de sièges noir 74-76 (basketweave #01)

AVEC APPUIS TETE

- H 92 442 kit housses de sièges noir 68-69 (basketweave #01)
- I 92 443 kit housses de sièges noir 70-72 (basketweave #01)
- J 92 444 kit housses de sièges noir 73 (basketweave #01)
- K 92 445 kit housses de sièges noir 74-76 (basketweave #01)
- L 92 446 kit housses de sièges noir 77-79 (basketweave #01)
- M 92 675 set de 2 housses noires pour appuis tête 77-

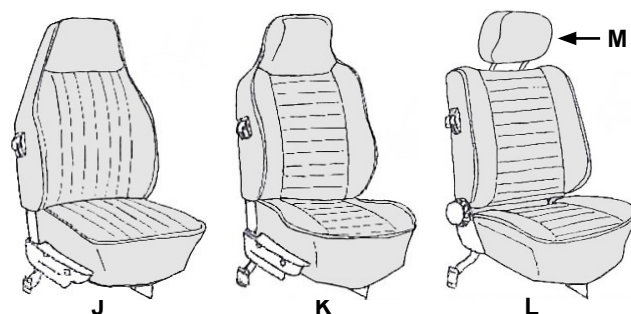
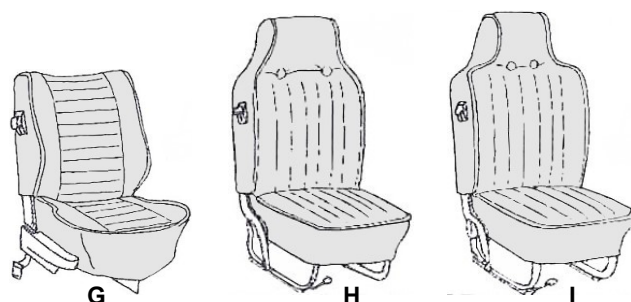
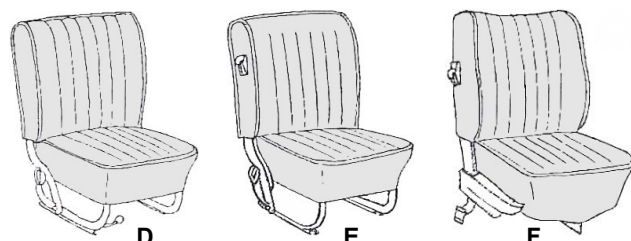

MOUSSE DE REPARATION

SIEGE AVANT

même que les berlines, voir en page M-17

BANQUETTE ARRIERE

- N 92 692 mousses de réparation de banquette arrière cabriolet assise et dossier 58-64
- N 92 693 mousses de réparation de banquette arrière cabriolet assise et dossier 65-79



PAILLE DE REPARATION

SIEGE AVANT

même que les berlines, voir en page M-16

BANQUETTE ARRIERE

ASSISE

- O 92 616 paille d'assise de banquette arrière 56-72 cabriolet
- O 92 617 paille d'assise de banquette arrière 73- cabriolet

DOSSIER

- P 92 614 paille de dossier de banquette arrière 56-64 cabriolet
- P 92 615 paille de dossier de banquette arrière 65- cabriolet





A

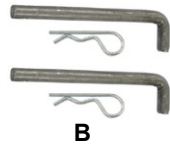

B

TOW BAR

- A 15 782 TOW BAR POUR 1200-1300 à pivots ou rotules
 B 15 783 kit de fixation de remplacement pour TOW BAR 1200-1300 réf 15782

PARE CHOC

- C 15 700 pare chocs avant de Buggy double tube chromé pour train avant à pivots
 C 15 701 pare chocs avant de Buggy double tube chromé pour train avant à rotules
 D 15 705 pare chocs arrière de Buggy en tube chromé (se fixe idéalement sur une plaque de protection moteur)
 E 15 710 pare chocs avant style Baja en tube à peindre (vendu avec kit de montage)
 F 15 715 pare chocs arrière style Baja en tube à peindre (vendu avec kit de montage)
 E 15 706 pare chocs avant style Baja en INOX poli (vendu avec kit de montage)
 F 15 707 pare chocs arrière style Baja en INOX poli (vendu avec kit de montage)

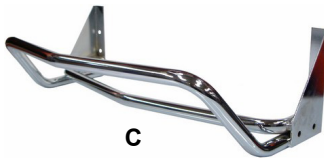

C

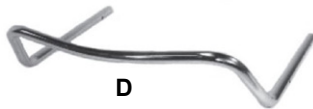

D

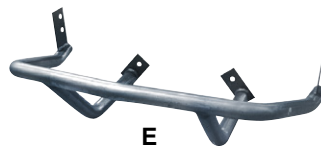

E

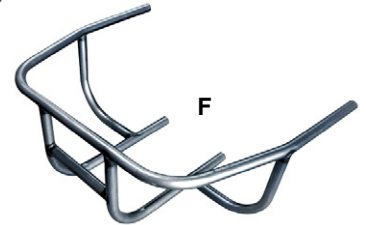

F



G

KIT "BODY LIFT"

- G 15 400 kit "body lift" 3 pouces (vendu avec le kit de montage)

PARE-BRISE

Tous nos pare-brises de Buggy font 63cm de hauteur (entre bas de fixation et haut du pare-brise)

- H 18 395 pare-brise de buggy complet (cadre, joint et vitre) largeur 106 / 106,5 cm
 H 18 396 pare-brise de buggy complet (cadre, joint et vitre) largeur 107 / 108 cm
 H 18 397 pare-brise de buggy complet (cadre, joint et vitre) largeur 110 / 111 cm

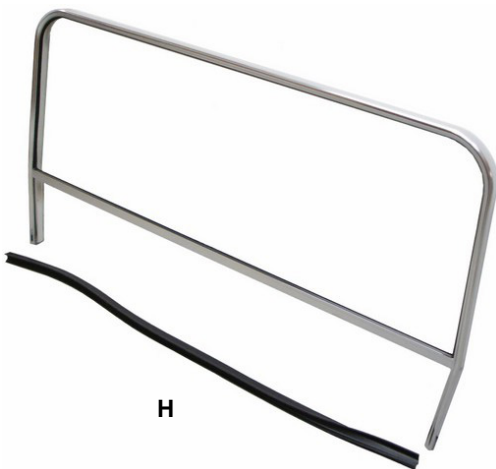

H

FIXATION DE CAPOT

- I U640015 set de 2 fixations de capot rallye
 J U640010 set de 2 attaches rapide type goupilles

TRAIN ARRIERE

- K 41 518 carter de roulement arrière pour cardans Spécial Off-Road (à souder)



I

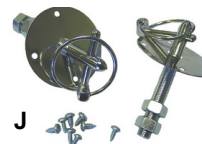

J



K

CEINTURAGE DE BOITE

- A 41 490 kit ceinturage boite de vitesse fer sur fer
- B 41 492 kit ceinturage boite de vitesse avec lame caoutchouc
- C 41 495 kit ceinturage de boite de vitesses
(nez de boite et cloche de boite)



BOITE COMBI SUR CHASSIS T1

- D 41 497 kit ceinturage rigide pour boite de combi sur chassis T1
- E 41 498 coupleur tringlerie type 1 avec boite de vitesse type 2

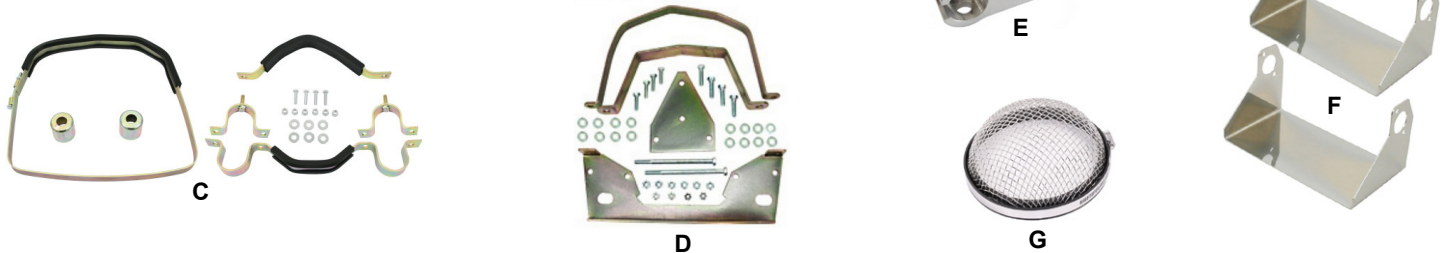

TOLE MOTEUR SPECIFIQUE

- F 58 960 set de 2 tôles de protection des tubes enveloppes
- G 58 360 grille de protection entrée d'air dans la turbine



RESERVOIR

- H 42 493 réservoir aluminium 40L remplissage centré
(diamètre 25cm, longueur 84cm, livré avec kit de montage sans le robinet de sortie réf 42491)
- I 42 496 bouchon BILLET en aluminium pour réservoir alu réf 42493
- J 42 491 robinet de sortie de réservoir aluminium
- K 42 495 bouchon de réservoir Buggy



ELECTRICITE

- L U252150 neimann universel
- M U252110 bouton poussoir étanche universel (démarrateur/klaxon)
- N U230100 kit câblage électrique universel
(câbles+ boite à fusibles+ cosses)



ECLAIRAGE

PHARE AVANT

- O 31 165 optique H4 diamètre 7" pour bol réf 31170
(prévu pour veilleuse)
- O 31 162 optique H4 diamètre 7" pour bol réf 31170
(pas prévu pour veilleuse)
- P 31 170 bol de phare chromé 7" (prévoir l'optique réf 31165)



FEU ARRIERE

- Q U240300 set de 2 feux arrière style FORD T (non homologués)
- R U245110 feu arrière rond glace rouge prévu pour une ampoule double filament (non homologué)
- S U245111 feu arrière rond glace transparente prévu pour une ampoule simple filament (non homologué)
- T U245112 feu arrière rond glace orange prévu pour une ampoule simple filament (non homologué)



PLAQUE

- U U725150 éclairage de plaque chromé
- V U725186 entourage de plaque "hot VWs" bleu
- V U725187 entourage de plaque "hot VWs" blanc

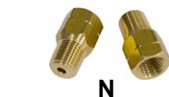
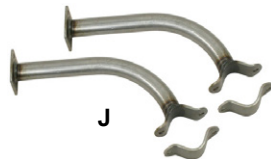

BAQUET

SIMPLE

- A 92 840 coque de baquet sans appui tête
- B 92 845 housse pour réf 92840 en vinyl losange noir
- C 92 846 mousse pour siège baquet réf 92840

RACE TRIM

- D 92 850 baquet «RACE-TRIM» habillage vinyl noir / tissu noir

EMBASE

- E U830540 rail de siège universel coulissant (pour un siège)
- F 92 861 embase adaptable de siège gauche pour rail 56-70 en L
- F 92 862 embase adaptable de siège droit pour rail 56-70 en L
- G 92 863 embase adaptable de siège gauche ou droit pour rail 71-72 en T
- H 92 864 embase adaptable de siège gauche ou droit pour dôme 73-79



RENFORT DE TRAIN AVANT

- I 61 537 set de 2 renforts de train avant inférieurs pour véhicule à pivots ou à rotules (nécessite des découpes)
- J 61 538 set de 2 renforts de train avant supérieurs pour véhicule à pivots ou à rotules

FREINAGE

- K 72 150 maître-cylindre Buggy 22mm avec réservoir
- 72 153 bocal de remplacement de maître-cylindre réf 72150
- L 73 566 bocal de liquide de frein double circuit pour Buggy (se monte directement sur le maître-cylindre)

FREIN A MAIN

- M 91 670 frein à main poli hydraulique à double commande séparée gauche / droite (raccords en 1/8" NPT)
- N 71 474 set de 2 adaptateurs droit de durite de frein Mâle 1/8" NPT vers femelle M10x100
- O 71 475 set de 2 adaptateurs à 90° de durite de frein Mâle 1/8" NPT vers femelle M10x100

SUSPENSION

- P 62 310 set de 2 amortisseurs à ressort chromés avant pour trains à rotules
- P 62 320 set de 2 amortisseurs à ressort chromés arrière tous modèles et avant pour trains à pivots
- Q 62 323 set de 2 amortisseurs chromés à ressort chromés arrière tous modèles et avant pour trains à pivots

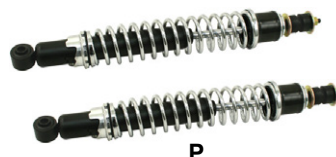

CABLE

- A 46 660 câble d'accélérateur universel avec raccourcisseur
- B U160075 kit raccourcisseurs de câbles (*frein, accélérateur, embrayage*)
- C U160055 kit prolongateur de câble
- D U160056 raccourcisseur câble d'accélérateur

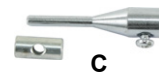
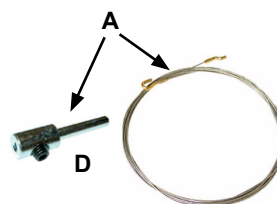

ECHAPPEMENT

ECHAPPEMENT 2 EN 1

- E 23 615 échappement buggy 2 en 1 noir sortie chromée
- F 23 622 échappement buggy 2 en 1 chromé (*vendu avec ses chicanes*)
- G 23 630 échappement buggy 2 en 1 sortie chromée pour montage avec doubles carbus

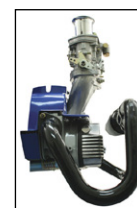

ECHAPPEMENT 4 EN 1









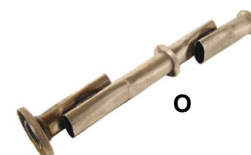













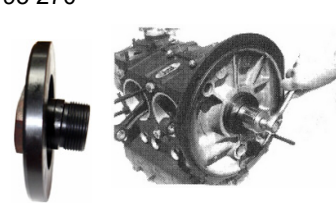

- H 23 620 échappement Buggy 4 en 1 chromé diam 1 5/8" avec silencieux **INOX**
- I 23 285 échappement 4 en 1 Baja «single quiet» pour montage sans boîtes de chauffage
- J 23 286 4 en 1 baja noir pour montage sans boîtes de chauffage
- K 23 287-4 coude entre 4 en 1 et sortie QUIET
- L 23 287 sortie QUIET pour 4 en 1 baja
- M 23 640 échappement 2 en 1 "STREET" **CSP** noir sorties chromées (*4en1 en INOX et sorties en acier*) diam 38mm
- N 23 606 échappement Buggy 4 en 1 Bobtail **TRI-MIL** traité céramique NOIR diam. 1-1/2"



















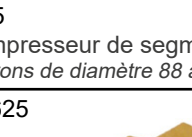







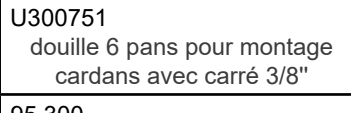















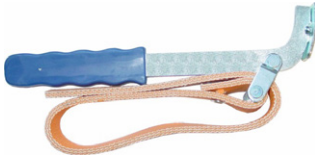

CHICANE

- O 23 626 chicane pour échappement Buggy 23622

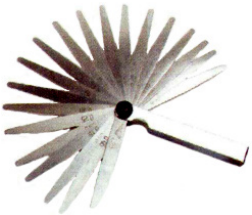

<p>95 110</p>  <p>support moteur pour établi</p>	<p>95 116</p>  <p>support à roulettes pour moteur VW aircooled</p>	<p>U300510</p>  <p>tournevis à frapper avec embouts</p>	<p>95 135</p>  <p>outil de calcul de volume de chambre de combustion</p>
<p>95 130</p>  <p>extracteur de pompe à huile</p>	<p>95 180</p>  <p>extracteur de piston de pression d'huile</p>	<p>95 170</p>  <p>extracteur d'arbre d'allumeur</p>	<p>95 175</p>  <p>outil d'installation de guide de soupape</p>
<p>95 150</p>  <p>outil bloque volant moteur</p>	<p>95 160</p>  <p>extracteur de poulie de vilebrequin</p>	<p>95 190</p>  <p>outil pour jeu de vilebrequin</p>	<p>95 200</p>  <p>gabarit de perçage de volant/vilebrequin 8 pions</p>
<p>95 270</p>  <p>outil pour guidage/fixation du joint spi volant moteur</p>	<p>95 220</p>  <p>outil de réglage de hauteur de piston</p>	<p>95 210</p>  <p>outil pour montage/démontage remplissage d'huile</p>	<p>95 280</p>  <p>outil de démontage/montage soupapes sur culasse</p>
<p>95 155</p>  <p>outil de réglage de géométrie d'axes de poussoirs</p>	<p>95 240</p>  <p>outil de réglage culbuteurs</p>	<p>95 050</p>  <p>outil CSP de contrôle de vilebrequin T1</p>	<p>95 055</p>  <p>outil CSP de contrôle de bloc T1</p>
<p>95 245</p>  <p>set de 2 clips de retenue de poussoirs</p>	<p>95 065</p>  <p>outil de montage de tubes enveloppes à ressorts CSP</p>	<p>95 285</p>  <p>outil d'ouverture de bloc moteur</p>	<p>95 060</p>  <p>outil CSP de contrôle de vilebrequin T4 2.0L</p>

<p>95 103</p>  <p>cric losange prévu pour s'insérer dans support de cric origine</p>	<p>95 100</p>  <p>kit de dépannage (outils)</p>	<p>95 105</p>  <p>boîte à outils de roue de secours (avec outils) EMPI</p>	
<p>95 070</p>  <p>douille spéciale pour réglage du boîtier de direction T1 61-</p>	<p>U340502</p>  <p>lampe stroboscope 12volts</p>	<p>U335450</p>  <p>synchronisateur de carburateur</p>	<p>U335455</p>  <p>synchronisateur de carburateur pro</p>
<p>44 700</p>  <p>centreur de disque d'embrayage T1</p> <p>03 590</p>  <p>centreur de disque d'embrayage T4</p>	 <p>outil d'adaptation de synchronisateur (95140 ou 95145) de carburateur</p> <p>95 215 pour KADRON 95 225 pour ICT</p>	<p>95 230</p>  <p>compresseur de segments (pr pistons de diamètre 83 à 87mm)</p> <p>95 235</p>  <p>compresseur de segments (pr pistons de diamètre 88 à 94mm)</p>	<p>U335600</p>  <p>manomètre de contrôle de pression des pneus Vintage Speed</p>
<p>95 120</p>  <p>outil de réglage d'embrayage</p>	<p>95 185</p>  <p>outil d'extraction de bague de démarreur dans la boîte de vitesses</p>	<p>U310625</p>  <p>outil de démontage de boulon de vidange de boîte</p>	<p>U300680</p>  <p>clé de démontage de boulon de vidange de boîte</p>
<p>95 205</p>  <p>barre de blocage de tambour arrière 4 ou 5 trous pour montage/démontage</p>	<p>95 260</p>  <p>démultiplicateur de force pour démontage tambour / volant moteur</p>	<p>U300750</p>  <p>douille multipans XZN pour montage cardans ac carré 3/8"</p> <p>U300751</p>  <p>douille 6 pans pour montage cardans avec carré 3/8"</p>	<p>U300700</p>  <p>douille 36mm pour tambour ou boulon de fixation volant moteur</p> <p>U300705</p>  <p>douille 46mm carré 3/4" pour tambour arrière T2</p>
<p>95 206</p>  <p>outil de compression de lame de torsion arrière</p>	<p>95 207</p>  <p>set de 2 gabarits pr installation adaptateurs suspension train arrière à cardans (réf 61750)</p>	<p>95 300</p>  <p>outil d'extraction de pignon de vilebrequin T1 et T4</p>	<p>95 275</p>  <p>outil d'extraction de pignon de vilebrequin T1 uniquement</p>

<p>U300400</p>  <p>pompe à graisse à cartouches 500ml</p>	<p>U300900</p>  <p>pistolet pneumatique pour cartouche</p>	<p>U300950</p>  <p>pistolet à peinture MAX AIR basse pression à gravité, buse en 1.4mm</p>	<p>U300951</p>  <p>pistolet à peinture MAX AIR basse pression à gravité, buse en 1.7mm</p>
<p>15 782</p>  <p>tow-bar 1200-1300 à pivots ou rotules</p>	<p>15 786</p>  <p>tow-bar 1200-1300 à pivots ou rotules avec train rétréci</p>	<p>15 784</p>  <p>tow-bar pour 1302-1303</p>	<p>U310200</p>  <p>clé à œil 13mm coudée 90°</p>
<p>U330050</p>  <p>set de 2 compresseurs de ressorts de suspension</p>	<p>U300520</p>  <p>set de 2 casses écrous</p>	<p>U340515</p>  <p>pince à dénuder à peigne</p>	<p>U315012</p>  <p>clé à durite de frein 9 - 11 mm</p>
<p>U310010</p>  <p>douille réparation du filetage de bougie DAMS</p>	<p>Forets à dépointer</p>  <p>U320210-6 foret en 6mm U320210-8 foret en 8mm</p>	<p>U300070</p>  <p>clé universelle pour filtre à huile à sangle</p>	<p>U315100</p>  <p>outil de pliage de durite rigide de freinage</p>
<p>95 305</p>  <p>outil de montage de rivets d'enjoliveurs 5 trous</p>	<p>38 730</p>  <p>crochet d'extraction d'enjoliveur de roue</p>	<p>95 500</p>  <p>outil de blocage de distribution Watercooled pour changement de courroie</p>	<p>95 510</p>  <p>clé pour tendeur de distribution</p>
<p>U335100</p>  <p>jeu de 20 câles d'épaisseurs</p>	<p>U300580</p>  <p>coupelle magnétique diamètre 15cm</p>	<p>U310050 clé à bougies 16mm U310055 clé à bougies 21mm</p> 	<p>U340500</p>  <p>lampe témoin</p>

BELGOM

- U423100 BELGOM® Shampoing carrosserie (500ml)
- U423110 BELGOM® Lavage sans eau (500ml)
- U423115 BELGOM® Poudre de lavage (500ml)
- U423120-250 BELGOM® Rénovateur peinture (250ml)
- U423120-500 BELGOM® Rénovateur peinture (500ml)
- U423130 BELGOM® Lustreur express (500ml)
- U423135-250 BELGOM® Lustreur ultra protecteur au titane (250ml)
- U423135-500 BELGOM® Lustreur ultra protecteur au titane (500ml)
- U423160 BELGOM® Efface rayures (150ml)
- U423250 BELGOM® Chrome (250ml)
- U423255-250 BELGOM® Alu (250ml)
- U423255-500 BELGOM® Alu (500ml)
- U423400 BELGOM® Rénovateur et imperméabilisant Capote Noire (500ml)
- U423405 BELGOM® Rénovateur et imperméabilisant Capote Incolore (500ml)
- U423500 BELGOM® Entretien plastique intérieur (500ml)
- U423505 BELGOM® Rénovateur plastique int. et ext. (500ml)
- U423510 BELGOM® Nettoyant intérieur (500ml)
- U423600 BELGOM® Dégraissant moteur (500ml)
- U423650-250 BELGOM® Nettoyant jantes moto (250ml)
- U423650-500 BELGOM® Nettoyant jantes auto (500ml)



RESTOM

- U424710 traitement de réservoir 15-25 litres RESTOM®Super Kit 15-25
- U424712 traitement de réservoir 40-70 litres RESTOM®Super Kit 40-70
- U424714 liquide de frein SILICONE DOT 5 RESTOM®SBF L490 (1 litre)
- U424718 dérouillant phosphatant RESTOM®PAC 2030 (500ml)
- U424722 peinture époxy anticorrosion noire à séchage à l'air RESTOM®EAF 2092-1kg NOIR BRILLANT kit pinceau
- U424724 rénove pneus et caoutchoucs RESTOM®RenovPneu 9200 (250ml)
- U424728 décapant-désincrustant alliages légers RESTOM®Aludécap DDM 2050 (1 litre)
- U424732 diluant époxy RESTOM®Diluant 2092 (1 litre)
- U424734 rénovateur chromes piqués RESTOM®Chromes 2070 (250ml)
- U424736 antibleu pour chromes et inox RESTOM®Antibleu 4020 (100ml)
- U424738 vernis pour aluminium : carters moteurs, Robris, baguettes... RESTOM®Alu-film 4040 (250ml)
- U424739 dégraissant moteur - dégoudronnant RESTOM®Motornet 2010 (1 litre)
- U424740 pâte à polir pour plastiques RESTOM®PAP5000 (250ml)
- U424741 déperlant pour pare-brise RESTOM®8310 GLASSNET (250ml)
- U424743 primaire phosphatant RESTOM®Phosprim 4090 (500ml)
- U424747 convertisseur de rouille RESTOM®Convertisseur 5030 (500ml)
- U424748 peinture finition polyuréthane carrosserie RESTOM®Carpeint 6010 Noir Brillant Kit 1L
- U424749 ravivant à capotes noir RESTOM®CAPOTES 5070 N (1 litre)
- U424750 noir à chassis/cadres, au pinceau sans trace RESTOM®Refresh Noir 8820 (500ml)
- U424751 noir à plastique applicable au chiffon RESTOM®Blackplast 9500 (250ml)
- U424754 dérouillant phosphatant RESTOM®PAC 2030 (1 litre)
- U424757 primaire au ZINC-Anticorrosion zones inaccessibles RESTOM®Primzinc 9400 (250ml)
- U424758 diluant peinture RESTOM®DILUANT 5020 pour pistolage (1 litre)
- U424759 peinture pour tubulures d'échappement RESTOM®Blackpot 8830 (500ml)
- U424760 décapant peinture RESTOM®DKPANT4031 (750ml)
- U424762 convertisseur de rouille RESTOM®Convertisseur 5030 (1 litre)
- U424774 dégraissant pour dépôts huiles et carburants RESTOM®SDT 4060 (500ml)
- U424780 additif essence sans plomb RESTOM®ADDIT 4000 (500ml)
- U424802 anticorrosion intérieur réutilisable pour silencieux RESTOM®ProtecPot 8835 (1 litre)



ASSEMBLAGE MOTEUR

- U430120 kit de rodage de soupapes (rodoir + 2 pâtes à roder)
- U430200 pâte à joint moteur noir en tube
- U430215 joint moteur sans silicone en pot de 118mL PERMATEX
- U430220 pot de 125 ml de curil GAGGACINCH
- U430250 pâte d'assemblage CAM-SHIELD™ - ZDDP - 114g
- U430255 additif huile CAM-SHIELD™ - ZDDP - 88.5ml

HUILE

- U415100 huile multigrade 20W50 1 litre
- U415102 huile multigrade 20W50 avec taux élevé en zinc (ZDDP) 1 litre
- U415105 bidon d'huile 2L YACCO 15W50 minérale (idéal moteurs anciens)
- U415110 huile multigrade XL 20W50 CASTROL CLASSIC en 5 litres
- U415111 huile multigrade XL 20W50 CASTROL CLASSIC en 1 litre
- U415135 huile de boîte semi-synthétique 75W90 API GL-4/5 1 litre
- U415140 huile de boîte 80W90 API GL-5 1 litre
- U415146 additif moteur anti-friction KERNITE MOTOR MATE (1 litre)
- U415150 huile boîte manuelle / pont SAE 80W API GL4 en 1 litre
- U415190 huile moteur hd monograde 20 en 1litre
- U415194 huile moteur hd monograde 30 en 1litre
- U415200 huile pour boîte à vitesses automatiques ATF DEXRON 2D en 1 litre
- U415260 huile minérale multigrade 20W50 en bidon de 5 litres
- U415262 huile minérale multigrade 20W50 avec taux élevé en zinc (ZDDP) en bidon de 5 litres
- U415265 huile moteur semi-synthétique Essence et Diesel 10W40 en bidon de 5 litres
- U415310 huile moteur 15W40 minérale essence en 5 litres

DIVERS

- U410215 liquide de frein "DOT 4" 1 litre
- U410250 berlingot de graisse à cardan
- U410300 graisse de freinage pour pistons m/c, cyl, étriers tube 180grs
- U410400 liquide de refroidissement 26 degrés en 5 litres
- U410450 graisse sandard en cartouche 400grs
- U410453 graisse à roulement Lithium en cartouche de 400grs
- U410455 graisse graphite en cartouche 400grs
- U410460 graisse cuivre en pot 500 grs
- U410465 graisse blanche en spray 400 ml
- U410470 lubrifiant chaines et cables spray 400 ml
- U410475 téflon en spray 400 ml
- U410500 nettoyant freins embrayage en spray 500ml
- U410505 nettoyant carburateur en spray 400ml
- U410515 dégrissant en spray 400ml
- U410520 silicone plastiques en spray 400ml
- U410525 contact spray 400ml
- U410575 lave-glace antigel concentré 1 litre
- U410605 nettoyant intérieur en spray 400ml
- U410810 joint mastic moteur et pare-brise noir autoextrudable 210ml
- U410815 colle à pare-brise polyuréthane noir en cartouche de 310ml
- U410910 substitut plomb 250ml

PEINTURE

EN BOMBE COULEUR VW

- 99950-L345 bombe de peinture 400mL couleur L345 Light Grey
- 99950-L87 bombe de peinture 400mL couleur L87 Pearl White
- 99950-L466 bombe de peinture 400mL couleur L466 Silver Beige
- 99950-L469 bombe de peinture 400mL couleur L469 Anthracite
- 99950-L90D bombe de peinture 400mL couleur L90D Pastel White



EN BOMBE DIVERS

- U420120 vernis en bombe 400ml
- U420130 apprêt gris standard en bombe 400ml
- U420140 apprêt convertisseur de rouille en bombe 400ml
- U420150 apprêt garnissant épais en bombe 400ml
- U420155 primaire d'accrochage plastique en bombe 400ml
- U420160 galvanisation à froid en bombe 400ml
- U420164 peinture haute température gris argent spray 400 ml
- U420165 peinture haute température noir mat spray 400 ml
- U420167 peinture noir mat spray 400 ml



EN POT

- U420125 apprêt surfaceur Epoxy (1L)
- U420126 apprêt gris standard 7035 (1L)
- U420310 durcisseur 1/2L pour peinture polyuréthane
- U420312 durcisseur 1/4L pour 1L d'apprêt U420126
- U420315 durcisseur 1/2L pour apprêt epoxy U420125 (2:1)
- U420320 diluant 1 litre pour peinture polyuréthane/apprêt U420126
- U420322 diluant 1 litre pour peinture alkyde
- U420324 diluant 1 litre pour apprêt époxy U420125



MASTIC - DEGRAISSANT

- U420170 mastic polyester souple avec durcisseur en pot de 250grs
- U420180 mastic polyester souple avec durcisseur en pot de 2 kg
- U420200 mastic de carrosserie à base de MS polymère en cartouche de 310mL
- U420350 dégraissant lent SD-7/10 en 5L



PROTECTION CARROSSERIE

- U420400 antigraillon en spray 500ml
- U420410 antigraillon en cartouche de 1 litre
- U420415 protection bitumeuse en bombe 500ml
- U420420 protection bitumeuse en cartouche de 1 litre
- U420450 cire pour corps creux en bombe 500ml
- U420455 cire pour corps creux en cartouche de 1 litre



HABITACLE















- U420500 bombe de colle pour moquette et ciel de toit (500ml)
- U435900 kit de fixation de housses de sièges "Nez de cochon" avec pince
- U435905 jeu de 200 agrafes "Nez de Cochon" pour sellerie



ATELIER

- U445100 gel nettoyant rouge pour les mains en pot de 600mL
- U445105 gel nettoyant rouge pour les mains en pot de 4,5L

 <p>97 810 autocollant de montant de porte 12 volts</p>	 <p>97 811 autocollant de bobine 6 volts</p>  <p>97 816 autocollant de vitesses sur cendrier</p>	 <p>97 812 autocollant de filtre à air (partie supérieure)</p> <table border="1" data-bbox="799 427 1134 568"> <thead> <tr> <th colspan="2">Reifendruck / Cold Tire Inflation Pressure</th> <th colspan="4">Teil-Nr. 113.000.257 A</th> </tr> <tr> <th rowspan="2">Normalreifen</th> <th rowspan="2">Bias Ply Tires</th> <th colspan="2">Nutzlast / max. load</th> <th>halb</th> <th>voll</th> </tr> <tr> <th>halb</th> <th>voll</th> <th>half</th> <th>full</th> </tr> </thead> <tbody> <tr> <td>vorn / front</td> <td>hinten / rear</td> <td>1,1</td> <td>1,3</td> <td>16</td> <td>19</td> </tr> <tr> <td colspan="2">Autobahn / Highway + 0,2 atü / 3 psi</td> <td>1,7</td> <td>1,9</td> <td>24</td> <td>27</td> </tr> <tr> <td>Gürtelreifen</td> <td>Radial Ply Tires</td> <td>vorn / front</td> <td>hinten / rear</td> <td>1,3</td> <td>1,3</td> <td>19</td> <td>19</td> </tr> <tr> <td colspan="2"></td> <td colspan="2"></td> <td>1,9</td> <td>1,9</td> <td>27</td> <td>27</td> </tr> </tbody> </table> <p>97 814 autocollant de pression de pneu</p>	Reifendruck / Cold Tire Inflation Pressure		Teil-Nr. 113.000.257 A				Normalreifen	Bias Ply Tires	Nutzlast / max. load		halb	voll	halb	voll	half	full	vorn / front	hinten / rear	1,1	1,3	16	19	Autobahn / Highway + 0,2 atü / 3 psi		1,7	1,9	24	27	Gürtelreifen	Radial Ply Tires	vorn / front	hinten / rear	1,3	1,3	19	19					1,9	1,9	27	27	 <p>97 809 plaque en métal ENGLE CAMS</p>  <p>97 815 autocollant de réglage des soupapes</p>
Reifendruck / Cold Tire Inflation Pressure		Teil-Nr. 113.000.257 A																																													
Normalreifen	Bias Ply Tires	Nutzlast / max. load		halb	voll																																										
		halb	voll	half	full																																										
vorn / front	hinten / rear	1,1	1,3	16	19																																										
Autobahn / Highway + 0,2 atü / 3 psi		1,7	1,9	24	27																																										
Gürtelreifen	Radial Ply Tires	vorn / front	hinten / rear	1,3	1,3	19	19																																								
				1,9	1,9	27	27																																								
 <p>97 813 autocollant de filtre à air (partie inférieure)</p>		 <p>98 386 autocollant CB PERFORMANCE (216 mm)</p>																																													
 <p>97 691 set de 4 autocollants de vitre arrière Original Classic Parts (47 x 32 mm)</p>	 <p>18 189 autocollant EMPI CAUTION</p>	 <p>98 121 autocollant FLAT 4 (68 x 39 mm)</p> <p>98 122 autocollant FLAT 4 (140 x 82 mm)</p>	 <p>U945100 autocollant NASCAR INTERNATIONAL (90 x 70 mm)</p>																																												
 <p>U945109 autocollant NASCAR DRAG RACE DIV. (120 x 55 mm)</p>	 <p>U945102 autocollant PHENIX DRAGWAY ALABAMA (100 x 80 mm)</p>	 <p>U945103 autocollant UNITED RACING ASS. (130 x 100 mm)</p>	 <p>U945104 autocollant RAMCHARGERS PERFORMANCE (200 x 50 mm)</p>																																												
 <p>U945111 autocollant LADY LUCK (100 x 150 mm)</p>	 <p>U945106 autocollant DRAGWAY 42 (120 x 130 mm)</p>	 <p>97 830 autocollant EMPI POWER RULES (100 x 70 mm)</p>	 <p>97 831 autocollant EMPI EQUIPPED (75 x 75 mm)</p>																																												

 <p>98 149 autocollant Claude's Buggies Inc Sand Rail (chromé et rouge)</p>	 <p>U945166 autocollant Hula Moon California Pinstripe Bleu (160 x 115 mm)</p>	 <p>U945167 autocollant Hula Moon Pinstripe Bleu (140 x 40 mm)</p>	 <p>98 180 autocollant AAC (80 x 62 mm)</p>
 <p>U945157 autocollant MOON EQUIPMENT CO. transparent (120 x 90 mm)</p>	 <p>U945158 autocollant MOON EQUIPPED noir (80 x 50 mm)</p>	 <p>U945134 set de 6 autocollants MOON</p>	 <p>98 182 autocollant AAC Pin Up (125 x 80 mm)</p>
 <p>U945151 autocollant MOONEYES (diam. 38 mm) U945152 autocollant MOONEYES (diam. 76 mm)</p>		 <p>U945133 set de 8 autocollants MOON " yeux "</p>	 <p>U945159 autocollant MOON SURFBOARD (225 x 126 mm)</p>
 <p>U945131 set de 2 autocollants (gauche et droit) CLAY SMITH medium (h : 113 , L : 146 mm)</p>		 <p>U945132 set de 2 autocollants (gauche et droit) CLAY SMITH large (h : 165 , L : 280 mm)</p>	
 <p>(dimension plaquette : 180 x 80 mm) U945161 set de stickers RAT FINK rose U945162 set de stickers RAT FINK vert</p>		 <p>autocollant MOON Equipped en collage intérieur (80 x 70 mm) U945168 autocollant Blanc avec les yeux regardant vers gauche U945169 autocollant Blanc avec les yeux regardant vers droite</p>	

 <p>U815600 boule d'antenne MOON jaune</p>	 <p>U815601 boule d'antenne MOON noire</p>	 <p>U815602 boule d'antenne BIG DADDY</p>	 <p>U815603 boule d'antenne MAIN MOON</p>
 <p>U930030 porte-clés COMBI rouge</p>	 <p>U930031 porte-clés COMBI noir</p>	 <p>97 650 porte-clés moteur cox</p>	 <p>U940462 porte-clés rond MOON</p>
 <p>97 654 porte-clés Mister BUBBLE</p>	 <p>97 655 porte-clés Miss BUBBLE</p>	 <p>97 658 porte-clés Original Classic Parts</p>	 <p>97 724 porte-clés émaillé coccinelle cabriolet (couleur selon disponibilité)</p>
 <p>97 657 porte-clés calandre Transporter T3</p>	 <p>U930023 porte-clés combi vert U930024 porte-clés combi orange</p>	 <p>U940228 magnet en tôle COMBI SPLIT</p>	 <p>U940229 set de 9 magnets VW</p>
 <p>U930825 set de 3 magnets COX "Final Edition"</p>	 <p>U930855 magnet COMBI en 3D</p>	 <p>U930831 set de 3 magnets COMBI "Utilitaires"</p>	 <p>U930851 magnet COMBI 3D rouge</p>
 <p>U940200 magnet carré COX Evolution</p>	 <p>U940210 magnet carré COMBI Evolution</p>	 <p>U940211 magnet carré COMBI Evolution Utilitaires</p>	 <p>U945155 magnet MOONEYES (diam. 70 mm)</p>



U940106
thermomètre émaillé bleu
(300 x 65 mm)



U952702
bibendum pancarte
tôle peinte emboutie découpée
(430 x 280 mm)



U952703
bibendum pneu
tôle peinte emboutie découpée
(430 x 300 mm)



U940150
pendule Michelin
tôle émaillée bombée
(diam 300 mm)



U952705
bibendum planète
tôle peinte emboutie découpée
(400 x 320 mm)



U951700
tôle ronde plate émaillé Michelin
(diam 250 mm)



U951701
semelle Michelin
tôle émaillée bombée
(300 x 230 mm)



U940905
vide poche Michelin
(195 x 155 mm)



U940300
mug Michelin
(h : 90 , diam 80 mm)

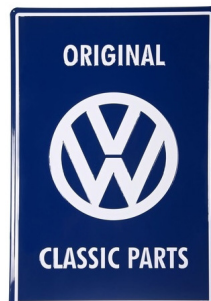

U952170
tôle peinte emboutie
ORIGINAL CLASSIC PARTS
(800 x 550 mm)



U952171
tôle peinte emboutie
VW PARKING ONLY
(400 x 300 mm)



U952165
tôle peinte emboutie
SCENE GARAGE VW
(410 x 300 mm)



U930284
trousse Combi
The Ultimate Ride
(230 x 90 x 70 mm)

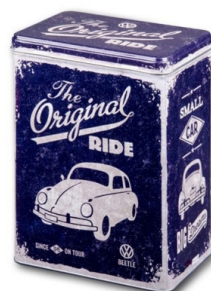

U940960
boîte en tôle peinte emboutie
THE ORIGINAL RIDE
(100 x 140 x 200 mm)



U930150
horloge boîte de conserve
Coccinelle - Flower
(dimensions : 90x90x50mm)



U952105
tôle peinte emboutie
COX 1303 CABRIOLET
(400 x 300 mm)



U930172
horloge murale Combi - Flower
(en MDF, dimensions : 280x180x25mm)



U930173
horloge murale Combi - Peace
(en MDF, dimensions : 280x180x25mm)



U930174
horloge murale Combi - Surf
(en MDF, dimensions : 280x180x25mm)



U930090
décapsuleur Combi



U930215
briquet Coccinelle bleue ciel



U930227
porte cigarettes Combi
noir et rouge 32 x 23.5 x 43 cm



U930370
sac universel
Combi Bleu et Blanc
(300 x 140 x 120 mm)



U930271
casier pliant
Combi Rouge et Noir
(580 x 300 x 330 mm)



U930229
porte cigarettes Combi
ivoire et vert d'eau



U930343
sac à dos - Combi Noir
(470 x 350 x 180 mm)



U930345
sac à dos - Combi Rouge
(360 x 300 x 140 mm)



U930251
portefeuille Combi noir



U750210
plaque d'ornement
Pegasus DRIVE SAFELY
(160 x 140 mm)



U750211
plaque d'ornement Pegasus
CALIFORNIA WORLD'S FAIR
(160 x 140 mm)



U940506
décapsuleur chromé Coca-Cola

U940521
glacière Vintage rouge
(17litres - 320 x 235 x 430mm)

U940522
glacière Vintage crème
(17litres - 320 x 235 x 430mm)

U940523
glacière Vintage grise
(17litres - 320 x 235 x 430mm)

U940155
pendule
MR BUBBLE CLOCK
(280 x 230 mm,
le corps fait balancier)

U915300
carte postale
Coccinelle Evolution
(210 x 105 mm)

U915320
carte postale
Combi Evolution
(210 x 105 mm)

U940950
bloc note Golf 1 GTi
(100 x 100 x 100 mm)

U930921
gratte givre Combi
(170 x 140 mm)

U915302
carte postale
Coccinelle "Cal Look"
(210 x 105 mm)

U915301
carte postale
Combi Split "Road Movie"
(210 x 105 mm)

U915110
poster Combi Evolution
(700 x 500 mm)

98-AIRMPORT XXXX

U915321
carte postale
Combi Westfalia
(210 x 105 mm)

U915322
carte postale
Combi
(210 x 105 mm)

98-VWTECH XX

98-AIRM XX

Manuels de montage

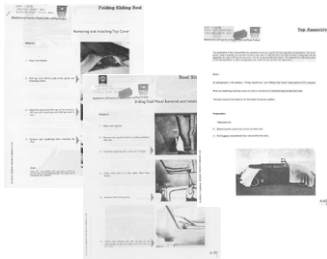

98 080 toit découvrable 56-63
98 081 toit ouvrant
98 082 capote 50-72

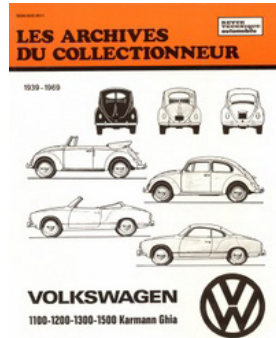

U910100
archives du collectionneur
cox -67



U910160
la coccinelle de mon père



U910415
Porsche 356,
La genèse d'un mythe



U910162
le combi de mon père

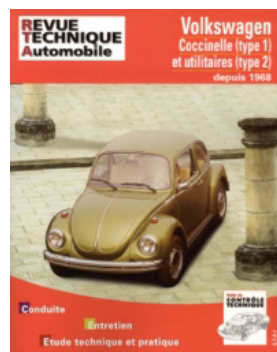

U910105
revue technique automobile
coccinelle 67-



U910110
revue technique automobile
transporter -10/90

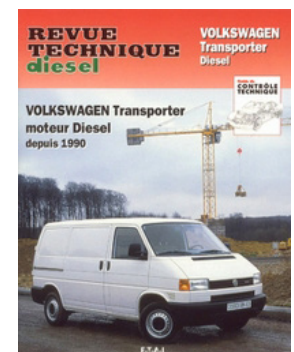

U910111
revue technique automobile
transporter 10/90-



U910130
revue technique RTA Golf 1



U910132
revue technique RTA Golf 2

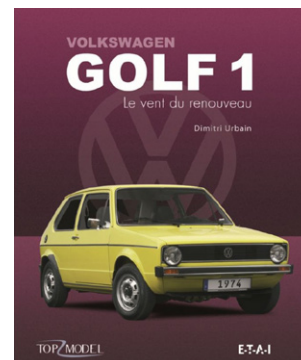

U910190
livre VW Golf série 1 et dérivés

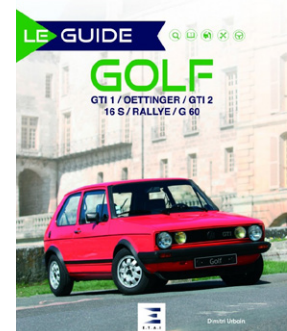

U910192
livre Le guide de la Golf GTi



U910150
livre Restaurez votre Coccinelle



U910166
Volkswagen Coccinelle
Populaire et universelle



U910170
VW Kombi et Transporter
De fidèles serveurs



U910152
livre Restaurez votre Combi

Nos partenaires...



TECHNIC DIFFUSION
c'est :



COMBI



COCCINELLE



TRANSPORTER



GOLF



PORSCHE



T3



DS et ID



2 CV, DYANE
AMI 6, AMI 8



KARMANN



www.technicdiffusion.com



contact@technicdiffusion.com



TECHNIC DIFFUSION

Rue Nicéphore Niepce - Parc d'Activités
BP 40045 - 59710 PONT-À-MARCQ cedex
Tél. +33 (0)3 20 72 10 13 - Fax +33 (0)3 20 72 26 42